

**VT-3413 W**

Blender set

Блендерный набор

# Инструкция по эксплуатации

<b>GB</b> Manual instruction	<b>3</b>
<b>DE</b> Die betriebsanweisung	<b>7</b>
<b>RUS</b> Инструкция по эксплуатации	<b>12</b>
<b>KZ</b> Пайдалану нұсқасы	<b>16</b>
<b>UA</b> Інструкція з експлуатації	<b>20</b>

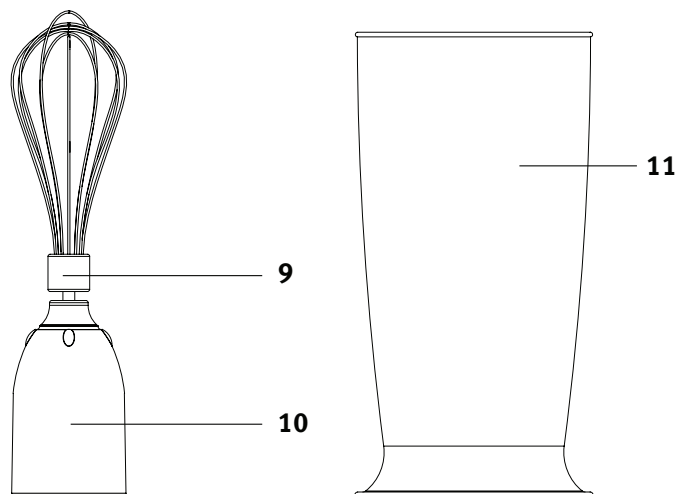
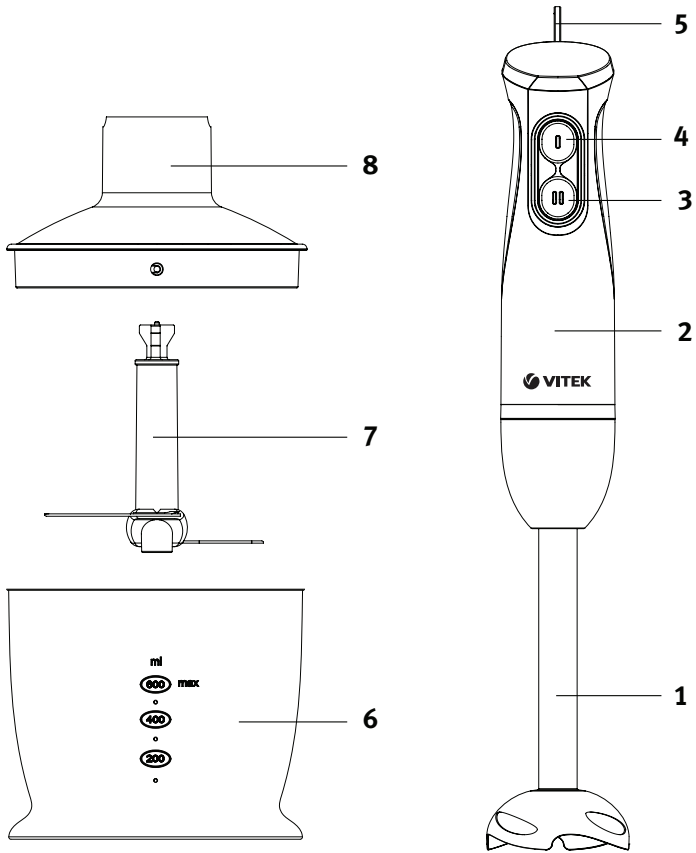

**Blender set VT-3413**

The blender set is intended for whisking, mixing, chopping or combined processing of liquid and solid products.

**DESCRIPTION**

1. Detachable blender attachment
2. Motor unit
3. Turbo mode button "II"
4. ON button "I"
5. Hanging loop
6. Chopper bowl
7. Chopping knife
8. Geared lid
9. Whisk gear
10. Whisk for beating/mixing of liquid products
11. Measuring cup

**SAFETY MEASURES**

Read this instruction manual carefully before using the unit and keep it for the whole operation period.

Use the unit for intended purposes only, as specified in this manual.

Mishandling the unit can lead to its breakage and cause harm to the user or damage to his/her property.

- Before connecting the unit to the mains, make sure that the voltage specified on the unit corresponds to your home mains voltage.
- The blender set allows quick and effective operation, but continuous operation time should not exceed 1 minute while using the blender attachment and the whisk and 20-30 seconds while chopping products in the chopper bowl. Make at least a 10-minute break between operation cycles.
- When using the blender attachment, cool down hot foodstuffs, maximal food temperature should not exceed +70°C.
- When using the mini-chopper, the temperature of products should not exceed +40°C.
- It is not allowed to switch the unit on without attachments and products for processing.
- Do not use the unit outdoors.
- Do not place the chopper bowl into a microwave oven.
- Use only the attachments supplied.
- Always unplug the unit before changing the attachments.

- Before using the unit for the first time, thoroughly wash all the removable attachments and containers that will contact food.
- Before using the unit, make sure that the attachments are set properly.
- Place the chopper bowl on a flat stable surface.
- Products should be put into the chopper bowl before the unit is switched on.
- Do not overfill the chopper bowl with products and watch the level of liquids.
- The cutting edges of the chopping knives and of the blender attachment are very sharp and dangerous. Handle these attachments very carefully!
- If rotation of the chopping knife is hindered during the operation of the chopper, unplug the unit and carefully remove products that prevent blade rotation.
- Remove products and pour out liquids from the chopper bowl only after complete stop of the chopping knife.
- Do not touch rotating parts of the unit. Do not let hair or free hanging clothes get into the rotation area of the blender attachment knife or whisk.
- Never leave the unit connected to the mains unattended.
- Unplug the unit every time before cleaning or when you are not using it.
- Unplug the unit by taking the power plug directly. Do not pull the power cord and do not twist it.
- Do not put the motor unit, gears, attachments and bowls in a dishwashing machine.
- Do not use the unit near hot surfaces (such as gas or electric stove, oven).
- Provide that the power cord does not touch sharp edges of furniture and hot surfaces.
- Do not touch the motor unit body, the power cord or the power plug with wet hands.
- Do not use the unit if the power cord or power plug is damaged.
- For children safety reasons do not leave polyethylene bags, used as a packaging, unattended.

**Attention!** Do not allow children to play with polyethylene bags or packaging film. **Danger of suffocation!**

- Do not allow children under 8 years of age to touch the body of the motor unit, the power

# ENGLISH

cord or the power plug during operation of the unit.

- Do not allow children under 8 years of age to use the unit as a toy.
- Close supervision is necessary when children under 8 years of age or disabled persons are near the operating unit.
- This unit is not intended for usage by children under 8 years of age.
- Children aged 8 and over as well as disabled persons can use this unit only under supervision of a person who is responsible for their safety if they are given all the necessary and understandable instructions concerning the safe usage of the unit and information about danger that can be caused by its improper usage.
- Do not try to repair the unit by yourself. If the unit malfunctions, apply to the authorized service center.
- To avoid damages, transport the unit in original package only.
- To avoid risk of electric shock or fire, do not immerse the unit, the power cord and the power plug of the unit into water or any other liquids. If the unit is dropped into water:
  - do not touch the water;
  - unplug the unit immediately, only after that you may take the unit out of water;
  - apply to an authorized service center for testing or repairing the unit.
- Keep the unit in a dry cool place out of reach of children and disabled persons.

**THE UNIT IS INTENDED FOR HOUSEHOLD USAGE ONLY**

## BEFORE USING THE UNIT

**After unit transportation or storage under cold (winter) conditions, it is necessary to keep it for at least two hours at room temperature before switching on.**

- Wash the attachments that will contact products with warm water and a neutral detergent and dry them thoroughly before use.
- Wipe the motor unit (2), whisk gear (9) and geared lid (8) with a soft slightly damp cloth and then wipe it dry.

### Attention!

- **Do not immerse the motor unit (2), the whisk gear (9), the geared lid (8), the power cord and the power plug into water or any other liquids.**

- **Do not put the attachments and bowls in a dishwashing machine.**

## Continuous operation time

- The blender set allows quick and effective operation, but continuous operation time should not exceed 1 minute while using the blender attachment and the whisk and 20-30 seconds while chopping products in the chopper bowl. Make at least a 10-minute break between operation cycles.

## USING THE BLENDER ATTACHMENT

**WARNING: Before assembling and installing attachments, make sure that the power plug is not inserted into the mains socket.**

- Attach the blender attachment (1) to the motor unit (2), and turn it counterclockwise until bumping.
- Insert the power plug into the mains socket.
- Immerse the blender attachment (1) into the bowl with products that you want to chop/mix.
- To switch the unit on, press and hold down the button (4) «|».
- If you press and hold down the button (3) «||», the unit will operate at maximum rotation speed. Use this operation mode for combined processing of liquid and hard products.

### Notes:

- Products should be put into the bowl before the unit is switched on. The amount of processed food should not exceed 2/3 of the capacity of the bowl in which the food is processed.

- Before starting to chop/mix, we recommend to peel fruit, remove inedible parts, such as stones, and cut fruit into cubes approximately 2x2 cm in size.

- After you finish using the unit, take the power plug out of the socket and remove the blender attachment (1), turning it clockwise.

### Attention!

- **Do not remove the blender attachment (1) during operation.**
- **To avoid damaging the blades, do not process too hard products such as cereals, rice, spices, coffee beans, cheese and frozen food.**
- **If the foodstuffs are hard to chop with the blender attachment, add some water, liquor or juice if possible.**

## USING THE WHISK

Use the whisk attachment (10) only to beat cream, make biscuit dough or for mixing ready desserts.

**WARNING: Before assembling make sure that the power plug is not inserted into the mains socket.**

- Insert the whisk (10) into the gear (9).
- Insert the whisk gear (9) into the motor unit (2), and turn it counterclockwise until bumping.
- Insert the power plug into the mains socket.
- Immerse the whisk (10) into the bowl with products.
- To switch the unit on, press and hold down the button (4) «I». Use this operation mode for mixing liquid products.
- If you press and hold down the button (3) «II», the unit will operate at maximum rotation speed.
- After you finish using the unit, take the power plug out of the socket, disconnect the whisk (10) from the gear (9) and disconnect the gear (9) from the motor unit (2) by turning it clockwise.

### Attention!

- **Do not use the whisk (10) to knead stiff dough.**
- **Products should be put into the bowl before the unit is switched on.**

## Using the mini-chopper

The chopper is used to chop meat, cheese, onion, herbs, walnuts, almond, vegetables and fruit.

### Attention!

**Do not chop very hard products, such as nutmegs, coffee beans, cereals and ice.**

### Before you start chopping:

- cut meat, cheese, onions, vegetables and fruit into cubes approximately 2x2 cm in size;
- remove stems of herbs, shell nuts;
- remove bones, sinews and cartilage from meat.
- To achieve the best results, refer to the table below:

Product type	Weight, g.	Approximate processing time, seconds
Carrots	200	30
Garlic	100	30

Bread (rusks)	100	30
Cheese	200	30
Eggs	150	30
Meat (lean)	200	30
Beef	200	30

## Chopping

**Caution! The blades of the chopping knife are very sharp! Always hold the chopping knife by the plastic end.**

- Place the chopper bowl (6) on a flat stable surface.
- Set the chopping knife (7) on the axis of chopper bowl (6).
- Put the food into the chopper bowl (6).

### Note:

- Do not switch the unit on when the chopper bowl (6) is empty.

- Install the geared lid (8) on the chopper bowl (6).
- Install the motor unit (2) on the geared lid (8) and turn it clockwise until it is fixed.
- To connect the unit to the mains, insert the power cord plug into the mains socket.
- To switch the unit on, press and hold down the button (4) «I».
- When the button (3) «II» is pressed, the knife rotates at maximal rotation speed.
- During operation hold the motor unit (2) with one hand and the chopper bowl (6) with the other hand.
- After using the unit, wait until the chopping knife (7) fully stops.
- Unplug the unit.
- After using the chopper, disconnect the motor unit (2) from the geared lid (8).
- Remove the geared lid (8).
- Carefully remove the chopping knife (7) taking it by the plastic end.
- Take the chopped products out of the chopper bowl (6).

### Attention!

**Strictly follow the described sequence of operations.**

## CLEANING

**Attention! The blades of the chopping knife (7) are very sharp and dangerous. Handle**

# ENGLISH

## ***the chopping knife (7) very carefully!***

- Unplug the unit before cleaning.
- Remove the attachments.
- Use a slightly damp cloth to clean the motor unit (2) and the gears (8, 9), then wipe them dry.
- After processing salty or sour products it is necessary to rinse the chopping knife (7) and the blender attachment (1) with water right after use.
- While processing products with strong dyeing properties (for instance, carrot or beetroot), the attachments or bowls can get colored, wipe the attachments or bowls with a cloth dampened in vegetable oil, then wash them with neutral detergent and rinse.
- After use wash the attachments (1, 10), the chopping knife (7), the measuring cup (11) and the chopper bowl (6) in warm soapy water, rinse and dry them.

***DO NOT IMMERSE THE MOTOR UNIT (2) AND THE GEARS (8, 9) INTO ANY LIQUIDS, DO NOT WASH THEM UNDER WATER JET OR IN A DISHWASHING MACHINE.***

## **STORAGE**

- Clean and dry the unit thoroughly before taking it away for long storage.
- Do not wind the power cord around the motor unit.
- Keep the blender set in a dry cool place out of reach of children and disabled persons.

## **DELIVERY SET**

Motor unit – 1 pc.  
Blender attachment – 1 pc.  
Whisk gear – 1 pc.  
Whisk – 1 pc.  
Geared lid – 1 pc.  
Chopping knife – 1 pc.  
Chopper bowl – 1 pc.  
Measuring cup – 1 pc.  
Instruction manual – 1 pc.

## **TECHNICAL SPECIFICATIONS**

Power supply: 220-240 V ~ 50/60 Hz

Power consumption: 200 W

Max. power: 600 W

*The manufacturer preserves the right to change the specifications of the unit without a preliminary notification.*

***Unit operating life is 3 years***

## **Guarantee**

Details regarding guarantee conditions can be obtained from the dealer from whom the appliance was purchased. The bill of sale or receipt must be produced when making any claim under the terms of this guarantee.



*This product conforms to the EMC-Requirements as laid down by the Council Directive 2004/108/EC and to the Low Voltage Regulation (2006/95/EC)*

## Stabmixer-Set VT-3413

Das Stabmixer-Set ist fürs Schlagen, Mischen, Zerkleinerung und gemeinsame Bearbeitung von flüssigen und harten Nahrungsmitteln geeignet.

### BESCHREIBUNG

1. Abnehmbarer Stabmixeraufsatz
2. Motorblock
3. Taste des Turbobetriebs «II»
4. Einschalttaste «I»
5. Aufhängeöse
6. Zerkleinerungsbehälter
7. Zerkleinerungsmesser
8. Getriebedeckel
9. Schlagbesengetriebe
10. Schlagbesen fürs Schlagen/Mischen von flüssigen Nahrungsmitteln
11. Meßbecher

### SICHERHEITSMABNAHMEN

Vor der ersten Nutzung des Geräts lesen Sie diese Bedienungsanleitung aufmerksam durch und bewahren Sie diese für weitere Referenz auf. Benutzen Sie das Gerät nur bestimmungsmäßig und laut dieser Bedienungsanleitung.

Nicht ordnungsgemäße Nutzung des Geräts kann zu seiner Störung führen und einen gesundheitlichen oder materiellen Schaden beim Nutzer hervorrufen.

- Bevor Sie das Gerät ans Stromnetz anschließen, prüfen Sie, ob die Spannung, die am Gerät angegeben ist, und die Netzspannung in Ihrem Haus übereinstimmen.
- Das Stabmixer-Set ermöglicht einen schnellen und effektiven Betrieb, die ununterbrochene Betriebsdauer soll jedoch 1 Minute bei der Nutzung des Stabmixeraufsatzes und Schlagbesens und 20-30 Sekunden bei der Zerkleinerung von Nahrungsmitteln im Zerkleinerungsbehälter nicht übersteigen. Intervalle zwischen den Betriebszyklen sollen nicht weniger als 10 Minuten betragen.
- Lassen Sie heiße Nahrungsmittel bei der Nutzung des Stabmixeraufsatzes abkühlen, die Nahrungsmitteltemperatur soll +70°C nicht übersteigen.
- Die Nahrungsmitteltemperatur soll bei der Nutzung des Mini-Zerkleinerers +40°C nicht übersteigen.

- Es ist nicht gestattet, das Gerät ohne Aufsätze und Nahrungsmittel zur Bearbeitung einzuschalten.
- Es ist nicht gestattet, das Gerät draußen zu benutzen.
- Es ist nicht gestattet, den Zerkleinerungsbehälter in den Mikrowellenofen zu stellen.
- Benutzen Sie nur die Aufsätze, die zum Lieferumfang gehören.
- Trennen Sie das Gerät vom Stromnetz vor dem Ersetzen der Aufsätze ab.
- Vor der ersten Nutzung des Geräts waschen Sie sorgfältig alle abnehmbaren Teile und Behälter, die mit Nahrungsmitteln in Berührung kommen werden.
- Vergewissern Sie sich vor der Nutzung des Geräts, dass die Aufsätze richtig aufgestellt sind.
- Stellen Sie den Zerkleinerungsbehälter auf einer geraden stabilen Oberfläche auf.
- Legen Sie die Nahrungsmittel in den Zerkleinerungsbehälter vor der Einschaltung des Geräts ein.
- Es ist nicht gestattet, den Zerkleinerungsbehälter mit Nahrungsmitteln zu überlasten, beachten Sie den Füllstand der zugegebenen Flüssigkeiten.
- Die Schneideklingen des Zerkleinerungsmessers und des Stabmixeraufsatzes sind sehr scharf und gefährlich. Gehen Sie mit diesen Aufsätzen vorsichtig um!
- Wenn Sie den Zerkleinerer benutzen, trennen Sie das Gerät im Falle der behinderten Drehung des Zerkleinerungsmessers vom Stromnetz ab und entfernen Sie vorsichtig die Nahrungsmittel, die das Messerdrehen blockieren.
- Nehmen Sie Nahrungsmittel aus dem Zerkleinerungsbehälter heraus und gießen Sie Flüssigkeiten erst dann ab, wenn das Zerkleinerungsmesser vollständig gestoppt hat.
- Es ist nicht gestattet, drehende Geräteteile zu berühren. Halten Sie Haar oder frei hängende Kleiderstücke vom Drehbereich der Messer des Stabmixeraufsatzes oder des Schlagbesens fern.
- Lassen Sie das ans Stromnetz angeschlossene Gerät nie unbeaufsichtigt.

# DEUTSCH

- Trennen Sie das Gerät vor der Reinigung oder wenn Sie es nicht benutzen vom Stromnetz immer ab.
- Beim Abtrennen des Geräts vom Stromnetz fassen Sie den Stecker des Netzkabels unmittelbar an. Es ist nicht gestattet, das Netzkabel zu ziehen und zu verdrehen.
- Es ist nicht gestattet, den Motorblock, die Getriebe, die Aufsätze und die Behälter in der Geschirrspülmaschine zu waschen.
- Benutzen Sie das Gerät in der Nähe von heißen Oberflächen (z.B. Gas- oder Elektroherd, Backofen) nicht.
- Achten Sie darauf, dass das Netzkabel scharfe Möbelkanten und heiße Oberflächen nicht berührt.
- Fassen Sie das Gehäuse des Motorblockes, das Netzkabel und den Netzstecker mit nassen Händen nicht an.
- Es ist nicht gestattet, das Gerät zu benutzen, wenn der Netzstecker oder das Netzkabel beschädigt sind.
- Aus Kindersicherheitsgründen lassen Sie Plastiktüten, die als Verpackung verwendet werden, nie ohne Aufsicht.

**Achtung!** Lassen Sie Kinder mit Plastiktüten oder Verpackungsfolien nicht spielen. **Erstickengefahr!**

- Lassen Sie Kinder unter 8 Jahren das Gehäuse des Motorblocks, das Netzkabel und den Netzstecker während des Gerätebetriebs nicht berühren.
- Es ist nicht gestattet, Kindern unter 8 Jahren das Gerät als Spielzeug zu geben.
- Besondere Vorsichtsmaßnahmen sind in den Fällen angesagt, wenn sich Kinder unter 8 Jahren oder behinderte Personen in der Nähe vom eingeschalteten Gerät aufhalten.
- Dieses Gerät ist nicht für den Gebrauch von Kindern unter 8 Jahren geeignet.
- Dieses Gerät darf von Kindern ab 8 Jahren und behinderten Personen nur dann genutzt werden, wenn sie sich unter Aufsicht der für ihre Sicherheit verantwortlichen Person befinden, und wenn ihnen entsprechende und verständliche Anweisungen über sichere Nutzung des Geräts und die Gefahren bei seiner falschen Nutzung gegeben sind.
- Es ist nicht gestattet, das Gerät selbständig zu reparieren. Im Störfall wenden Sie

sich an einen autorisierten (bevollmächtigten) Kundendienst.

- Um Beschädigungen zu vermeiden, transportieren Sie das Gerät nur in der Fabrikverpackung.
- Tauchen Sie das Gehäuse des Geräts, das Netzkabel oder den Netzstecker ins Wasser oder jegliche andere Flüssigkeiten nicht ein, um das Stromschlag- und Brandrisiko zu vermeiden. Falls das Gerät ins Wasser gefallen ist:
  - berühren Sie das Wasser nicht;
  - ziehen Sie den Netzstecker aus der Steckdose sofort heraus, erst danach holen Sie das Gerät aus dem Wasser heraus;
  - wenden Sie sich an einen autorisierten (bevollmächtigten) Kundendienst, um das Gerät prüfen oder reparieren zu lassen.
- Bewahren Sie das Gerät an einem trockenen, kühlen und für Kinder und behinderte Personen unzugänglichen Ort auf.

**DAS GERÄT IST NUR FÜR DEN GEBRAUCH IM HAUSHALT GEEIGNET**

**VORBEREITUNG ZUR INBETRIEBNAHME**  
**Falls das Gerät unter winterlichen (kalten) Bedingungen transportiert oder aufbewahrt wurde, lassen Sie es bei der Raumtemperatur nicht weniger als zwei Stunden bleiben.**

- Vor der Nutzung des Geräts waschen Sie die Aufsätze, die mit Nahrungsmitteln in Berührung kommen werden, mit Warmwasser und einem neutralen Waschmittel und trocknen Sie diese sorgfältig ab.
- Wischen Sie den Motorblock (2), das Schlagbesengetriebe (9) und den Getriebedeckel (8) mit einem weichen, leicht angefeuchteten Tuch ab, danach trocknen Sie sie ab.

**Achtung!**

- **Es ist nicht gestattet, den Motorblock (2), das Schlagbesengetriebe (9), den Getriebedeckel (8), das Netzkabel und den Netzstecker ins Wasser oder andere Flüssigkeiten zu tauchen.**
- **Es ist nicht gestattet, die Aufsätze und die Behälter in der Geschirrspülmaschine zu waschen.**



## Betriebsdauer

- Das Stabmixer-Set ermöglicht einen schnellen und effektiven Betrieb, die ununterbrochene Betriebsdauer soll jedoch 1 Minute bei der Nutzung des Stabmixeraufsatzes und Schlagbesens und 20-30 Sekunden bei der Zerkleinerung von Nahrungsmitteln im Zerkleinerungsbehälter nicht übersteigen. Intervalle zwischen den Betriebszyklen sollen nicht weniger als 10 Minuten betragen.

## NUTZUNG DES STABMIXERAUFsatzES

**WARNUNG: Vergewissern Sie sich vor dem Zusammenbau und Aufstellen der Aufsätze, dass der Netzstecker an die Steckdose nicht angeschlossen ist.**

- Schließen Sie den Stabmixeraufsatz (1) zum Motorblock (2) an und drehen Sie ihn entgegen dem Uhrzeigersinn bis zum Anschlag.
- Stecken Sie den Netzstecker in die Steckdose ein.
- Tauchen Sie den Stabmixeraufsatz (1) in einen Behälter mit Nahrungsmitteln, die Sie zerkleinern/mixen möchten, ein.
- Um das Gerät anzuschalten, drücken und halten Sie die Taste «I» (4).
- Beim Drücken und Halten der Taste «II» (3) schaltet das Gerät mit der Höchstgeschwindigkeit ein. Nutzen Sie diesen Betrieb, um flüssige und harte Nahrungsmittel zusammen zu bearbeiten.

## Anmerkungen:

- Legen Sie die Nahrungsmittel in den Behälter vor der Einschaltung des Geräts ein. Die Menge der zu bearbeitenden Nahrungsmittel soll 2/3 vom Fassungsvermögen des Behälters, in dem sie bearbeitet werden, nicht übersteigen.

- Es ist empfohlen, vor Zerkleinerung/Mixen Früchte zu schälen, alle nicht essbaren Reste, wie z.B. Fruchtkerne, zu entfernen und Früchte in Würfel ca. 2x2 cm groß zu schneiden.

- Nach der Nutzung des Geräts ziehen Sie den Netzstecker aus der Steckdose und nehmen Sie den Stabmixeraufsatz (1) ab, indem Sie ihn im Uhrzeigersinn drehen.

## Achtung!

- **Es ist nicht gestattet, den Stabmixeraufsatz (1) während des Betriebs des Geräts abzunehmen.**
- **Um die Beschädigung der Klingen zu vermeiden, bearbeiten Sie zu harte Nahrungsmittel wie Grützen, Reis,**

**Gewürze, Kaffeebohnen, Käse und eingefrorene Nahrungsmittel nicht.**

- **Wenn die Nahrungsmittel mit dem Stabmixeraufsatz schwer zu bearbeiten sind, geben Sie eine kleine Menge Wasser, Brühe oder Saft zu, falls es möglich ist.**

## NUTZUNG DES SCHLAGBESENS

Nutzen Sie den Schlagbesenaufsatz (10) nur für Cremeschlagen, Zubereitung von Biskuitteig oder Mischen von fertigen Desserts.

**WARNUNG: Vor dem Zusammenbau des Geräts vergewissern Sie sich, dass der Stecker an die Steckdose nicht angeschlossen ist.**

- Setzen Sie den Schlagbesen (10) ins Getriebe (9) ein.
- Setzen Sie das Schlagbesengetriebe (9) in den Motorblock (2) ein und drehen Sie es entgegen dem Uhrzeigersinn bis zum Einrasten.
- Stecken Sie den Netzstecker in die Steckdose ein.
- Tauchen Sie den Schlagbesen (10) in den Behälter mit Nahrungsmitteln.
- Um das Gerät anzuschalten, drücken und halten Sie die Taste «I» (4). Nutzen Sie diesen Betrieb, um flüssige Nahrungsmittel zu mischen.
- Beim Drücken und Halten der Taste «II» (3) läuft das Gerät mit der Höchstgeschwindigkeit.
- Nach der Nutzung des Geräts ziehen Sie den Netzstecker aus der Steckdose heraus, nehmen Sie den Schlagbesen (10) vom Getriebe (9) ab und trennen Sie das Getriebe (9) von dem Motorblock (2) ab, indem Sie es im Uhrzeigersinn drehen.

## Achtung!

- **Es ist nicht gestattet, den Schlagbesen (10) zum Kneten harten Teigs zu nutzen.**
- **Legen Sie die Nahrungsmittel in den Behälter vor der Einschaltung des Geräts ein.**

## NUTZUNG DES MINI-ZERKLEINERERS

Der Zerkleinerer ist für Zerkleinerung von Fleisch, Käse, Zwiebel, Aromakräutern, Walnüssen, Mandel, Gemüse und Früchten bestimmt.

# DEUTSCH

## **Achtung!**

**Es ist nicht gestattet, sehr harte Nahrungsmittel im Gerät zu zerkleinern, wie z.B. Muskatnüsse, Kaffeebohnen, Getreide und Eis.**

### **Vor der Zerkleinerung:**

- schneiden Sie Fleisch, Käse, Zwiebel, Gemüse und Früchte in Stücke ca. 2×2 cm groß;
- entfernen Sie Stängel bei Kräutern, schälen Sie Nüsse,
- entfernen Sie Knochen, Sehnen und Knorpel aus dem Fleisch.
- Um die optimalen Zerkleinerungsergebnisse zu erzielen, nutzen Sie die Angaben, die in der Tabelle angegeben sind:

Nahrungsmitteltyp	Gewicht, g	Ungefähre Zubereitungs-dauer, Sek.
Karotte	200	30
Knoblauch	100	30
Brot (Zwiebäcke)	100	30
Käse	200	30
Eier	150	30
Fleisch (mager)	200	30
Rindfleisch	200	30

## **Zerkleinerung**

**Achtung! Die Klingen des Zerkleinerungsmessers sind sehr scharf! Halten Sie das Zerkleinerungsmesser immer nur am Plastikendstück.**

- Stellen Sie den Zerkleinerungsbehälter (6) auf eine ebene standfeste Oberfläche.
- Stellen Sie das Zerkleinerungsmesser (7) auf die Achse des Zerkleinerungsbehälters (6) auf.
- Legen Sie Nahrungsmittel in den Zerkleinerungsbehälter (6) ein.

### **Anmerkung:**

**Es ist nicht gestattet, das Gerät mit dem leeren Zerkleinerungsbehälter (6) einzuschalten.**

- Stellen Sie den Getriebedeckel (8) auf den Zerkleinerungsbehälter (6) auf.

- Stellen Sie den Motorblock (2) auf den Getriebedeckel (8) und drehen Sie ihn im Uhrzeigersinn bis zum Einrasten.
- Schließen Sie das Gerät ans Stromnetz an, indem Sie den Netzstecker in die Steckdose einstecken.
- Um das Gerät anzuschalten, drücken und halten Sie die Taste «I» (4).
- Beim Drücken der Taste «II» (3) wird sich das Messer mit der Höchstgeschwindigkeit drehen.
- Während des Betriebs halten Sie den Motorblock (2) mit einer Hand und den Zerkleinerungsbehälter (6) mit der anderen.
- Nach der Nutzung des Geräts warten Sie ab, bis das Zerkleinerungsmesser (7) vollständig stoppt.
- Ziehen Sie den Netzstecker aus der Steckdose heraus.
- Trennen Sie den Motorblock (2) nach der Nutzung des Zerkleinerers vom Getriebedeckel (8) ab.
- Nehmen Sie den Getriebedeckel (8) ab.
- Nehmen Sie vorsichtig das Zerkleinerungsmesser (7) heraus, indem Sie es am Plastikendstück festhalten.
- Nehmen Sie zerkleinerte Nahrungsmittel aus dem Zerkleinerungsbehälter (6) heraus.

## **Achtung!**

**Halten Sie sich genau an den beschriebenen Vorgang.**

## **REINIGUNG**

**Achtung! Die Klingen des Zerkleinerungsmessers (7) sind sehr scharf und gefährlich. Gehen Sie mit dem Zerkleinerungsmesser (7) sehr vorsichtig um!**

- Schalten Sie das Gerät vor der Reinigung vom Stromnetz ab.
- Nehmen Sie die Aufsätze ab.
- Benutzen Sie ein angefeuchtetes Tuch für die Reinigung des Motorblocks (2) und der Getriebe (8, 9), danach trocknen Sie sie ab.
- Es ist empfohlen, das Zerkleinerungsmesser (7) und den Stabmixeraufsatz (1) nach der Zerkleinerung von salzigen und saueren Nahrungsmitteln mit Wasser sofort zu spülen.
- Bei der Zerkleinerung von Nahrungsmitteln mit starken Farbeigenschaften (z.B. Möhren oder roten Rüben) können sich die Aufsätze oder die Behälter verfärben, wischen Sie

die Aufsätze und die Behälter mit einem im Pflanzenöl angefeuchteten Tuch, danach waschen Sie sie mit einem neutralen Waschmittel und spülen Sie diese ab.

- Nach dem Gebrauch waschen Sie die Aufsätze (1, 10), das Zerkleinerungsmesser (7), den Messbecher (11) und den Zerkleinerungsbehälter (6) mit warmem Seifenwasser, spülen und trocknen Sie diese ab.

**ES IST NICHT GESTATTET, DEN MOTORBLOCK (2) UND GETRIEBE (8, 9) IN JEGICHE FLÜSSIGKEITEN ZU TAUCHEN, SOWIE DIESE UNTER DEM WASSERSTRAHL ODER IN DER GESCHIRRSPÜLMASCHINE ZU WASCHEN.**

#### AUFBEWAHRUNG

- Bevor Sie das Gerät zur langen Aufbewahrung wegnehmen, reinigen und trocknen Sie es sorgfältig ab.
- Wickeln Sie das Netzkabel um den Motorblock nicht auf.
- Bewahren Sie das Stabmixer-Set an einem trockenen, kühlen und für Kinder und behinderte Personen unzugänglichen Ort auf.

#### LIEFERUMFANG

Motorblock – 1 St.  
 Stabmixeraufsatz – 1 St.  
 Schlagbesengetriebe – 1 St.  
 Schlagbesen – 1 St.  
 Getriebedeckel – 1 St.  
 Zerkleinerungsmesser – 1 St.  
 Zerkleinerungsbehälter – 1 St.  
 Messbecher – 1 St.  
 Bedienungsanleitung – 1 St.

#### TECHNISCHE EIGENSCHAFTEN

Stromversorgung: 220-240 V ~ 50/60 Hz

Aufnahmeleistung: 200 W

Maximale Leistung: 600 W

*Der Hersteller behält sich das Recht vor, Veränderungen in den Eigenschaften des Geräts ohne vorzeitige Benachrichtigung vorzunehmen.*

**Nutzungsdauer des Geräts beträgt 3 Jahre**

#### Gewährleistung

Ausführliche Bedingungen der Gewährleistung kann man beim Dealer, der diese Geräte verkauft hat, bekommen. Bei beliebiger Anspruchserhebung soll man während der Laufzeit der vorliegenden Gewährleistung den Check oder die Quittung über den Ankauf vorzulegen.

**CE** *Das vorliegende Produkt entspricht den Forderungen der elektromagnetischen Verträglichkeit, die in 2004/108/EC – Richtlinie des Rates und den Vorschriften 2006/95/EC über die Niederspannungsgeräte vorgesehen sind.*

# РУССКИЙ

## Блендерный набор VT-3413

Блендерный набор предназначен для взбивания, смешивания, измельчения и совместной обработки жидких и твердых продуктов.

### ОПИСАНИЕ

1. Съёмная насадка-блендер
2. Моторный блок
3. Кнопка включения турборежима «II»
4. Кнопка включения «I»
5. Петелька для подвешивания
6. Чаша чоппера
7. Нож-измельчитель
8. Крышка-редуктор
9. Редуктор венчика
10. Венчик для взбивания/смешивания жидких продуктов
11. Мерный стакан

### МЕРЫ БЕЗОПАСНОСТИ

Перед началом эксплуатации устройства внимательно прочитайте настоящее руководство по эксплуатации и сохраните его для использования в качестве справочного материала. Используйте устройство только по его прямому назначению, как изложено в данном руководстве.

Неправильное обращение с устройством может привести к его поломке, причинению вреда пользователю или его имуществу.

- Прежде чем подключить устройство к электросети, проверьте, соответствует ли напряжение, указанное на устройстве, напряжению электросети в Вашем доме.
- Блендерный набор позволяет работать быстро и эффективно, но при этом продолжительность непрерывной работы с насадкой-блендером и венчиком не должна превышать 1 минуты, при измельчении продуктов в чаше чоппера продолжительность работы не должна превышать 20-30 секунд. Между рабочими циклами делайте перерыв не менее 10 минут.
- Охлаждайте горячие продукты при работе с насадкой-блендером, температура продуктов не должна превышать 70°C.
- При использовании мини-чоппера температура продуктов не должна превышать 40°C.
- Запрещается включать устройство без использования насадок и продуктов для переработки.
- Не используйте устройство вне помещений.

- Запрещается помещать чашу чоппера в микроволновую печь.
- Используйте только насадки, входящие в комплект поставки.
- Отключайте устройство от сети перед сменой насадок.
- Перед первым использованием устройства тщательно промойте все съёмные насадки и ёмкости, которые будут контактировать с продуктами.
- Прежде чем начать пользоваться устройством, убедитесь, что насадки установлены правильно.
- Устанавливайте чашу чоппера на ровной устойчивой поверхности.
- Продукты помещайте в чашу чоппера до включения устройства.
- Не переполняйте чашу чоппера продуктами и следите за уровнем налитых жидкостей.
- Режущие кромки ножа-измельчителя чоппера и насадки-блендера острые и представляют опасность. Обращайтесь с данными насадками крайне осторожно!
- При работе с чоппером, в случае затруднения вращения ножа-измельчителя отключите устройство от сети и аккуратно удалите продукты, мешающие вращению ножа.
- Извлекайте продукты и сливайте жидкости из чаши чоппера, только после полной остановки вращения ножа-измельчителя.
- Не касайтесь вращающихся частей устройства. Не допускайте попадания волос или свободно висящих элементов одежды в зону вращения ножа насадки-блендера или венчика.
- Не оставляйте устройство, включенное в сеть, без присмотра.
- Всегда отключайте устройство от электросети перед чисткой, или если Вы его не используете.
- При отключении устройства беритесь непосредственно за вилку сетевого шнура. Не тяните за сетевой шнур, и не перекручивайте его.
- Не помещайте моторный блок, редукторы, насадки и ёмкости в посудомоечную машину.
- Не используйте устройство вблизи горячих поверхностей (газовая или электрическая плита, духовой шкаф).
- Следите, чтобы сетевой шнур не касался острых кромок мебели и горячих поверхностей.

- Не беритесь за корпус моторного блока, за сетевой шнур и вилку сетевого шнура мокрыми руками.
- Не используйте устройство с поврежденной сетевой вилкой или сетевым шнуром.
- Из соображений безопасности детей не оставляйте полиэтиленовые пакеты, используемые в качестве упаковки, без надзора.

**Внимание!** Не разрешайте детям играть с полиэтиленовыми пакетами или пленкой. **Опасность удушья!**

- Не разрешайте детям до 8 лет касаться корпуса моторного блока, сетевого шнура и вилки сетевого шнура во время работы устройства.
- Не разрешайте детям до 8 лет использовать устройство в качестве игрушки.
- Будьте особенно внимательны, если поблизости от работающего устройства находятся дети до 8 лет или лица с ограниченными возможностями.
- Данное устройство не предназначено для использования детьми младше 8 лет.
- Дети старше 8 лет и люди с ограниченными возможностями могут пользоваться устройством, только если они находятся под присмотром лица, отвечающего за их безопасность, а также, если им были даны соответствующие и понятные инструкции о безопасном использовании устройства и тех опасностях, которые могут возникать при его неправильном пользовании.
- Не пытайтесь самостоятельно ремонтировать устройство. При возникновении неисправностей обращайтесь в авторизованный сервисный центр.
- Во избежание повреждений перевозите устройство только в заводской упаковке.
- Во избежание поражения электрическим током или возгорания не погружайте корпус устройства, сетевой шнур и вилку сетевого шнура в воду или любые другие жидкости. Если устройство упало в воду:
  - не касайтесь воды;
  - немедленно выньте вилку сетевого шнура из розетки, только после этого можно достать устройство из воды;
  - обратитесь в авторизованный сервисный центр для его осмотра или ремонта устройства.

- Храните устройство в сухом прохладном месте, недоступном для детей и людей с ограниченными возможностями.

**УСТРОЙСТВО ПРЕДНАЗНАЧЕНО ТОЛЬКО ДЛЯ ДОМАШНЕГО ИСПОЛЬЗОВАНИЯ**

## ПОДГОТОВКА К РАБОТЕ

**После транспортировки или хранения устройства в зимних (холодных) условиях необходимо выдержать его при комнатной температуре не менее двух часов.**

- Перед использованием устройства промойте насадки, которые будут контактировать с продуктами, теплой водой с нейтральным моющим средством и тщательно просушите их.
- Моторный блок (2), редуктор венчика (9) и крышку-редуктор (8) протрите мягкой слегка влажной тканью, после чего вытрите насухо.

**Внимание!**

- **Не погружайте моторный блок (2), редуктор венчика (9), крышку-редуктор (8), сетевой шнур и вилку сетевого шнура в воду или любые другие жидкости.**
- **Не помещайте насадки и ёмкости в посудомоечную машину.**

## Продолжительность работы

- Блендерный набор позволяет работать быстро и эффективно, но при этом продолжительность непрерывной работы с насадкой-блендером и венчиком не должна превышать 1 минуты, при измельчении продуктов в чаше чоппера продолжительность работы не должна превышать 20-30 секунд. Между рабочими циклами делайте перерыв не менее 10 минут.

## ИСПОЛЬЗОВАНИЕ НАСАДКИ-БЛЕНДЕРА

**ПРЕДУПРЕЖДЕНИЕ: Перед сборкой и установкой насадок, убедитесь, что вилка сетевого шнура не вставлена в розетку.**

- Присоедините насадку-блендер (1) к моторному блоку (2) и поверните ее против часовой стрелки до упора.
- Вставьте вилку сетевого шнура в розетку.
- Погрузите насадку-блендер (1) в емкость с продуктами, которые Вы хотите измельчить/перемешать.
- Для включения устройства нажмите и удерживайте кнопку «I» (4).

# РУССКИЙ

- При нажатии и удержании кнопки «II» (3) устройство включится на максимальных оборотах. Используйте данный режим работы для совместной обработки жидких и твердых продуктов.

## **Примечание:**

- Продукты помещаются в ёмкость до включения устройства. Объем перерабатываемых продуктов не должен превышать 2/3 от объема емкости, в которой они перерабатываются.

- Перед началом процесса измельчения/смешивания рекомендуется очистить кожуру с фруктов, удалить несъедобные части, такие как косточки и порезать фрукты кубиками размером около 2x2 см.

- После завершения использования устройства выньте сетевую вилку из розетки и отсоедините насадку-блендер (1), повернув ее по часовой стрелке.

## **Внимание!**

- **Запрещается снимать насадку-блендер (1) во время работы.**
- **Чтобы не повредить лезвия не перерабатывайте слишком твердые продукты, такие как крупы, рис, приправы, кофе, сыр, замороженные продукты.**
- **При работе с насадкой-блендером при возникновении трудностей в измельчении продуктов, если это возможно, то добавьте небольшое количество воды, отвара или сока.**

## **ИСПОЛЬЗОВАНИЕ ВЕНЧИКА**

Используйте насадку-венчик (10) только для взбивания крема, приготовления бисквитного теста или перемешивания готовых десертов.

**ПРЕДУПРЕЖДЕНИЕ:** *Перед сборкой убедитесь, что вилка сетевого шнура не вставлена в розетку.*

- Вставьте венчик (10) в редуктор (9).
- Вставьте редуктор венчика (9) в моторный блок (2) и поверните его против часовой стрелки до упора.
- Вставьте вилку сетевого шнура в розетку.
- Опустите венчик (10) в посуду с продуктами.
- Для включения устройства нажмите и удерживайте кнопку «I» (4). Используйте данный режим работы для смешивания жидких продуктов.
- При нажатии и удержании кнопки «II» (3) устройство включится на максимальных оборотах.

- После использования устройства выньте сетевую вилку из розетки, выньте венчик (10) из редуктора (9), отсоедините редуктор (9) от моторного блока (2), повернув его по часовой стрелке.

## **Внимание!**

- **Запрещается использовать венчик (10) для замешивания крутого теста.**
- **Продукты помещайте в ёмкость до включения устройства.**

## **ИСПОЛЬЗОВАНИЕ МИНИ-ЧОППЕРА**

Чоппер используется для измельчения мяса, сыра, лука, ароматических трав, грецких орехов, миндаля, овощей и фруктов.

## **Внимание!**

**Запрещается измельчать очень твердые продукты, такие как мускатный орех, зерна кофе, злаки и лед.**

**Перед тем, как начать измельчение:**

- Нарезьте мясо, сыр, лук, овощи и фрукты кусочками примерно 2x2 см.
- Удалите у трав стебли, очистите орехи от скорлупы.
- Удалите кости, жилы и хрящи из мяса.
- Для достижения оптимальных результатов воспользуйтесь данными, приведенными в таблице:

Тип продукта	Вес, г	Примерное время готовности, сек
Морковь	200	30
Чеснок	100	30
Хлеб (сухари)	100	30
Сыр	200	30
Яйца	150	30
Мясо (постное)	200	30
Говядина	200	30

## **Измельчение**

**Осторожно – лезвия ножа-измельчителя очень острые! Всегда держите нож-измельчитель за пластмассовый хвостовик.**

- Установите чашу чоппера (6) на ровную устойчивую поверхность.
- Установите нож (7) на ось чаши (6).

- Поместите продукты в чашу чоппера (6).

**Примечание:**

- Не включайте устройство с пустой чашей чоппера (6).

- Установите крышку-редуктор (8) на чашу чоппера (6).
- Установите моторный блок (2) на крышку-редуктор (8) и поверните его по часовой стрелке до фиксации.
- Подключите устройство к электрической сети, вставив вилку сетевого шнура в розетку.
- Для включения устройства нажмите и удерживайте кнопку «I» (4).
- При нажатии кнопки «II» (3) нож будет вращаться с максимальными оборотами.
- Во время работы держите моторный блок (2) одной рукой, а чашу чоппера (6) придерживайте другой.
- После использования устройства дождитесь полной остановки вращения ножа (7).
- Выньте вилку сетевого шнура из розетки.
- После использования чоппера отсоедините моторный блок (2) от крышки-редуктора (8).
- Снимите крышку-редуктор (8).
- Соблюдая осторожность, извлеките нож-измельчитель (7), держась за пластмассовый хвостовик.
- Извлеките измельченные продукты из чаши чоппера (6).

**Внимание!**

**Строго придерживайтесь описанной последовательности действий.**

**ЧИСТКА**

**Внимание! Лезвия ножа-измельчителя (7) очень острые и представляют опасность. Обращайтесь с ножом (7) крайне осторожно!**

- Перед чисткой устройства отключите его от электрической сети.
- Снимите насадки.
- Используйте для чистки моторного блока (2) и редукторов (8,9) слегка влажную ткань, после чего вытрите насухо.
- После обработки соленых или кислых продуктов необходимо сразу ополоснуть водой нож-измельчитель (7) и насадку-блендер (1).
- При переработке продуктов с сильными красящими свойствами (например, моркови или свеклы) насадки или ёмкости

могут окраситься, протрите насадки или ёмкости тканью, смоченной растительным маслом, после чего промойте с нейтральным моющим средством и ополосните.

- После использования промойте насадки (1,10), нож-измельчитель (7), мерный стакан (11) и чашу чоппера (6) в теплой мыльной воде, ополосните и просушите их.

**ЗАПРЕЩАЕТСЯ ПОГРУЖАТЬ МОТОРНЫЙ БЛОК (2) И РЕДУКТОРЫ (8,9) В ЛЮБЫЕ ЖИДКОСТИ, А ТАКЖЕ ПРОМЫВАТЬ ИХ ПОД СТРУЕЙ ВОДЫ ИЛИ ПОМЕЩАТЬ В ПОСУДОМОЕЧНУЮ МАШИНУ.**

**ХРАНЕНИЕ**

- Перед тем, как убрать устройство на длительное хранение, проведите чистку устройства и тщательно его просушите.
- Не наматывайте сетевой шнур на моторный блок.
- Храните блендерный набор в сухом, прохладном месте недоступном для детей и людей с ограниченными возможностями.

**КОМПЛЕКТ ПОСТАВКИ**

Моторный блок – 1 шт.  
 Насадка-блендер – 1 шт.  
 Редуктор венчика – 1 шт.  
 Венчик – 1 шт.  
 Крышка-редуктор – 1 шт.  
 Нож-измельчитель – 1 шт.  
 Чаша чоппера – 1 шт.  
 Мерный стакан – 1 шт.  
 Инструкция – 1 шт.

**ТЕХНИЧЕСКИЕ ХАРАКТЕРИСТИКИ**

Напряжение питания: 220-240В ~50/ 60 Гц  
 Потребляемая мощность: 200 Вт  
 Максимальная мощность: 600 Вт  
*Производитель оставляет за собой право изменять характеристики приборов без предварительного уведомления.*  
**Срок службы устройства – 3 года.**



*Данное изделие соответствует всем требуемым европейским и российским стандартам безопасности и гигиены.*

Производитель: АН-ДЕР ПРОДАКТС ГмбХ, Австрия  
 Нойбаугюртель 38/7А, 1070 Вена, Австрия  
 Сделано в Китае.

# ҚАЗАҚША

## Блендерлік жинақ VT-3413

Блендерлік жинақ қатты және сұйық өнімдерді шайқауға, араластыруға, ұсақтауды біріге өндеуге арналған.

### СИПАТТАМАСЫ

1. Ажыратылатын қондырма-блендер
2. Моторлық блок
3. «I» турборежимді іске қосу батырмасы
4. «I» іске қосу батырмасы
5. Ілуге арналған ілмек
6. Чоппер тостағаны
7. Ұсақтағыш пышақ
8. Бәсеңдеткіш-қақпағы
9. Тәжі бәсеңдеткіші
10. Сұйық тағамдарды шайқау/араластыруға арналған тәж
11. Өлшеуіш стақан

### ҚАУІПСІЗДІК ШАРАЛАРЫ

Электр аспабын пайдалану алдында берілген нұсқаулықты зейін қойып оқып шығыңыз, және оны келешекте анықтамалық мәлімет ретінде пайдалану үшін сақтап қойыңыз.

Құрылғыны осы нұсқаулықта баяндалғандай тікелей мақсаты бойынша ғана пайдаланыңыз.

- Құрылғыны дұрыс пайдаланбау оның бұзылуына, тұтынушыға немесе оның мүлігіне зиян келтіруіне әкелуі мүмкін. Қондырғыны электр желісіне қосардан бұрын, қондырғыда көрсетілген кернеу сіздің үйдегі электр желісінің кернеуімен сәйкес келе ма жоқ па екенін тексеріңіз.
- Блендерлік жинақ жылдам және нәтижелі жұмыс істеуге мүмкіндік береді, бірақ сонымен қатар үздіксіз жұмыс істеудің ұзақтығы қондырма-блендермен жұмыс істеген кезде 1 минуттан және чоппер тостағананда азық-түлікті ұсақтаған кезде 20-30 секундтан аспауы керек. Жұмыс циклдерінің арасында 10 минуттан кем емес үзіліс жасаңыз.
- Қондырма-блендермен жұмыс істеу кезінде ыстық өнімдерді суытыңыз, өнімдердің температурасы +70°C аспауы керек.
- Шағын-чопперді қолдану кезінде өнім температурасы +40°C аспауы қажет.
- Құрылғыны қондырмасыз және өндеуге арналған өнімдерсіз қосуға тыйым салынады.
- Қондырғыны ғимараттан тыс қолданбаңыз.
- Чоппер тостағанын микротолқынды пешке салуға тыйым салынады.
- Жеткізілім жинақтамасына енетін қондырмаларды ғана пайдаланыңыз.

- Қондырманы алмастыру алдында құрылғыны желіден ажыратыңыз.
- Қондырғыны алғашқы қолданар алдында, оның алынбалы саптамаларын және өнімдермен байланысқа түсетін сыйымды ыдыстардың барлығын мұқият шайыңыз.
- Құрылғыны пайдаланбас бұрын қондырмалары дұрыс орнатылғандығына көз жеткізіңіз.
- Чоппер тостағанын тұрақты беткі жағына нық орналастырыңыз.
- Қондырғы қосылғанға дейін, чоппер тостағанындағы өнімдерді араластырыңыз.
- Чоппер тостағанын азық-түлкен асыра жүктемеңіз және құйылған сұйықтардың деңгейін қадағалаңыз.
- Чоппер ұсақтағыш-пышағының кесетін жиегі мен блендер-саптамалары тым өткір, өрі қауіп төндіреді. Сол саптамаларды қолданғанда өте абай болыңыз!
- Чоппермен жұмыс істеу кезінде ұсақтағыш –пышақтың айналуы қиындаса, құрылғыны желіден ажыратып, пышақтың айналуына кедергі келтіріп тұрған тағамдары алып тастаңыз.
- Ұсақтағыш-пышақтың айналымы толықтай тоқтаған соң ғана, өнімді шығарып, чоппер тостағанындағы сұйықтықты құйып алыңыз.
- Құрылғының айналып тұрған бөліктерін ұстамаңыз. Блендер-саптамасы пышағына немесе тәжінің айналымды бөлігіне шаштың түсуіне не болмаса бос салпаң элементтердің түсуіне жол бермеңіз.
- Желіге қосылған құрылғыны қараусыз қалдырмаңыз.
- Үнемі құрылғыны тазалар алдында, тіпті оны пайдаланбаған уақытта да құрылғыны электр желісінен ажыратыңыз.
- Қондырғыны ажырату кезінде желілік сымның тікелей қосайырынан ұстаңыз. Желілік шнурдан тартпаңыз және оны шиыршықтамаңыз.
- Моторлы блокты, бәсеңдеткішті, саптамаларды және сыйымды ыдысты ыдыс жуатын машинаға салмаңыз.
- Қондырғыны ыстық затқа (газдық немесе электрлік плита, духовка шкафы сияқтыларға) жақын қолданбаңыз.
- Желілік сымның жиһаздың үшкір жиегіне және ыстық затқа жақын болмауын қадағалаңыз.
- Моторлы бөлік қорабын, желілік сымды немесе желілік сым айырын су қолмен ұстамаңыз.



- Приборды электр ашасы немесе желілік шнурсы зақымданған жағдайда пайдаланбаңыз.
- Балалар қауіпсіздігі тұрғысынан қаптама ретінде пайдаланылатын полиэтилен пакеттерді қараусыз қалдырмаңыз.

**Назар аударыңыз!** Балаларға полиэтилен пакеттермен немесе қаптама үлдірімен ойнауға рұқсат бермеңіз. Тұншығу қаупі!

- 8 жасқа дейінгі балаларға құрылғы жұмыс істеп тұрған кезде мотор бөлімінің қорабын, желі сымын немесе желі сымының айырын ұстауға рұқсат етпеңіз.
- 8 жастан кіші балаларға құрылғыны ойыншық ретінде пайдалануға рұқсат бермеңіз.
- Құрылғы жұмыс істеп тұрғанда жанында 8 жасқа дейінгі балалар немесе мүмкіндігі шектеулі тұлғалар болған жағдайда ерекше абай болыңыз.
- Бұл құрылғы 8 жастан төменгі балалардың пайдалануына арналмаған.
- 8 жастан үлкен балалар және мүмкіншілігі шектеулі жандар өздерінің қауіпсіздіктеріне жауапты адамдардың қадағалауымен ғана және оларға құрылғыны қауіпсіз пайдалану туралы және оны дұрыс пайдаланбаған жағдайда орын алуы мүмкін қауіпті жағдайлар туралы тиісті және түсінікті нұсқаулар берілген жағдайда құрылғыны пайдалана алады.
- Құрылғыны өз бетіңізбен жөндеуге тырыспаңыз. Бұзылу орын алған кезде, авторластырылған (өкілетті) сервис орталығына жүгініңіз.
- Ақаулардың алдын алу үшін құрылғыны тек зауыт қаптамасымен ғана тасымалдаңыз.
- Электр тоғымен зақымдану немесе күюдің алдын алу үшін, қондырғы корпусына, желілік сымға және желілік сым қосайырына су немесе кез келген сұйықтықты тигізбеңіз. Егер қондырғы суға құлап кетсе:
  - суға қолыңызды салмаңыз;
  - желілік сым қосайырын электрлік розеткадан тез арада суырыңыз, содан кейін ғана қондырғыны судан алуға болады;
  - құрылғыны тексерту немесе жөндеу үшін авторландырылған (өкілетті) қызмет көрсету орталығына хабарласыңыз.
- Құрылғыны салқын және құрғақ жерде, балалардың және мүмкіндігі шектеулі адамдардың қол жетімсіз жерде сақтаңыз.

**ҚҰРЫЛҒЫ ТЕК ҮЙДЕ ҒАНА ҚОЛДАНУҒА АРНАЛҒАН**

## ЖҰМЫСҚА ДАЙЫНДАУ

**Құрылғыны қысқы (суық) жағдайда тасымалдағаннан немесе сақтағаннан кейін оны екі сағаттан кем емес уақыт бөлме температурасында сақтау керек.**

- Қондырғыны пайдаланар алдында өнімдермен байланысқа түсетін саптамаларын нейтралды жуғыш құрал қосып, жылы сумен шайыңыз және оларды мұқият кептіріңіз.
- Моторлы блокты (2), піспектің редукторын (9) және қақпақ-редукторды (8) жұмсақ, сәл ылғал матамен сүртіңіз, одан кейін құрғатып сүртіңіз.

**Назар аударыңыз!**

- **Моторлы блокты (2), тәжі бәсеңдеткішты (9), бәсеңдеткіш-қақпағын (8), желілік сымды және желілік сым қосайырын суға немесе кез келген басқа да сұйықтыққа салмаңыз.**
- **Саптамаларды және ыдыстарды ыдыс жуғыш машинаға салмаңыз.**

## Жұмыс ұзақтығы

- Блендерлік жинақ жылдам және нәтижелі жұмыс істеуге мүмкіндік береді, бірақ сонымен қатар үздіксіз жұмыс істеудің ұзақтығы қондырма-блендермен жұмыс істеген кезде 1 минуттан және чоппер тостағананда азық-түлікті ұсақтаған кезде 20-30 секундтан аспауы керек. Жұмыс циклдерінің арасында 10 минуттан кем емес үзіліс жасаңыз.

## ҚОНДЫРМА-БЛЕНДЕРДІ ПАЙДАЛАНУ

**ЕСКЕРТУ:** Саптамаларды жинау және орнату алдында желілік сым қосайырының электрлік розеткаға жалғанбағанына көз жеткізіңіз.

- Саптама-блендерді (1) моторлы блокқа (2) жалғаңыз да, оны сағат тіліне қарсы бағытта түбіне дейін бұраңыз.
- Желілік шнурдың ашасын электр розеткасына сұғыңыз.
- Блендер-саптаманы (1) ұсақтағыңыз/араластырығыңыз келетін өнімдер салынған ыдысқа салыңыз.
- Құрылғының іске қосылуы үшін «I» батырмасын (4) басып ұстап тұрыңыз.
- «II» батырманы (3) басып ұстап тұрғанда құрылғы максималды айналыммен жұмыс істейді. Бұл режимді сұйық және қатты өнімдерді бірге өңдеу үшін пайдаланыңыз.

**Ескерту:**

– Қондырғы қосылғанға дейін өнімдер сыйымды ыдысқа салынады. Өңделетін өнім көлемі

# ҚАЗАҚША

өңдейтін ыдыс сыйымдылығының 2/3 аспауы керек.

- Ұсату/араластыру процесін бастау алдында, жемістердің қабығын аршу, сүйектер сияқты желінбейтін бөліктерді жою, жемістерді үлкендігі 2x2 см текшелерге турау ұсынылады.

• Құрылғыны пайдаланып болғаннан кейін желілік шнурды электр розеткасынан суырыңыз және саптама-блендерді (1) сағат тілінің бағытында бұрап шешіп алыңыз.

## **Назар аударыңыз!**

- Саптама-блендерді (1) жұмыс істеп тұрған кезде шешіп алуға тыйым салынады.
- **Жүздерін бүлдіріп алмас үшін, жармақ, күріш, дәмдеуіштер, кофе, ірімшік, мұздатылған өнімдер сияқты өте қатты өнімдерді өңдемеңіз.**
- **Қондырма-блендермен жұмыс істеу кезінде өнімдерді ұсақтауда қиындық туындаса, егер мүмкін болса шамалы су, қайнатпа немесе шырын қосыңыз.**

## **ТӘЖДІ ПАЙДАЛАНУ**

Тәж-саптамасын (10) тек кремді шайқау, бисквитті қамырды дайындау немесе дайын десерттерді араластыру үшін ғана пайдаланыңыз.

**ЕСКЕРТУ:** Құрамас бұрын желілік шнурдың ашасы электр розеткаға сұғулы тұрмағанын тексеріп алыңыз.

- Тәжді (10) бәсеңдеткішке (9) қойыңыз.
- Бұлғауыш бәсеңдеткішін (9) моторлық блокқа (2) салыңыз және оны сағат тіліне қарсы тірелгенге дейін бұраңыз.
- Желілік шнурдың ашасын электр розеткасына сұғыңыз.
- Тәжді (10) өнім тұрған ыдысқа түсіріңіз.
- Құрылғының іске қосылуы үшін «I» батырмасын (4) басып ұстап тұрыңыз. Аталмыш режимді сұйық тағамдарды араластыру жұмыстары үшін пайдаланыңыз.
- «II» батырманы (3) басып ұстап тұрғанда құрылғы максималды айналыммен жұмыс істейді.
- Құрылғыны пайдаланғаннан кейін желілік ашаны электр розеткасынан суырып тастаңыз, көпіркішті (10) редуктордан (9) шығарып алыңыз, редукторды (9) моторлы блоктан (2) сағат тілінің бағытында бұрап шешіп алыңыз.

## **Назар аударыңыз!**

- **Тәжді (10) тығыз қамырды араластыру үшін пайдалануға тыйым салынады.**
- **Өнімдер құрылғыны қосқанға дейін ыдысқа салыңыз.**

## **ШАҒЫН-ЧОППЕРДІ ҚОЛДАНУ**

Чоппер етті, сырды, пиязды, ароматтық шөптерді, грек жаңғағын, бадамды, жеміс-жидектер мен көкөністерді ұсақтау үшін қолданылады.

## **Назар аударыңыз!**

**Тым қатты өнімдерді, яғни жұпар жаңғағын, кофе түйірлерін, астық тұқымдастарды және мұз сияқтыларды ұсақтауға тыйым салынады.**

## **Ұсақтауды бастамас бұрын:**

- ет, ірімшік, пияз, жемістер мен көкөністерді 2x2 см өлшемді кесектерге турап алыңыз;
- шөптердің сабағын алып тастаңыз, жаңғақтарды қабығынан тазартыңыз,
- еттің сүйектерін, тамырларын және шеміршектерін алып тастаңыз.
- Оңтайлы нәтижелерге қол жеткізу үшін, кестеде келтірілген мәліметтерді пайдаланыңыз:

Азық-түлік түрі	Салмағы, г	Дайындаудың жобалық ұзақтығы, сек
Сәбіз	200	30
Сарымсақ	100	30
Нан (кепітірілген нан)	100	30
Сүзбе	200	30
Жұмыртқалар	150	30
Ет (майсыз)	200	30
Сыыр еті	200	30

## **Ұсақтау**

**Абайлаңыз! Ұсақтау-пышағының жүзі тым өткір! Ұсақтағыш-пышағын әрқашанда пластмассалы қабында ұстаңыз.**

- Чоппер тостағанын (6) тегіс беткі жағына нық орналастырыңыз.
- Тостаған өсіне (6) ұсақтағыш-пышақты (7) орнатыңыз.
- Өнімдерді чоппер тостағанына (6) орналастырыңыз.

## **Ескерту:**

- Құрылғыны чоппер тостағаны (6) бос болғанда іске қоспаңыз.
- Бәсеңдеткіш-қақпақты (8) чоппер тостағанына (6) орнатыңыз.

- Моторлы блокты (2) қақпақ-бәсеңдеткішке (8) орнатып, оны сағат тілінің бағытында түбіне дейін бұраңыз.
- Электрлік розеткаға желілік сым қосайырын сала отырып, қондырғыны электрлік желіге қосыңыз.
- Құрылғының іске қосылуы үшін «I» батырмасын (4) басып ұстап тұрыңыз.
- «II» батырманы (3) басқан кезде пышақ ең жоғарғы айналыста айналатын болады.
- Жұмыс істеу барысында моторлы блокты (2) бір қолыңызбен ұстап, чоппер тостағанын (6) екінші қолыңызбен ұстап тұрыңыз.
- Құрылғыны пайдаланып болғаннан кейін ұсақтағыш-пышақтың (7) толық тоқтағанын күтіңіз.
- Желілік сым айырын электрлік розеткадан суырыңыз.
- Чопперді пайдаланып болғаннан кейін моторлы блокты (2) қақпақ-редуктордан (8).
- Бәсеңдеткіш-қақпақты (8) шешіңіз
- Ұсақтағыш-пышақты (7) пластмассадан жасалған сабынан ұстап, абайлап алып шығыңыз.
- Чоппер тостағанынан (6) ұсақталған өнімдерді алыңыз.

### **Назар аударыңыз!**

**Сипатталған іс-қимылдар кезектілігін қатаң түрде сақтаңыз.**

### **ТАЗАРТУ**

**Назар аударыңыз! Ұсақтағыш-пышақтың (7) жүзі тым өткір әрі қауіп төндіреді. Ұсақтағыш-пышақты (7) қолданғанда өте сақ болыңыз!**

- Өрқашан жұмыс істеп болғаннан кейін немесе тазалау алдында құрылғыны сөндіріңіз және оны электр желісінен ажыратыңыз.
- Қондырмаларды шешіңіз.
- Моторлы блокты (2), бәсеңдеткішті (8, 9) тазарту үшін шамалы ылғалды матамен тазартып, артынан құрғатып сүртіңіз.
- Тұздалған немесе қышқыл өнімдерді өңдеген соң ұсақтағыш-пышақты (7) және блендер-саптамасын (1) тез арада сумен шаю қажет.
- Күрделі бояғышты сипаттағыларды (мысалы, сәбіз, қызылша) өңдеу барысында саптамалар немесе сыйымды ыдыстар боялып қалуы мүмкін, саптамаларды не болмаса сыйымды ыдысты өсімдік майына малынған матамен сүртіңіз, артынан нейтралды жуғыш құралды қоса отырып жуып, шайыңыз.

- Пайдаланғаннан кейін қондырмаларды (1, 10), ұсақтағыш-пышақты (7), өлшем стақанын (11) және чоппер тостағанын (6) жылы сабынды сумен жуып, шайыңыз және құрғатыңыз.

**МОТОРЛЫ БЛОКТЫ (2) ЖӘНЕ РЕДУКТОРЛАРДЫ (8, 9) КЕЗ КЕЛГЕН СҰЙЫҚТЫҚТАРҒА БАТЫРУҒА, СОНДАЙ-АҚ ОЛАРДЫ АҒЫН СУДЫҢ АСТЫНДА ЖУУҒА НЕМЕСЕ ЫДЫС ЖУҒЫШ МАШИНАҒА САЛУҒА ТЫЙЫМ САЛЫНҒАН.**

### **САҚТАЛУЫ**

- Құрылғыны ұзақ уақыт сақтауға жинаудың алдында оны мұқият тазалап, әбден құрғатыңыз.
- Желілік сымды моторлы бөлікке орауға болмайды.
- Блендерлік жинақты салқын және құрғақ жерде, балалардың және мүмкіндігі шектеулі адамдардың қол жетімсіз жерде сақтаңыз.

### **ЖЕТКІЗУ ЖИЫНТЫҒЫ**

Моторлы блок – 1 дн.  
 Блендер-саптамасы – 1 дн.  
 Тәж редукторы – 1 дн.  
 Тәжі – 1 дн.  
 Қақпақ-редуктор – 1 дн.  
 Ұсақтағыш пышақ – 1 дн.  
 Чоппер тостағаны – 1 дн.  
 Өлшем стақаны – 1 дн.  
 Нұсқаулық – 1 дн.

### **ТЕХНИКАЛЫҚ СИПАТТАМАЛАР**

Электрқорегі: 220-240 В ~ 50/60 Гц  
 Қажет ететін қуаты: 200 Вт  
 Жоғарғы мөлшерлі қуаты: 600 Вт  
*Өндіруші приборлардың сипаттарын алдын ала ескертусіз өзгерту құқығына ие болып қалады*  
**Құрылғының жұмыс уақыты – 3 жыл**

### **Гарантиялық міндеттілігі**

Гарантиялық жағдайдағы қаралып жатқан бөлшектер дилерден тек сатып алынған адамға ғана беріледі. Осы гарантиялық міндеттілігіндегі шағымдалған жағдайда төлеген чек немесе квитанциясын көрсетуі қажет.

**EAC**

# УКРАЇНЬСКА

## Блендерний набір VT-3413

Блендерний набір призначений для збивання, змішування, здрібнювання та спільного оброблення рідких і твердих продуктів.

### ОПИС

1. Знімна насадка-блендер
2. Моторний блок
3. Кнопка включення турборежиму «II»
4. Кнопка включення «I»
5. Петелька для підвішування
6. Чаша чоппера
7. Ніж-подрібнювач
8. Кришка-редуктор
9. Редуктор віночка
10. Віночок для збивання/змішування рідких продуктів
11. Мірний стакан

### ЗАХОДИ БЕЗПЕКИ

Перед початком експлуатації пристрою уважно прочитайте дійсне керівництво по експлуатації і збережіть його для використання в якості довідкового матеріалу.

Використовуйте пристрій лише по його прямому призначенню, як викладено в цьому керівництві.

- Неправильне поводження з пристроєм може привести до його поломки, спричинення шкоди користувачеві або його майну. Перш ніж підімкнути пристрій до електромережі, перевірте, чи відповідає напруга, вказана на пристрої, напрузі електромережі у вашому будинку.
- Блендерний набір дозволяє працювати швидко і ефективно, але при цьому тривалість безперервної роботи з насадкою-блендером і віночком не повинна перевищувати 1 хвилини, при подрібненні продуктів в чаші чоппера тривалість роботи не повинна перевищувати 20-30 секунд. Між робочими циклами робіть перерву не менше 10 хвилин.
- Охолоджуйте гарячі продукти, при роботі з насадкою-блендером температура продуктів не повинна перевищувати +70 С.
- При використанні міні-чоппера температура продуктів не має перевищувати +40 С.
- Забороняється включати пристрій без використання насадок і продуктів для переробки.
- Не використовуйте пристрій поза приміщеннями.

- Забороняється поміщати чашу чоппера в мікрохвильову піч.
- Використовуйте лише ті насадки, які входять до комплекту постачання.
- Вимикайте пристрій від мережі перед зміною насадок.
- Перед першим використанням пристрою ретельно промийте всі знімні насадки і ємкості, які контактуватимуть з продуктами.
- Перш ніж почати користуватися приладом, переконайтеся, що всі насадки встановлені правильно.
- Чашу чоппера слід розміщувати на рівній стійкій поверхні.
- Продукти поміщаються в чашу чоппера до включення приладу.
- Не переповнюйте чашу чоппера продуктами і стежте за рівнем налитих рідин.
- Ріжучі кромки ножа-подрібнювача чоппера, насадки-блендера дуже гострі і представляють небезпеку. Поводьтеся з даними насадками украй обережно!
- При роботі з чоппером у випадку утруднення обертання ножа-подрібнювача вимкніть пристрій з електромережі і акуратно видаліть продукти, що заважають обертанню ножа.
- Витягуйте продукти і зливайте рідини з чаші чоппера лише після повної зупинки обертання ножа-подрібнювача.
- Не торкайтеся обертаючихся частин пристрою. Не допускайте попадання волосся або елементів одягу, що вільно висять, в зону обертання ножа насадки-блендера або віночка.
- Не залишайте пристрій, включений в мережу, без нагляду.
- Кожного разу перед чищенням або якщо ви не використовуєте пристрій, вимикайте його з електромережі.
- При вимиканні пристрою беріться безпосередньо за вилку мережевого шнура. Не тягніть за мережевий шнур і не перекручуйте його.
- Не поміщайте моторний блок, редуктори, насадки і ємності у посудомийну машину.
- Не використовуйте пристрій поблизу гарячих поверхонь (таких як газова або електрична плита, духовка шафа).
- Наглядайте за тим, щоб мережевий шнур не торкався гострих кромок меблів і гарячих поверхонь.

- Не беріться за корпус моторного блоку, за мережевий шнур або за вилку мережевого шнура мокрими руками.
- Не використовуйте пристрій за наявності пошкоджень мережевої вилки або мережевого шнура.
- З міркувань безпеки дітей не залишайте поліетиленові пакети, використовувані в якості упаковки, без нагляду.

**Увага!** Не дозволяйте дітям грати з поліетиленовими пакетами або плівкою. **Небезпека ядухи!**

- Не дозволяйте дітям молодше 8 років торкатися корпусу моторного блоку, мережевого шнура і вилки мережевого шнура під час роботи пристрою.
- Не дозволяйте дітям молодше 8 років використовувати пристрій як іграшку.
- Будьте особливо уважні, якщо поблизу від працюючого пристрою знаходяться діти молодше 8 років або особи з обмеженими можливостями.
- Даний пристрій не призначений для використання дітьми молодше 8 років.
- Діти старше 8 років і люди з обмеженими можливостями можуть користуватися пристроєм лише в тому випадку, якщо вони перебувають під доглядом особи, що відповідає за їх безпеку, яка дала їм відповідні і зрозумілі інструкції про безпечне користування пристроєм і тих небезпеках, які можуть виникати при його неправильному використанні.
- Не намагайтеся самостійно ремонтувати пристрій. При виникненні несправностей звертайтеся до авторизованого (уповноваженого) сервісного центру.
- Щоб уникнути пошкоджень перевозьте пристрій тільки в заводській упаковці.
- Щоб уникнути поразки електричним струмом і спалаху не занурюйте корпус пристрою, мережевий шнур або вилку мережевого шнура у воду або в будь-які інші рідини. Якщо пристрій впав у воду:
  - не торкайтеся води;
  - негайно витягніть вилку мережевого шнура з електричної розетки, і лише після цього можна дістати пристрій з води;
  - зверніться до авторизованого (уповноваженого) сервісного центру для огляду або ремонту пристрою.

- Зберігайте пристрій у сухому прохолодному місці, недоступному для дітей і людей з обмеженими можливостями.

**ПРИСТРІЙ ПРИЗНАЧЕНИЙ ТІЛЬКИ ДЛЯ ДОМАШНЬОГО ВИКОРИСТАННЯ**

## ПІДГОТОВКА ДО РОБОТИ

**Після транспортування або зберігання пристрою в зимових (холодних) умовах необхідно витримати його при кімнатній температурі не менше двох годин.**

- Перед використанням пристрою промийте насадки, які контактуватимуть з продуктами, теплою водою з нейтральним миючим засобом і ретельно просушіть їх.
- Моторний блок (2), редуктор віночка (9) та кришку-редуктор (8) протріть м'якою, злегка вологою тканиною, після чого витріть досуха.

**Увага!**

- **Не занурюйте моторний блок (2), редуктор віночка (9), кришку-редуктор (8), мережевий шнур і вилку мережевого шнура у воду або будь-які інші рідини.**
- **Не поміщайте насадки і ємкості в посудомийну машину.**

## Тривалість безперервної роботи

- Блендерний набір дозволяє працювати швидко і ефективно, але при цьому тривалість безперервної роботи з насадкою-блендером і віночком не повинна перевищувати 1 хвилини, при подрібненні продуктів в чаші чоппера тривалість роботи не повинна перевищувати 20-30 секунд. Між робочими циклами робіть перерву не менше 10 хвилин.

## ВИКОРИСТАННЯ НАСАДКИ-БЛЕНДЕРА

**ЗАПОБІГАННЯ:** *Перед складанням і установленням насадок переконайтеся, що вилка мережевого шнура не вставлена в електричну розетку.*

- Приєднайте насадку-блендер (1) до моторного блоку (2) і оберніть її проти годинникової стрілки до упору.
- Вставте вилку мережевого шнура в електричну розетку.
- Занурте насадку-блендер (1) в ємність з продуктами, які ви хочете подрібнити/перемішати.

# УКРАЇНЬСКА

- Для включення пристрою натискуйте і утримуйте кнопку «I» (4).
- При натисненні і утриманні кнопки «II» (3) пристрій увімкнеться на максимальних обертах. Використовуйте даний режим роботи для спільної обробки рідких і твердих продуктів.

## **Примітки:**

- Продукти поміщаються в ємність до вмикання пристрою. Об'єм переробляємих продуктів не має перевищувати 2/3 від об'єму посудини, в якій вони переробляються.

- Перед початком процесу подрібнення/змішування рекомендується очистити фрукти від шкірки, видалити неїстівні частини, такі як кісточки, і порізати фрукти кубиками розміром близько 2x2 см.

- Після завершення використання пристрою витягніть мережеву вилку з електричної розетки і від'єднайте насадку-блендер (1), обернувши її за годинниковою стрілкою.

## **Увага!**

- **Забороняється знімати насадку-блендер (1) під час роботи.**
- **Щоб не пошкодити леза, не переробляйте дуже тверді продукти, такі як крупи, рис, приправи, каву, сир, заморожені продукти.**
- **При роботі з насадкою-блендером при виникненні труднощів в подрібненні продуктів, якщо це можливо, додайте невелику кількість води, відвару або соку.**

## **ВИКОРИСТАННЯ ВІНОЧКА**

Використовуйте насадку-віночок (10) лише для збивання крему, приготування бісквітного тесту або перемішування готових десертів.

**ЗАПОБІГАННЯ:** *Перед збіркою переконайтеся, що вилка мережевого шнура не вставлена в електричну розетку.*

- Вставте віночок (10) в редуктор (9).
- Вставте редуктор віночка (9) в моторний блок (2) і оберніть його проти годинникової стрілки до упору.
- Вставте вилку мережевого шнура в електричну розетку.
- Опустите віночок (10) в посуд з продуктами.
- Для включення пристрою натискуйте і утримуйте кнопку «I» (4). Використовуйте даний режим роботи для змішування рідких продуктів.

- При натисненні і утриманні кнопки «II» (3) пристрій увімкнеться на максимальних обертах.
- Після використання пристрою витягніть мережеву вилку з електричної розетки, витягніть віночок (10) з редуктора (9), від'єднайте редуктор (9) від моторного блоку (2), обернувши його за годинниковою стрілкою.

## **Увага!**

- **Забороняється використовувати віночок (10) для замісу крутого тесту**
- **Продукти поміщаються в ємність до включення пристрою.**

## **ВИКОРИСТАННЯ МІНІ-ЧОППЕРА**

Чоппер використовується для подрібнення м'яса, сиру, цибулі, ароматичних трав, волоських горіхів, мигдалю, овочів і фруктів.

## **Увага!**

**Забороняється подрібнювати дуже тверді продукти, такі як мускатний горіх, зерна кави, злаки і лід.**

**Перед тим, як почати подрібнення:**

- наріжте м'ясо, сир, цибулю, овочі та фрукти шматочками розміром приблизно 2x2 см;
- видаліть у трав стебла, очистіть горіхи від шкаралупи,
- видаліть кістки, жили й хрящі з м'яса.
- Для досягнення оптимальних результатів скористуйтеся даними, приведеними в таблиці:

Тип продукту	Вага, г	Приблизна тривалість приготування, сек.
Морква	200	30
Часник	100	30
Хліб (сухарі)	100	30
Сир	200	30
Яйця	150	30
М'ясо (пісне)	200	30
Яловичина	200	30

## Подрібнення

**Обережно! Леза ножа-подрібнювача дуже гострі! Всякий раз тримайте ніж-подрібнювач за пластмасовий хвостовик.**

- Встановіть чашу чоппера (6) на рівну стійку поверхню.
- Установіть ніж-подрібнювач (7) на вісь чаші (6).
- Помістіть продукти в чашу чоппера (6).

### Примітка:

- Не вмикайте пристрій з порожньою чашею чоппера (6).

- Установіть кришку-редуктор (8) на чашу чоппера (6).
- Встановіть моторний блок (2) на кришку-редуктор (8) і оберніть її за годинниковою стрілкою до фіксації.
- Підімкніть пристрій до електричної мережі, уставивши вилку мережевого шнура в електричну розетку.
- Для включення пристрою натискуйте і утримуйте кнопку «I» (4).
- При натисненні кнопки «II» (3) ніж обертається з максимальними обертами.
- Під час роботи тримайте моторний блок (2) однією рукою, а чашу чоппера (6) притримуйте іншою рукою.
- Після використання пристрою дочекайтеся повної зупинки обертання ножа-подрібнювача (7).
- Витягніть вилку мережевого шнура з електричної розетки.
- Після використання чоппера від'єднайте моторний блок (2) від кришки-редуктора (8).
- Зніміть кришку-редуктор (8).
- Дотримуючись обережності, витягніть ніж-подрібнювач (7), тримаючись за пластмасовий хвостовик.
- Витягніть подрібнені продукти з чаші чоппера (6).

### Увага!

**Строго дотримуйтеся описаної послідовності дій.**

## ЧИЩЕННЯ

**Увага! Леза ножа-подрібнювача (7) дуже гострі і представляють небезпеку. Поводьтесь з ножем-подрібнювачем (7) украй обережно!**

- Перед чищенням пристрою відключите його від електричної мережі.
- Зніміть насадки.

- Використовуйте для чищення моторного блоку (2) та редукторів (8, 9) злегка вологу тканину, після чого їх слід витерти досуха.
- Після обробки солоних або кислих продуктів необхідно відразу обполоснути водою ніж-подрібнювач (7) і насадку-блендер (1).
- При переробленні продуктів з сильними фарбувальними властивостями (наприклад, моркви або буряку) насадки або ємності можуть забарвитися, протріть насадки або ємності тканиною, змоченою у рослинній олії, після чого промийте з нейтральним миючим засобом та обполосніть.
- Після використання промийте насадки (1, 10), ніж-подрібнювач (7), мірний стакан (11) та чашу чоппера (6) у теплій мильній воді, обполосніть та просушіть їх.

**ЗАБОРОНЯЄТЬСЯ ЗАНУРЮВАТИ МОТОРНИЙ БЛОК (2) І РЕДУКТОРИ (8, 9) В БУДЬ-ЯКІ РІДИНИ, А ТАКОЖ ПРОМИВАТИ ЇХ ПІД СТРУМЕНЕМ ВОДИ АБО ПОМІЩАТИ В ПОСУДОМЙНУ МАШИНУ.**

## ЗБЕРІГАННЯ

- Перед тим, як забрати пристрій на тривале зберігання, зробіть чищення пристрою і ретельно його просушіть.
- Не намотуйте мережевий шнур на моторний блок.
- Зберігайте блендерний набір у сухому прохолодному місці, недоступному для дітей і людей з обмеженими можливостями.

## КОМПЛЕКТ ПОСТАЧАННЯ

Моторний блок – 1 шт.  
 Насадка-блендер – 1 шт.  
 Редуктор віночка – 1 шт.  
 Віночок – 1 шт.  
 Кришка-редуктор – 1 шт.  
 Ніж-подрібнювач - 1шт.  
 Чаша чоппера – 1 шт.  
 Мірний стакан – 1 шт.  
 Інструкція – 1 шт.

## ТЕХНІЧНІ ХАРАКТЕРИСТИКИ

Електроживлення: 220-240 В ~ 50/60 Гц  
 Споживана потужність: 200 Вт  
 Максимальна потужність: 600 Вт  
 Виробник залишає за собою право змінювати характеристики приладів без попереднього повідомлення

# УКРАЇНЬСКА

**Термін служби пристрою – 3 роки**

## **Гарантія**

Докладні умови гарантії можна отримати в дилера, що продав дану апаратуру. При пред'явленні будь-якої претензії протягом терміну дії даної гарантії варто пред'явити чек або квитанцію про покупку.

**CE** Даний виріб відповідає вимогам до електромагнітної сумісності, що пред'являються директивою 2004/108/EC Ради Європи й розпорядженням 2006/95/EC по низьковольтних апаратурах.



**GB**

A production date of the item is indicated in the serial number on the technical data plate. A serial number is an eleven-unit number, with the first four figures indicating the production date. For example, serial number 0606xxxxxxx means that the item was manufactured in June (the sixth month) 2006.

**DE**

Das Produktionsdatum ist in der Seriennummer auf dem Schild mit technischen Eigenschaften dargestellt. Die Seriennummer stellt eine elfstellige Zahl dar, die ersten vier Zahlen bedeuten dabei das Produktionsdatum. Zum Beispiel bedeutet die Seriennummer 0606xxxxxxx, dass die Ware im Juni (der sechste Monat) 2006 hergestellt wurde.

**RUS**

Дата производства изделия указана в серийном номере на табличке с техническими данными. Серийный номер представляет собой одиннадцатизначное число, первые четыре цифры которого обозначают дату производства. Например, серийный номер 0606xxxxxxx означает, что изделие было произведено в июне (шестой месяц) 2006 года.

**KZ**

Бұйымның шығарылған мерзімі техникалық деректері бар кестедегі сериялық нөмірде көрсетілген. Сериялық нөмір он бір саннан тұрады, оның бірінші төрт саны шығару мерзімін білдіреді. Мысалы, сериялық нөмір 0606xxxxxxx болса, бұл бұйым 2006 жылдың маусым айында (алтыншы ай) жасалғанын білдіреді.

**UA**

Дата виробництва виробу вказана в серійному номері на табличці з технічними даними. Серійний номер представляє собою одинадцятизначне число, перші чотири цифри якого означають дату виробництва. Наприклад, серійний номер 0606xxxxxxx означає, що виріб був виготовлений в червні (шостий місяць) 2006 року.







© ООО ГОЛДЕР-ЭЛЕКТРОНИКС, 2014  
© GOLDER-ELECTRONICS LLC, 2014