

▶ LFR83846OE

LT Naudojimo instrukcija
Skalbyklė

USER MANUAL

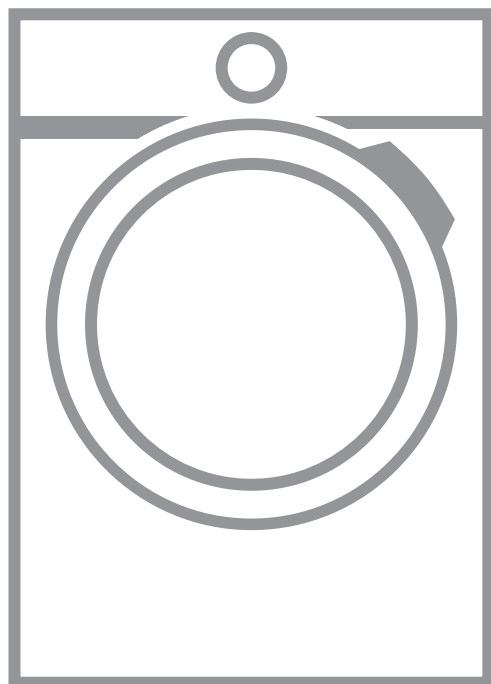

AEG

TURINYS

1. SAUGOS INFORMACIJA.....	3
2. SAUGOS INSTRUKCIJOS.....	5
3. GAMINIO APRAŠYMAS.....	7
4. TECHNINIAI DUOMENYS.....	8
5. ĮRENGIMAS.....	9
6. VALDYMO SKYDELIS.....	14
7. RATUKAS IR MYGTUKAI.....	16
8. NUOSTATOS.....	20
9. PRIEŠ NAUDOJANT PIRMAKART.....	21
10. PROGRAMOS.....	21
11. „WI-FI“ NUSTATYMAS.....	28
12. KASDIENIS NAUDOJIMAS.....	31
13. PATARIMAI.....	36
14. VALYMAS IR PRIEŽIŪRA.....	38
15. TRIKČIŲ ŠALINIMAS.....	45
16. SAŃAUDŲ VERTĖS.....	49
17. TRUMPASIS VADOVAS.....	51
18. APLINKOS APSAUGA.....	53



PUIKIEMS REZULTATAMS

Ačiū, kad pasirinkote šį AEG gaminį. Mes jį sukūrėme taip, kad nepriekaištingai veiktų daugelį metų – jame naudojamos pažangios technologijos ir naudingos unikalios funkcijos, kurios palengvins jūsų kasdienybę. Skirkite kelias minutes šiai instrukcijai perskaityti, kad pasinaudotumėte visais joje pateiktais patarimais. Apsilankykite mūsų interneto svetainėje.



Čia rasite naudojimo patarimų, brošiūrų, informacijos apie trikčių šalinimą, aptarnavimą ir remontą:
www.aeg.com/support



Užregistruokite savo gaminį ir naudokitės papildomomis paslaugomis:
www.registreaeg.com



Jūsų prietaisui skirtų priedų, nusidėvinčių ir originalių atsarginių dalių ieškokite čia:
www.aeg.com/shop

KLIENTŲ APTARNAVIMAS IR TECHNINĖ PRIEŽIŪRA

Visada naudokite originalias atsargines dalis. Kreipdamiesi į įgaliotąjį aptarnavimo centrą įsitinkinkite, kad galite nurodyti šią informaciją: prietaiso modelis, PNC, serijos numeris. Šią informaciją galima rasti techninių duomenų plokštėje.

 Įspėjimo / perspėjimo ir saugos informacija

 Bendroji informacija ir patarimai

 Aplinkosaugos informacija

Galimi pakeitimai.

1. SAUGOS INFORMACIJA



Prieš įrengdami ir naudodami prietaisą, atidžiai perskaitykite pateiktą instrukciją. Gamintojas neatsako už sužalojimus ar nuostolius, patirtus dėl netinkamo prietaiso įrengimo ar naudojimo. Instrukciją visada laikykite saugioje ir pasiekiamoje vietoje, kad prireikus galėtumėte ja pasinaudoti.

1.1 Vaikų ir pažeidžiamų žmonių sauga

- Vyresni nei 8 metų vaikai ir asmenys, turintys fizinių, jutiminių arba protinių sutrikimų, arba asmenys, kuriems trūksta patirties ar žinių, šį prietaisą gali naudoti tik prižiūrimi kitų arba gavę nurodymus, kaip saugiai naudotis prietaisu, jei jie supranta su prietaiso naudojimu susijusius pavojus.

- Nuo 3 iki 8 metų vaikų ir asmenų, turinčių sunkią negalią, negalima palikti be priežiūros ir kitaip leisti pasiekti naudojamą prietaisą.
- Mažesnių nei 3 metų vaikų negalima palikti be priežiūros ar kitaip leisti pasiekti naudojamą prietaisą.
- Vaikus būtina prižiūrėti ir užtikrinti, kad jie su prietaisu nežaistų.
- Visas pakuotės medžiagas saugokite nuo vaikų ir tinkamai pašalinkite.
- Valymo priemonės laikykite vaikams nepasiekiamoje vietoje.
- Neleiskite nepilnamečiams vaikams ir gyvūnams būti šalia prietaiso atidarytomis durelėmis.
- Jeigu prietaise yra apsaugos nuo vaikų įtaisas, jį reikia suaktyvinti.
- Vaikai be priežiūros negali atlikti prietaiso valymo ir naudotojo priežiūros darbų.

1.2 Bendrieji saugos reikalavimai

- Šis buitinis prietaisas skirtas skalbti tik tokius skalbinius, kurie yra tinkami skalbti skalbyklėse.
- Tai buitinis prietaisas, skirtas naudoti patalpose, vienam šeimos ūkiui.
- Šį prietaisą galima naudoti biuruose, viešbučių kambariuose, nakvynės ar svečių namuose ir kitoje panašioje aplinkoje, kur prietaiso naudojimo intensyvumas neviršija įprasto buitinio naudojimo.
- Nebandykite pakeisti šio prietaiso techninių savybių.
- Didžiausia leistina prietaiso apkrova – 8.0 kg. Neviršykite maksimalaus kiekvienai programai numatyto skalbinių kiekio (žr. skyrių „Programos“).
- Darbinis vandens slėgis vandens tiekimo taške turi būti nuo 0,5 baro (0,05 MPa) iki 10 barų (1,0 MPa).
- Pasisūpinkite, kad apatinių ventiliacijos angų neblokotų kilimai ar kitos grindų dangos.
- Prietaisą prie vandentiekiojunkite naujomis kartu su prietaisu gautomis arba įgaliotojo techninės priežiūros centro patvirtintomis žarnomis.

- Nenaudokite senų žarnų.
- Jei būtų pažeistas maitinimo laidas, jį gali pakeisti tik gamintojas, jo įgaliotasis techninės priežiūros centras arba panašios kvalifikacijos asmenys– antraip gali kilti elektros pavojus.
- Prieš bet kokius techninės priežiūros darbus išjunkite prietaisą ir ištraukite maitinimo laido kištuką iš elektros lizdo.
- Nevalykite prietaiso didelio slėgio vandens purkštuvais ir (arba) garais.
- Išvalykite prietaisą drėgna šluoste. Naudokite tik neutralius ploviklius. Nenaudokite šveičiamųjų produktų, šveitimo kempinių, tirpiklių arba metalinių grandyklių.
- Jeigu džiovyklė pastatyta ant skalbyklės viršaus, būtinai naudokite tinkamą ir AEG patvirtintą džiovyklės tvirtinimo priedą (daugiau informacijos rasite skyriuje „Priedai. Tvirtinimo rinkinys“).

2. SAUGOS INSTRUKCIJOS

2.1 Įrengimas



Įrengimas turi atitikti galiojančias nacionalines taisykles.

- Nuimkite visas pakuotės medžiagas ir gabenimo varžtus, įskaitant guminę įvorę su plastikiniu tarpikliu.
- Gabenimo varžtus laikykite saugioje vietoje. Jeigu prietaisą ateityje reikės perkelti, juos reikia įsukti, kad būgnas būtų užfiksuotas ir apsaugotas nuo vidinio sugadinimo.
- Visada būkite atsargūs, kai perkeliate prietaisą, nes jis yra sunkus. Visada mūvėkite apsaugines pirštines ir avėkite uždarą avalynę.
- Vadovaukitės su prietaisu pateiktomis įrengimo instrukcijomis.
- Neįrenkite ir nenaudokite sugadinto prietaiso.
- Neįrenkite ir nenaudokite prietaiso ten, kur temperatūra gali būti žemesnė nei 0 °C, arba ten, kur jis gali būti veikiamas oro sąlygų.
- Grindys, ant kurių bus įrengtas prietaisas, turi būti plokščios, stabilios, atsparios karščiui ir švarios.
- Pasirūpinkite, kad tarp prietaiso ir grindų vyktų oro cirkuliacija.
- Pastatę prietaisą į nuolatinę jo vietą, gulsčiuuku patikrinkite, ar jis stovi lygiai. Jei jis stovi nelygiai, atitinkamai sureguliuokite jo kojeles.
- Neįrenkite prietaiso tiesiai virš grindyse esančio kanalizacijos vamzdžio.
- Nepurkškite ant prietaiso vandens ir saugokite jį nuo pernelyg didelės drėgmės poveikio.
- Nestatykite prietaiso ten, kur prietaiso durelių negalima atidaryti iki galo.
- Nedėkite po prietaisu uždaro talpyklės ištekėjusiam vandeniui surinkti. Kreipkitės į įgaliotąjį techninės priežiūros centrą, kad išsiaiškintumėte, kokius priedus galite naudoti.

2.2 Elektros prijungimas



ĮSPĖJIMAS!

Pavojus sukelti gaisrą ir gauti elektros smūgį.

- DĖMESIO! Šį prietaisą reikia jungti prie įžeminto lizdo.
- Visada naudokite tinkamai įrengtą įžemintą saugųjį elektros lizdą.
- Įsitikinkite, kad parametrai techninių duomenų plokštelėje atitinka maitinimo tinklo elektros vardinis duomenis.
- Nenaudokite daugiakanalių adapterių ir ilginamųjų laidų.
- Būkite atsargūs, kad nesugadintumėte elektros kištuko ir maitinimo laido. Jei reikėtų pakeisti maitinimo laidą, tai turi padaryti mūsų įgaliotasis techninės priežiūros centras.
- Elektros kištuką į tinklo lizdą junkite tik tuomet, kai visiškai pabaigsite įrengimą. Įsitikinkite, kad įrengus prietaisą, elektros laido kištuką būtų lengva pasiekti.
- Nelieskite maitinimo laido arba elektros kištuko šlapiomis rankomis.
- Norėdami išjungti prietaisą, netraukite už maitinimo laido. Visada traukite paėmę už elektros kištuko.

2.3 Vandens jungtis

- Tiekiamo vandens temperatūra neturi viršyti 25 °C.
- Nepažeiskite vandens žarnų.
- Prieš jungdami prietaisą prie naujų ar ilgai nenaudotų vamzdžių, remontuotų arba naujų prietaisų (vandens skaitiklių ir pan.), palaukite kol pradės tekėti švarus ir skaidrus vanduo.
- Pirmą kartą naudodami prietaisą ir juo pasinaudoję patikrinkite, ar nėra vandens nuotėkio.
- Nenaudokite ilginamųjų žarnų vandens išleidimo žarnai pailginti. Dėl vandens tiekimo žarnos keitimo kreipkitės į įgaliotąjį techninės priežiūros atstovą.
- Išpakavę prietaisą galite pamatyti iš vandens išleidimo žarnos ištekantį vandenį. Taip yra todėl, kad gamykloje prietaisas buvo bandomas naudojant vandenį.

- Vandens išleidimo žarna galima pailginti iki 400 cm. Dėl kitos vandens išleidimo žarnos arba jos ilginamosios dalies kreipkitės į įgaliotąjį techninės priežiūros atstovą.
- Pasirūpinkite, kad įrengus prietaisą liktų prieiga prie čiaupo.

2.4 Naudojimas



ĮSPĖJIMAS!

Sužeidimo, elektros smūgio, gaisro, nudegimų arba prietaiso sugadinimo pavojus.

- Laikykitės ant ploviklio pakuotės pateiktų saugos nurodymų.
- Šalia prietaiso, į prietaisą arba ant jo nedėkite degių medžiagų arba degiomis medžiagomis sudrėkintų daiktų.
- Neskalkbkite stipriai alyva, tepalu ar kitomis riebiomis medžiagomis suteptų audinių. Jos gali sugadinti skalbyklės gumines dalis. Tokius audinius, prieš dėdami į skalbyklę, išskalbkite rankomis.
- Programai veikiant nelieskite durelių stiklo. Stiklas gali įkaisti.
- Pasirūpinkite, kad nuo skalbinių būtų pašalinti visi metaliniai objektai.

2.5 Paslauga

- Dėl prietaiso remonto kreipkitės į įgaliotąjį techninės priežiūros centrą. Naudokite tik originalias dalis.
- Atkreipkite dėmesį, kad pačių arba neprofesionalus remontas gali turėti pasekmių saugai ir panaikinti garantiją.
- Šių atsarginių dalių nutraukus modelio gamybą galima įsigyti 10 metų laikotarpyje: variklį ir variklio šepetėlius, variklio ir būgno sąsajos mazgą, siurblius, amortizatorius ir spyruokles, skalbimo būgną, būgno kryžmę ir rutulinius guolius, šildytuvus ir kaitinimo elementus, įskaitant šildymo siurblius, vamzdžius ir susijusią įrangą, įskaitant žarnas, vožtuvus, filtrus ir hermetikus, spausdintines plokštes, elektroninius ekranus, slėginius jungiklius, termostatus ir jutiklius, programinę ir aparatinę-programinę įrangą, įskaitant

atkūrimo programinę įrangą, dureles, durelių lankstus ir sandariklius, kitus sandariklius, durelių užrakinimo mazgą ir plastikines detales, pavyzdžiui, skalbimo priemonių dozatorius. Įsidėmėkite, kad tam tikros šios atsarginės dalys yra prieinamos tik profesionaliems remonto specialistams ir kad ne visos atsarginės dalys yra aktualios visiems modeliams.

- Šio gaminio viduje esanti (-čios) lemputė (-ės) ir atskirai parduodamos atsarginės lemputės: Šios lemputės turi atlaikyti ekstremalias fizines sąlygas buitiniuose prietaisuose, pavyzdžiui, temperatūrą, vibraciją, drėgmę, arba yra skirtos informuoti apie prietaiso veikimo būseną. Jos

nėra skirtos naudoti kitoms paskirtims ir netinka patalpoms apšviesti.

2.6 Šalinimas



ĮSPĖJIMAS!

Pavojus susižeisti arba uždusti.

- Atjunkite prietaisą nuo tinklo maitinimo ir vandentiekio.
- Nupjaukite maitinimo laidą arti prietaiso ir pašalinkite jį.
- Išimkite durų užraktą, kad vaikai arba naminiai gyvūnai neįstrigtų būgne.
- Prietaisą šalinkite pagal vietinius elektrinės ir elektroninės įrangos atliekų šalinimo reikalavimus.

3. GAMINIO APRAŠYMAS

3.1 Išskirtinės savybės

Jūsų nauja skalbyklė atitinka visus šiuolaikinius veiksmingo skalbinių apdorojimo reikalavimus ir naudoja mažai vandens, energijos ir skalbimo priemonių bei tinkamai pasirūpina audiniais.

- **„Wi-Fi“ ryšys ir nuotolinio paleidimo funkcija** leidžia pradėti ciklą, valdyti skalbyklę ir patikrinti skalbimo ciklo būseną nuotoliniu būdu.
- **UniversalDoseStalčiukas** su skyreliais skirtingų tipų skalbimo priemonėms, įskaitant skyrelį PODS® tipo kapsulėms, kuriame integruota optimalaus skalbimo priemonės paskirstymo ir sumaišymo sistema, po kiekvieno ciklo ištirpdanti skalbimo priemonės likučius.
- **„Oko-Mix“ technologija** sukurta siekiant apsaugoti audinių pluoštus. Naudojant šią technologiją, skalbimo priemonės ir audinių minkštikliai sumaišomi ir ištirpinami vandenyje prieš jiems patenkant ant būgne esančių skalbinių. Todėl pasiekiamas ir apsaugomas kiekvienas audinio pluoštas.
- **„ProSense“ technologija** suteikia galimybę per 30 sekundžių nustatyti

skalbinių kiekį ir pagal jį – programos trukmę. Skalbimo programa yra pritaikoma skalbinių kiekiui ir audinių rūšiai, kad nebūtų naudojama daugiau laiko, energijos ir vandens nei būtina.

- Garais galima greitai ir lengvai atnaujinti drabužius. Švelnios garų programos pašalina kvapus ir sumažina sausų audinių susiglamžymą, todėl juos reikia mažiau lyginti. Naudojant **Papildomi garai parinktį**, kiekvienas ciklas užbaigiamas švelniu garinimu, kurio metu išpurenamas audinių pluoštas ir sumažinamas susiglamžymas. Lyginti bus paprasčiau!
- Naudojant **Dėmių šalinimas parinktį** apdorojamos sunkiai įveikiamos dėmės ir optimaliai išnaudojamas dėmių šalinimo priemonės efektyvumas.
- Sistema **AEG Steam Fragrance** su garinimo programomis veiksmingai atgaivina net ir pačius gležniausius audinius jų neskalbiant. Naudokite **AEG** išskirtinai sukurtus subtilius kvapus, kad drabužiai maloniai kvėpėtų, lyg būtų ką tik išskalbti, pašalinant nepageidaujamus kvapus ir susiglamžymus.

3.2 Prietaiso apžvalga

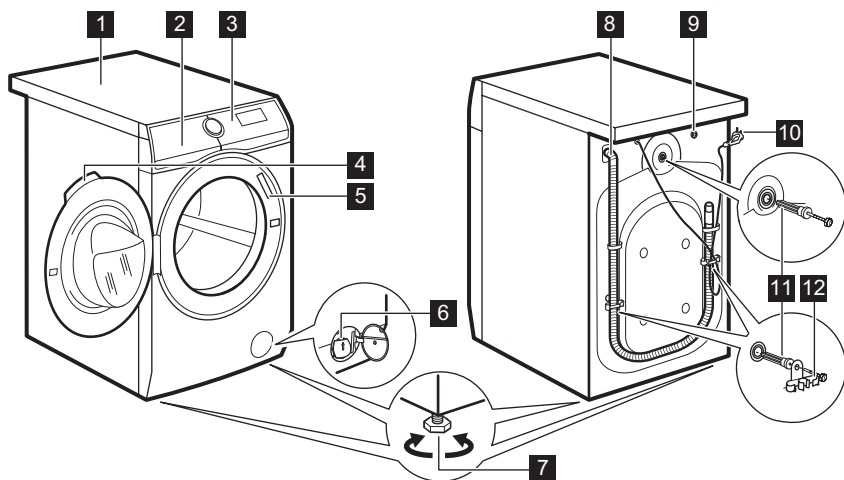

- | | |
|---|---|
| 1 Darbastalis | 8 Vandens išleidimo žarna |
| 2 Skalbiklio dalytuvus | 9 Vandens tiekimo žarnos jungtis |
| 3 Valdymo skydelis | 10 Elektros maitinimo laidas |
| 4 Durelių rankena | 11 Transportavimo varžtai |
| 5 Techninių duomenų plokštelė | 12 Žarnos atrama |
| 6 Vandens išleidimo siurblio filtras | |
| 7 Kojelės prietaisui išlyginti | |

<p>Mod. xxxxxxxxxx Prod.No. 910000000 00 600V - 60Hz 0000 W GSA Ser.No. 00000000</p> <p>A B C D E</p>	<p>Techninių duomenų lentelėje nurodyta:</p> <p>A. QR kodas B. modelio pavadinimas C. gaminio numeris D. elektros tinklo parametrai E. serijos numeris</p>
---	---

4. TECHNINIAI DUOMENYS

Matmenys	Plotis / aukštis / bendras gy- lis	59.7 cm /84.7 cm /57.6 cm
Elektros prijungimas	Įtampa Bendroji galia Saugiklis Dažnis	230 V 2100 W 10 A 50 Hz

Apsaugos klasė. Apsauginis dangtis prietaisą apsaugo nuo kietųjų dalelių ir drėgmės, išskyrus nuo drėgmės nepašautą žemos įtampos įrangą.	IPX4	
Tiekiamo vandens slėgis	Mažiausias Didžiausias	0,5 baro (0,05 MPa) 10 bar (1,0 MPa)
Vandens tiekimas ¹⁾		Šaltas vanduo
Didžiausias kiekis	„Cotton“	8.0 kg
Gręžimo greitis	Maksimalus gręžimo greitis	1400 aps./min.

¹⁾ Prijunkite vandens įleidimo žarną prie vandens čiaupo su 3/4" sriegiu.

5. ĮRENGIMAS

! ĮSPĖJIMAS!
Žr. saugos skyrius.

5.1 Išpakavimas

! ĮSPĖJIMAS!
Prieš įrengdami prietaisą, pašalinkite visas pakavimo medžiagas ir gabenimui skirtus varžtus.

! ĮSPĖJIMAS!
Mūvėkite pirštines.

1. Nuimkite išorinę plėvelę. Jeigu reikia, naudokite pjovimo įrankį.

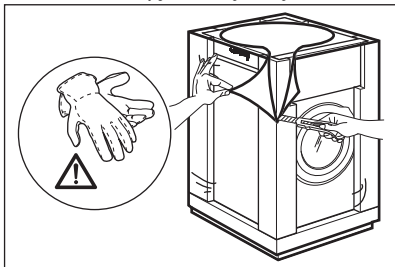

2. Nuimkite nuo viršaus kartoną ir polistirolo pakavimo medžiagas.

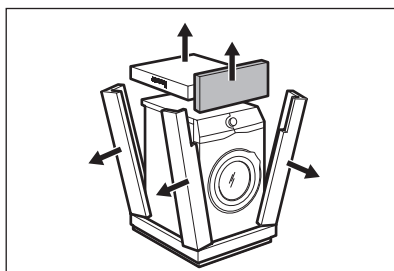

3. Nuplėškite vidinę plėvelę.

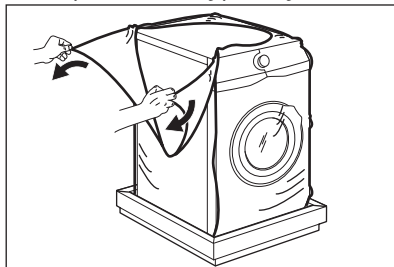

4. Išimkite iš durelių tarpiklio polistirolo dalį ir kitus daiktus iš būgno.

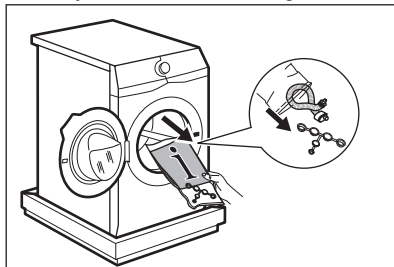

5. Atsargiai paguldykite prietaisą ant jo galinės pusės.

6. Dėkite vieną iš polistirolo pakavimo dalių ant grindų už prietaiso.

i Būkite atsargūs, kad nepažeistumėte žarnos.

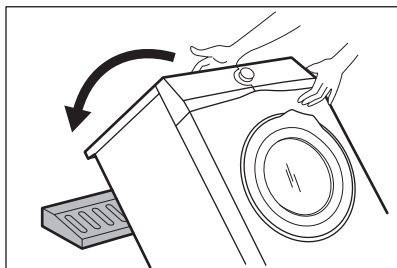

7. Nuimkite nuo apačios polistirolo apsaugą.

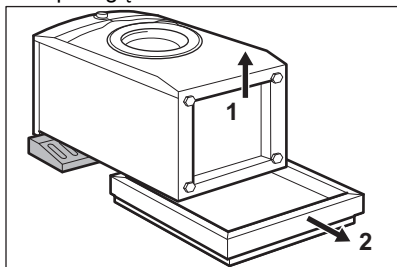

8. Pastatykite prietaisą vertikaliai.

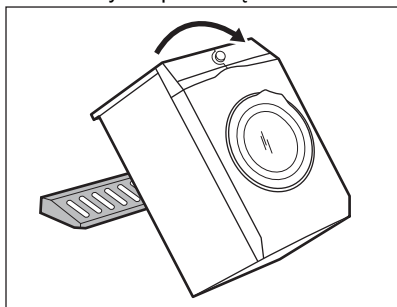

9. Nuimkite maitinimo kabelį ir vandens išleidimo žarną nuo žarnos laikiklių.

i Galima matyti, kaip vanduo teka iš vandens išleidimo žarnos. Taip yra todėl, kad gamykloje prietaisas buvo išbandomas su vandeniu.

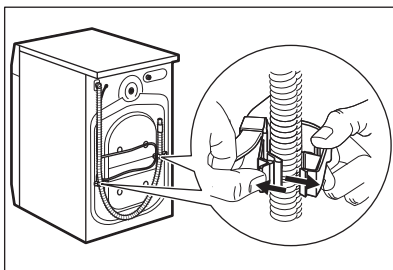

10. Atsukite tris varžtus, naudodamiesi su prietaisu pristatytu veržliarakčiu.

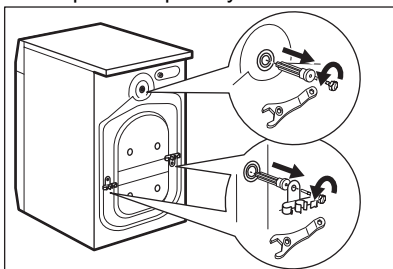

11. Ištraukite plastikinius tarpiklius.

12. Į angas įdėkite plastikinius gaubtelius, kuriuos rasite naudotojo vadovo maišelyje.

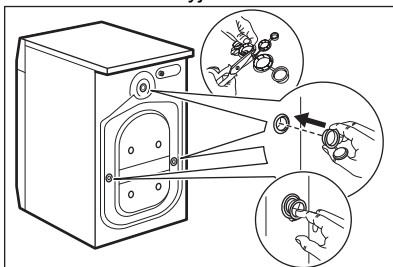

i Rekomenduojame išsaugoti pakuotę ir gabenimui skirtus varžtus, jeigu ateityje prietaisą teks gabenti.

5.2 Pastatymas ir išlygiavimas

1. Įrenkite prietaisą ant lygių ir kietų grindų.

i Įsitinkinkite, kad kilimai netrukdytų oro cirkuliacijai po prietaisu. Patikrinkite, ar prietaisas nesiliečia prie sienos arba kitų baldų.

2. Norėdami pareguliuoti lygį, atlaisvinkite arba priveržkite kojeles.



ĮSPĖJIMAS!

Nedėkite po prietaiso kojėlėmis kartono, medinių kaladėlių ar panašių daiktų, norėdami, kad prietaisas stovėtų lygiai.

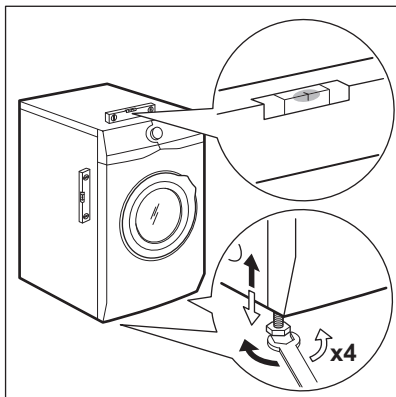

Prietaisas turi stovėti lygiai ir tvirtai.



Lygiai pastačius prietaisą, sumažėja vibracija, triukšmas ir veikiančio prietaiso judėjimas.



Kai prietaisas įrengiamas ant plintuso arba, jei džiovyklė dedama ant skalbyklės, naudokite skyriuje „Priedai“ aprašytus priedus. Atidžiai perskaitykite su prietaisu ir priedu pateiktą instrukciją.

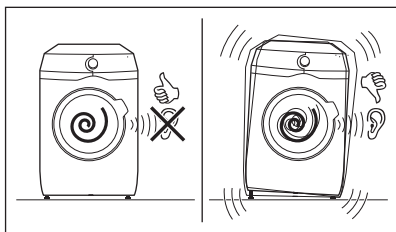

5.3 Tvirtinimo plokštelių kompleksas

Jeigu prietaisą montuojate ne ant originalaus AEG rėmo, prietaisą pritvirtinkite fiksavimo plokštelėmis.

Atsarginių dalių galite įsigyti mūsų internetinėje parduotuvėje arba iš įgaliotojo platintojo.

Atidžiai perskaitykite su priedu pateiktą instrukciją.

5.4 Vandens įleidimo žarna

1. Prijunkite vandens įleidimo žarną prie įvado prietaiso nugarinėje dalyje.
2. Nukreipkite ją kairėn ar dešinėn, atsižvelgdami į vandens čiaupo padėtį.

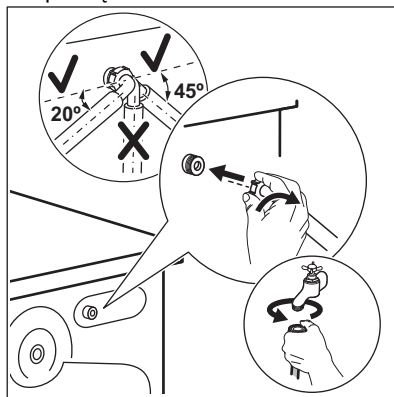

Pasirūpinkite, kad vandens tiekimo žarna nebūtų vertikaliaje padėtyje.

3. Jeigu reikia, atlaisvinkite veržlę, kad galėtumėte ją nustatyti tinkamoje padėtyje.
4. Prijunkite vandens žarną prie 3/4 colio sriegio šalto vandens čiaupo.

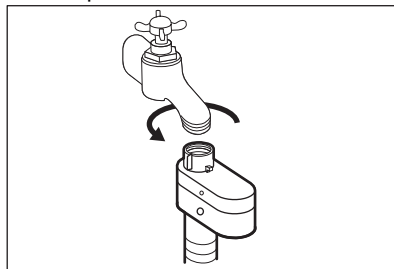

ĮSPĖJIMAS!

Tiekiamo vandens temperatūra neturi viršyti 25 °C.



DĒMESIO

Pasirūpinkite, kad per tarpines netekėtų vanduo.



Nenaudokite ilginamųjų žarnų vandens išleidimo žarnai pailginti. Susisiekite su aptarnavimo centru dėl informacijos apie vandens padavimo žarnos keitimą.

5.5 Vandens atjungimo įtaisas

Vandens išleidimo žarroje yra vandens atjungimo įtaisas. Šis įtaisas apsaugo nuo vandens nuotėkio tuo atveju, jeigu žarna natūraliai nusidėvi.

Raudona sritis langelyje „A“ rodo gedimą.

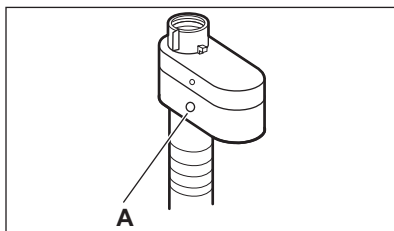

Jeigu taip atsitiktų, užsukite vandens čiaupą ir susisiekite su įgaliotuoju techninės priežiūros centru, kad žarna būtų pakeista.

5.6 Vandens išleidimas

Vandens išleidimo žarna turi būti ne žemiau kaip 60 cm ir ne aukščiau kaip 100 cm nuo grindų.



Vandens išleidimo žarną galima pailginti iki 400 cm. Dėl atsarginės vandens išleidimo žarnos arba jos ilginamosios dalies susisiekite su įgaliotuoju remonto paslaugų centru.

Vandens išleidimo žarną galima prijungti skirtingais būdais.

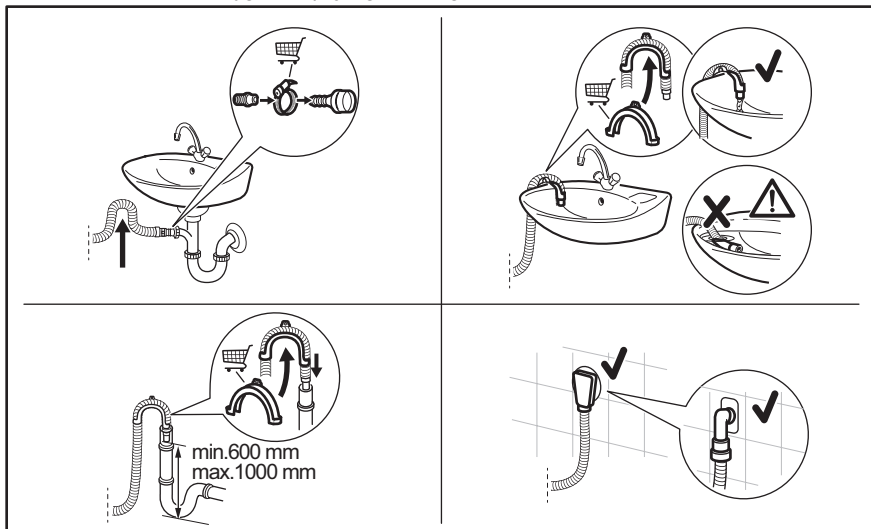

- Prijunkite vandens išleidimo žarną prie sifono ir pritvirtinkite spaustuvu.
- Įkiškite žarną tiesiai į sienoje įrengtą nutekamąjį vamzdį ir pritvirtinkite ją spaustuvu.
- Tvirtinimas prie kriauklės sifono be plastikinio kreiptuvo: įkiškite vandens išleidimo žarną į sifoną ir pritvirtinkite spaustuvu.
- Tvirtinimas prie nuotekų vamzdžio su alsuokliu: įkiškite vandens išleidimo žarnos galą tiesiai į išleidimo vamzdelį arba nutekamąjį vamzdį.
- Nutekėjimo žarną galima sulenkti į U formą ir uždėti ant plastikinio laikiklio. Pakabinimas ant kriauklės krašto: pritvirtinkite kreiptuvą prie vandens čiaupo arba sienos.

i Vandens išleidimo žarna turi būti sulenкта į kilpą, kad į prietaisą iš kriauklės nepakliūtų purvinas vanduo.

i Patikrinkite, ar iš prietaiso ištekant vandeniui plastikinis kreiptuvas nejuda, ir ar vandens išleidimo žarnos galas nėra panardintas į vandenį. Nešvarus vanduo gali patekti į prietaiso vidų. Priešus pirkite tik iš įgaliotojo tiekėjo.

i Vandens išleidimo žarnos galas turi būti nuolat vėdinamas, t. y., nuotekų vamzdžio vidinis skersmuo (> 38 mm, > 1,5 col.) turi būti didesnis už vandens išleidimo žarnos išorinį skersmenį.

5.7 Elektros prijungimas

Baigę instaliacijos darbus, galite prijungti maitinimo kištuką prie maitinimo lizdo.

Techninių duomenų lentelėje ir skyriuje „Techniniai duomenys“ nurodyti reikalingi elektros parametrai. Įsitinkite, kad jie atitinka maitinimo tinklo parametrus.

Patikrinkite, ar jūsų namų elektros tinklas yra pakankamo galingumo, turint omenyje, kad yra įjungti ir kiti prietaisai.

Junkite prietaisą į įžemintą elektros lizdą.

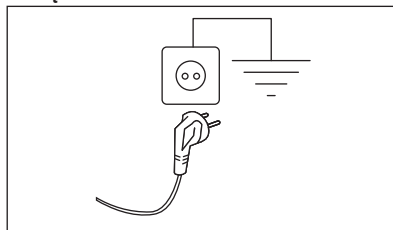

Elektros kabelis po prietaiso prijungimo turi būti lengvai prieinamas.

Dėl šiam prietaisui įrengti reikalingų elektros darbų kreipkitės į mūsų įgaliotąjį techninės priežiūros centrą.

Gamintojas neatsako už žalą arba sužeidimus, kuriuos sukėlė pirmiau išvardytų saugos nurodymų nesilaikymas.

6. VALDYMO SKYDELIS

6.1 Valdymo skydelio aprašymas

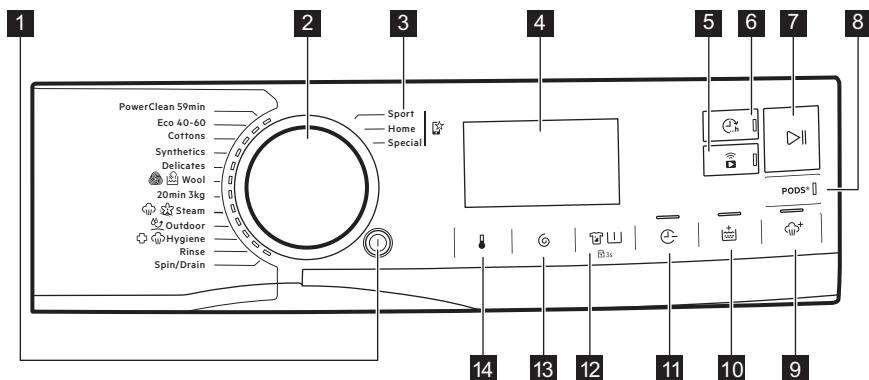







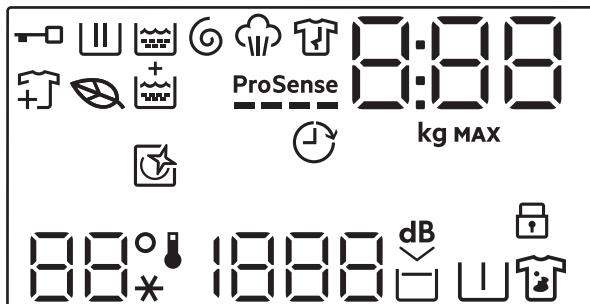



Parinktys negali būti pasirenkamos su visomis skalbimo programomis. Patikrinkite parinkčių ir skalbimo programų suderinamumą: žr. „Programos“, „Parinkčių ir programų suderinamumas“. Parinktys gali pašalinti viena kitą; šiuo atveju prietaisas neleis jums nustatyti kartu nesuderinamų parinkčių. Ekraną ir jutikliniai mygtukai visada privalo būti švarūs ir sausi.

- 1** On/Off mygtukas ①
- 2** Programos pasirinkimo ratukas
- 3** Mėgstamiausios programos ☆
- 4** Ekranas
- 5** Prijungimas prie „Wi-Fi“ tinklo ir Nuotolinis paleidimas jutiklinis mygtukas 📶
- 6** Pabaigos laikas jutiklinis mygtukas 🕒
- 7** Start/Pause jutiklinis mygtukas ▶||
- 8** PODS® mygtukas
- 9** Papildomi garai jutiklinis mygtukas ☁+
- 10** Papildom. Skalavimas jutiklinis mygtukas 🚰
- 11** Laiko taupymas jutiklinis mygtukas 🕒-
- 12** Dėmių+ / Pirminis skalbimas jutiklinis mygtukas 🧼 📏 ir nuolatinė vaikų saugos užraktas parinktis 🔒 3s
- 13** Grėžimas jutiklinis mygtukas 🕒+
- 14** Temperatūra jutiklinis mygtukas 🌡

6.2 Ekranas



	Užrakintų durelių indikatorius.
	Skalbimo ciklo indikatorius. Jis mirksi pirminio skalbimo ir skalbimo fazės metu.
	Skalavimo fazės indikatorius. Mirksės skalavimo ciklo metu.
	Gręžimo ir vandens išleidimo ciklo indikatorius. Mirksės gręžimo ir vandens išleidimo ciklų metu.
	Garų ciklo indikatorius.
	Neglamžymo fazės indikatorius.
	Programos „Eco“ indikatorius: įsijungia, kai pasirinktos funkcijos ir programa atitinka „Eco“ profilį.
	Skalbinių papildymo indikatorius: veikia, kai prasidėjus programai vis dar galima ją sustabdyti ir į būgną įdėti daugiau skalbinių.
	Papildom. Skalavimas indikatorius.
ProSense 	ProSense indikatorius.
	Pabaigos laikas indikatorius.

	Skaitmeninis indikatorius gali rodyti: <ul style="list-style-type: none"> • programos trukmę (pvz., 2:40). <p> Nurodyta programos trukmė po ciklo ProSense gali pasikeisti.</p> <ul style="list-style-type: none"> • Didžiausias skalbinių kiekis. • Pasibaigs laiku (pvz., 30' arba 2h). • Ciklo pabaigą . • įspėjamąjį kodą (pvz., E20). • Bendro prietaiso veikimo laiko indikatorius. Daugiau informacijos rasite skyriuje „Nustatymai“, poskyryje „Veikimo valandų skaitiklis“. • Kai dirbate su APP: APP, AP (prieigos taškas), LPd (vyksta atnaujinimas). Žr. skyrių „Wi-Fi“ prijungimo nustatymas“.
	Maksimalaus skalbinių kiekio simbolis. Pasirinkus programą reikšmė ir ciklo trukmė pakaitomis bus rodomos tris sekundes.
MAX	Didžiausio skalbinių kiekio indikatorius. Jis mirksi, jeigu skalbinių kiekis viršija nurodytą.
	Šis indikatorius primena, kad laikas paleisti valymo ciklą.
	APP patikrinimo pranešimas.
	Nuotolinio prijungimo indikatorius. „Wi-Fi“ ryšio indikatorius.
	Vaikų saugos užrakto indikatorius.
	Temperatūros sritis: Temperatūros indikatorius Šalto vandens indikatorius
	Gręžimo sritis: Gręžimo greičio indikatorius Išjungto gręžimo ciklo indikatorius Gręžimo fazė išjungta.
	Itin tylaus režimo simbolis.
	Skalavimo ciklo sustabdymo indikatorius.
	Pirminio skalbimo indikatorius.
	Dėmių šalinimo indikatorius.

7. RATUKAS IR MYGTUKAI

7.1 On/Off

Palaikius nuspaudus šį mygtuką kelias sekundes, prietaisas įjungiamas arba išjungiamas. Įjungiant ir išjungiant

prietaisą suveikia du skirtingi garso signalai.

Kadangi budėjimo funkcija automatiškai išjungia prietaisą siekiant sumažinti

energijos sąnaudas, keliais atvejais jums gali tekti vėl įjungti prietaisą.

Išsamesnės informacijos rasite skyriaus „Kasdienis naudojimas“ paragrafe „Budėjimo funkcija“.

7.2 Programos pasirinkimo ratukas

Programą galite pasirinkti sukdami programos pasirinkimo ciferblatą.

7.3 Mėgstamiausias programos

Šios parinklio padėtys tampa galimos, kai prietaisas prijungiamas prie „Wi-Fi“ tinklo.

Mėgstamiausias programos galima nustatyti ir išsaugoti programėlėje, pasirenkant iš galimų programų sąrašo, kuriame jos suskirstytos į tris kategorijas, nurodytas valdymo skydelyje.

Nustačius mėgstamas programas vieną jų galėsite pasirinkti programėlėje arba programų parinkimo ciferblatu – įsižiebęs atitinkamas indikatorius ir ekrane pasirodys atnaujinta informacija.

 Mėgstamiausias programos galite atšaukti programėlėje arba paspaudę gamyklinių nustatymų atkūrimo mygtukų derinį.



7.4 Įžanga

 Parinkty / funkcijos negali būti pasirenkamos su visomis skalbimo programomis. Patikrinkite parinkčių / funkcijų ir skalbimo programų suderinamumą programų lentelėje. Parinktis / funkcija gali pašalinti viena kitą; šiuo atveju prietaisas neleis jums nustatyti kartu nesuderinamų parinkčių / funkcijų. Ekranu ir jutikliniai mygtukai visada privalo būti švarūs ir sausi.

7.5 Nuotolinis paleidimas

Palietę šį mygtuką įjungsite nuotolinio paleidimo funkciją, skirtą nuotoliniu būdu paleisti, pristabdyti ir sustabdyti programą.

Ekrane įsijungs atitinkamas indikatorius ir simbolis.

 Jei programėlėje nustatysite programą, kuri nesutampa su programos parinkimo ciferblato padėtimi, ekrane pamatysite vienas kitą keičiančius  ir programos trukmę.

Ilgiau palaikykite paspaudę šį mygtuką, kad galėtumėte įjungti kitas dvi funkcijas:

- palaikykite paspaudę 3 sekundes, kol pasigirs spragtelėjimas: „Wi-Fi“ tinklo įjungimas-išjungimas.
- palaikykite 10 sekundžių, kol pasigirs dvigubas garsinis signalas ir ekrane pasirodys  : tinklo prisijungimo duomenų atkūrimas.

7.6 Pabaigos laikas

 Nustatykite šią parinktį paskutinę, po to, kai pasirinksite programą ir kitas funkcijas. Priešingu atveju keičiant kai kuriuos nustatymus ji gali būti atšaukta.

Naudojant šią parinktį galima nustatyti laiką, per kurį programa turi pasibaigti. Kiekvienu mygtuko paspaudimu programos pabaigą atidėsite 1 valandą, daugiausiai – iki 24 valandų.

Ekranu keisis įprastos programos trukmė ir nustatytas programos pabaigos laikas (išreikštas valandomis). Mažiausias pasirenkamas laikas apvalinamas iki valandų (pvz., jei ciklo trukmė yra 3 val. 15 min., mažiausias pasirenkamas laikas bus 4 val.).

Paleidus programą užsirasins durlėlės ir prasidės ciklas ProSense. Pasibaigus svorio nustatymo ciklui ekrane mirksės veikimo fazės simbolis ir bus rodomas likęs laikas: valanda ir minutės.

7.7 Start/Pause

Palieskite Start/Pause  mygtuką, kad paleistumėte, pristabdytumėte arba nutrauktumėte vykdomą programą.

7.8 PODS®

Palieskite šį mygtuką, kad įjungtumėte arba išjungtumėte funkciją PODS®.

Kai įjungsite, išžiėbs atitinkamas indikatorius.

Laikykitės kapsulių gamintojo nurodymų dėl dozavimo ir laikymo.

Į skalbimo priemonės stalčiuko skyrelį PODS® dėkite ne daugiau dviejų tablečių ar vienos dozės ruošinių.

Funkcija išliks aktyvi ir kitiems ciklams kol jos neišjungsite, išskyrus atvejus, kai ji nėra suderinama su pasirinkta programa.

7.9 Papildomi garai

Šia parinktimi pridedama garinimo fazė, o po jos seka trumpa neglamžymo fazė baigiantis skalbimo programai.



Garinimo fazė sumažina audinių susiglamžymą ir palengvina drabužių lyginimą.



Parinktis Papildomi garai, su nedideliu kiekiu skalbinių leidžia pasiekti puikių rezultatų, nes esant daugiau vietos, garai lengviau prasiskverbia į skalbinių audinius. Dėl šios priežasties didžiausias programos su šia parinktimi skalbinių svoris yra 2 kg (maždaug 8–10 marškinių).

Jei pasirinksite Papildomi garai, didžiausias ekrane rodomas leistinas skalbinių svoris sumažės iki 2 kg, o programos trukmė bus atitinkamai pakoreguota.

Garinimo fazės metu ekrane mirksės indikatorius .

 Ši parinktis gali daryti įtaką programos trukmei.

Kai programa sustabdoma, ekrane rodomas nulis , o indikatorius  šviečia.

Įsijungia apsaugos nuo susiglamžymo ciklas, pradeda mirksėti indikatorius , o Start/Pause  lieka šviesti. Būgnas maždaug 30 minučių sklandžiai juda panaudojant garus.

Jei apsaugos nuo susiglamžymo ciklą norite nutraukti, taip pat galite:

- Kelias sekundes palaikykite paspaustą mygtuką On/Off , kad įjungtumėte arba išjungtumėte prietaisą.
- Programų pasirinkimo rankenėlės pasukimas į kitą padėtį.

Palietę bet kurį mygtuką išjungsite apsaugos nuo susiglamžymo ciklą ir atrakinsite dureles, o prietaisas parinks prieš tai nustatytą programą.

 Naudojant mažą skalbinių kiekį galima pasiekti geresnių rezultatų.

7.10 Papildom. Skalavimas

Naudodami šią parinktį pasirinktą skalbimo programą galite papildyti keliais skalavimo ciklais, kad optimizuotumėte audinių minkštiklio paskirstymą ir dar labiau suminkštinti audinius.

Rekomenduojama naudojant audinių minkštiklį.

Ji naudinga skalbimo priemonėms alergiškiems žmonėms arba tuo atveju, jeigu vanduo yra minkštas.

Ši parinktis šiek tiek pailgina programos trukmę.

Įsiziėbs mygtuko indikatorius.

7.11 Laiko taupymas

Naudodami šią parinktį galite sutrumpinti programos veikimo laiką.

- Jeigu jūsų skalbiniai normaliai ar mažai sutepti, rekomenduojama sutrumpinti skalbimo programą. Palieskite šį mygtuką **vieną kartą**, kad sumažintumėte trukmę.
- Jeigu skalbinių kiekis yra mažesnis, palieskite šį mygtuką **du kartus**, kad nustatytumėte itin trumpą programą. Šiuo atveju 95 °C temperatūros pasirinkti negalima.

Mygtuko indikatorius šviečia, o ekrane rodoma nustatyta programos trukmė.

-  Šią parinktį taip pat galima naudoti garų programos trukmei sutrumpinti.

7.12 Dėmių+ / Pirminis skalbimas

Pakartotinai spauskite šį mygtuką, kad įjungtumėte vieną iš dviejų parinkčių.

Ekrane rodomas atitinkamas indikatorius.

- **Dėmių šalinimas**
Pasirinkite šią parinktį itin nešvariems arba dėmėtiems skalbiniams skalbti naudojant dėmių šalinimo priemonę. Į skyrelį  įpilkite dėmių šalinimo priemonės. Ji bus sumaišyta su skalbimo priemone ir pašildyta, kad veiktų efektyviau.

-  Šios parinktys negalima pasirinkti skalbiant žemesnėje kaip 40 °C temperatūroje.

- **Pirminis skalbimas**
Naudokite šią parinktį prieš skalbimo fazę, norėdami pridėti pirminio skalbimo fazę skalbiant 30 °C temperatūroje. Ši parinktis rekomenduojama labai nešvariems skalbiniams, ypač jeigu juose yra smėlio, dulkių, purvo ir kitų kietųjų dalelių.

-  Naudojant šias parinktis gali pailgėti programos trukmė.

-  Šių dviejų parinkčių negalima nustatyti kartu.

7.13 Gręžimas

Kai nustatote programą, prietaisas automatiškai parenka numatytąjį gręžimo greitį.

Pakartotinai lieskite šį mygtuką, kad:

- **Pakeiskite gręžimo greitį.**

-  Ekrane bus rodomas tik pasirinktai programai priimtino gręžimo intensyvumo parinktys.

- **Įjunkite skalavimo sulaikymo parinktį.**

Po paskutinio skalavimo vanduo iš būgno neišleidžiamas, todėl skalbiniai mažiau susiglamžo. Skalavimo programa baigiama paliekant vandenį būgne, o galutinio gręžimo fazė nevykdoma.

Valdymo skydelyje matysite

indikatorių, rodantį .

Būgnas reguliariai sukasi, kad sumažintų susiglamžymą.

Durelės liks užrakintos. Būgnas reguliariai sukasi, kad sumažintų susiglamžymą. Jei norite atrakinti dureles, turite išleisti vandenį.

Palieskite Start/Pause mygtuką : įsijungs gręžimo ciklas ir prietaisas išleis vandenį.

- **Aktyvinkite parinktį „Itin tyli“.**
Visos gręžimo fazės (tarpinis ir galutinis gręžimas) nevykdomos ir programa baigiama paliekant vandenį būgne. Tai padeda sumažinti susiglamžymą. Kadangi programa yra labai tyli, ją galima naudoti naktį, kai elektros energija yra pigesnė. Pasirinkus kai kurias programas, skalavimui naudojama daugiau vandens. Valdymo skydelyje matysite indikatorių, rodantį .

Durelės liks užrakintos. Būgnas reguliariai sukasi, kad sumažintų susiglamžymą. Jei norite atrakinti dureles, turite išleisti vandenį. Palieskite mygtuką Start/Pause: prietaisas tik išleis vandenį.



- **Be gręžimo – – –.**
Pasirinkite šią funkciją, jei norite išjungti visus gręžimo ciklus. Ekrane bus matomas indikatorius – – –. Suveiks tik pasirinktos skalbimo programos vandens išleidimo ciklas. Pasirinkite šią funkciją jei skalbiate plonus ir gležnus audinius. Kai kurios skalbimo programos skalavimo ciklo metu naudoja daugiau vandens.

-  Prietaisas automatiškai išleis vandenį maždaug po 18 val.

7.14 Temperatūra

Pasirinkus skalbimo programą, prietaisas automatiškai parenka numatytąją temperatūrą.

Pakartotinai lieskite šį mygtuką, kol ekrane bus rodoma pageidaujamos temperatūros vertė.

Jeigu ekrane rodomi indikatoriai  ir , prietaisas nešildo vandens.

8. NUOSTATOS

8.1 Įžanga



Kai spaudžiate mygtukų derinį, **nepakreipkite** savo pirštų žemyn. Po mygtukais esantys jutikliai yra jautrūs ir gali kliudyti jums pasirinkti.

8.2 Garsiniai signalai

Prietaise yra skirtingi garso signalai, kurie veikia, kai:

- Įjungiate prietaisą (išskirtinis trumpas signalas).
- Išjungiate prietaisą (išskirtinis trumpas signalas).
- Paliečiate mygtukus (paspaudimo garsas).
- netinkamai pasirenkate (3 trumpi garsai);
- Pasibaigia programa (maždaug 2 minučių trukmės garsų seka).
- Sugenda prietaisas (maždaug 5 minučių trukmės trumpų garsų seka).
- Kai ciklo ProSense metu aptinkamas per didelis skalbinių kiekis, suveikia dvigubas garsinis signalas.



Norėdami **įjungti arba išjungti** šią funkciją, palaikykite paspaudę mygtuką , kol išgirsite vieną arba du garso signalus.



Jei šią funkciją išjungsitė, garsinis signalas išsijungs tik programos pabaigoje.

8.3 Apsaugos nuo vaikų užraktas





Naudodamiesi šia funkcija apsaugosite prietaisą nuo vaikų.

Norėdami **įjungti / išjungti** šią parinktį, palaikykite nuspaudę mygtuką ,  kol ekrane  išsijungs / užges .

Prietaise ši parinktis bus numatytoji ir ji išjungs.

8.4 Veikimo valandų skaitiklis

Bendrą prietaiso veikimo laiką valandomis galima pamatyti įjungus prietaisą. Šis skaitiklis skaičiuoja ciklų veikimo laiką (tačiau neskaičiuojamos pauzės ar atidėto paleidimo laikai). Jei norite pamatyti šią reikšmę, atlikite toliau nurodytus veiksmus.

1. Įjunkite prietaisą paspausdami mygtuką On/Off .
2. Paspauskite ir kelias sekundes palaikykite paspaudę mygtukus  ir .
3. Po 3 sekundžių ekrane matysite, kiek valandų prietaisas jau veikė, pvz., jei prietaisas veikė 1276 valandas, ekrane iš pradžių 2 sekundes matysite užrašą Hr, tada 2 sekundes skaičių 12 (tūkstančius ir šimtus), o pabaigoje 76 (dešimtis ir vienetus).
4. Norėdami išeiti iš šio režimo, paspauskite bet kurį mygtuką arba išjunkite prietaisą naudodami mygtuką On/Off .





Jei dėl pasibaigusio laiko arba netinkamai pasirinkto mygtukų derinio procedūra neveikia, iš naujo įjunkite prietaisą ir bandykite dar kartą.

8.5 Gamykliniai nustatymai

Ši funkcija leidžia atkurti numatytąsias gamyklines parinktis. Jei norite **įjungti** šią funkciją, atlikite šiuos veiksmus:



1. Paspauskite mygtuką On/Off , kad įjungtumėte prietaisą.

2. Paspauskite ir kelias sekundes palaikykite paspaudę mygtukus   ir .
3. Ekrane maždaug 5 sekundes matysite - - -.

9. PRIEŠ NAUDOJANT PIRMAKART

i Įrengiant ar prieš naudodami pirmąkart prietaise galite pastebėti šiek tiek vandens. Siekiant užtikrinti, kad prietaisas klientams būtų pristatytas geros veikiančios būklės ir nekeltų problemų, prietaisas gamykloje tikrinamas, todėl jame gali likti vandens.

1. Patikrinkite, ar visi gabenimo varžtai išimti iš prietaiso.
2. Patikrinkite, ar yra elektros maitinimas ir ar atsuktas vandens čiaupas.

3. Įpilkite 2 litrus vandens į skalbimo priemonių skyrelį pažymėtą . Taip įjungsite vandens išleidimo sistemą.
4. Įpilkite nedidelį kiekį skalbimo priemonės į skyrelį pažymėtą .
5. Parinkę aukščiausią temperatūrą nustatykite ir paleiskite programą medvilnei skalbti, tačiau skalbinių į būgną nedėkite.

Ši procedūra padeda iš būgno ir korpuso pašalinti įvairius nešvarumus.

10. PROGRAMOS

10.1 Programėlė My AEG Care ir papildomos paslėptos programos

Programėlė My AEG Care suteikite jums **platų papildomų paslėptų programų pasirinkimą**. Susiekite prietaisą su My AEG Care ir galėsite pasirinkti geriausiai jūsų poreikius atitinkančią programą.

Be to, galėsite išsaugoti bet kokius paslėptus ciklus mėgstamiausios programos  padėtyse. Norėdami pasirinkti programą tiesiogiai prietaise žr. skirsnį „Mėgstamiausia programa“ skyriuje „Ratukas ir mygtukai“.

i Programų pavadinimai gali būti keičiami be išankstinio įspėjimo priklausomai nuo rinkos reikalavimų. Programėlėje galite peržiūrėti kiekvienos programos išsamų aprašą.



Sportinė apranga	Patalynė	Džinsinis audinys	Skalbyklės valymas
Kasdienė sportinė apranga	Užuolaidos	Šilkas	Greita
Pūkinė striukė	Pagalvės	Kūdikių drabužiai	Antialerginė su garų faze
Futbolo/regbio apranga	Rankšluosčiai	Lininiai drabužiai	Lengvas lyginimas
Slidinėjimo apranga	Antklodė	Marškiniai	
Bėgimo batai	Gyvūnų plaukų pašalinimas	Garai - kašmyro vilna	







10.2 Programų lentelė



Programos šioje lentelėje aprašomos pagal programos pasirinkimo ciferblato padėti, nuo viršaus iki apačios.

Skalbimo programos





Programa	Programos aprašymas
PowerClean 59min	Medvilnė ir mišrūs sintetiniai audiniai. Puikiai tinka kasdieniam greitam skalbimui, geresnei audinių priežiūrai ir puikiems rezultatams skalbiant vos 30 °C temperatūroje.
Eco 40-60	Mažų elektros sąnaudų ciklas medvilnei skalbti. Sumažina temperatūrą ir padidina trukmę puikiems skalbimo rezultatams pasiekti.
Medvilnė	Balti ir spalvoti medvilniniai audiniai. Idealiai tinka normaliai ar stipriai suteptiems skalbiniams.
Sintetika	Sintetiniai arba mišrūs audiniai. Vidutiniškai sutepti.
Ploni audiniai	Gležni audiniai, pvz., akrilas, viskozė ir mišrūs audiniai, kuriems būtina užtikrinti švelnų skalbimą. Vidutiniškai sutepti.
 Vilna	Skalbyklėje skalbiami vilnoniai, rankomis skalbiami vilnoniai ir kiti audiniai su skalbimo rankomis priežiūros simboliu. ¹⁾
20 min. - 3 kg	Mažai sutepti arba vieną kartą naudoti medvilniniai ir sintetiniai audiniai.
 Garai	<p>Medvilnė, sintetika ir maišyti skalbiniai. Specialus garinimo ciklas be skalbimo, skirtas paruošti išdžiovintus skalbinius lyginiui arba atnaujinti tik kartą naudotus skalbinius. Ši programa sumažina skalbinių susiglamžymą ir kvapus, bei atlaisvina audinių pluoštą. Nenaudokite jokių skalbimo priemonių.</p> <p>Programai pasibaigus iš karto išimkite skalbinius iš būgno²⁾ Jeigu reikia, pašalinkite dėmes skalbdami arba naudodami vietines dėmių šalinimo priemones. Garinimo programose nenumatyti jokie higieniniai ciklai. Garinimo programose nenaudokite šių rūšių skalbiniams:</p> <ul style="list-style-type: none"> • skalbiniams, netinkantiems džiovinti džiovyklėje; • skalbiniams, valomiems tik cheminiu būdu.

Programa	Programos aprašymas
 Lauko apranga	 Nenaudokite audinių minkštiklio ir patikrinkite, ar ploviklio dalytuve nėra audinių minkštiklio likučių. Viršutiniai drabužiai, speciali apranga, sporto drabužiai, vandens nepraleidžiančios, orui pralaidžios striukės, žieminės striukės su išimamu arba išsegamu vilnoniu pamušalu. Rekomenduojamas skalbinių kiekis – 2.0 kg. Šią programą taip pat galima naudoti kaip apsaugos nuo vandens atkūrimo ciklą, specialiai sukurtą drabužiams su hidrofobine danga. Norėdami atlikti apsaugos nuo vandens atkūrimo ciklą, darykite toliau nurodytus veiksmus. <ul style="list-style-type: none"> • Į  skyrelį pripilkite skalbiklio. • Į audinių minkštiklio skyrelį įpilkite specialios audiniams skirtos priemonės, atkuriančios apsaugos nuo vandens savybes . • Sumažinkite skalbinių kiekį iki 1.0 kg.  Norėdami pagerinti apsaugos nuo vandens savybes džiovinkite skalbinius džiovyklėje, pasirinkę Lauko apranga džiovinimo programą (jei tokia programa įdiegta ir jeigu drabužių etiketėje nėra draudimo tai daryti).
 Antibakterinė	Balti medvilniniai skalbiniai. Veiksminga skalbimo programa su garinimu pašalina daugiau nei 99,99 % bakterijų ir virusų. ³⁾ Viso skalbimo ciklo metu palaikoma virš 60 °C temperatūra; papildomas audinių pluošto garinimo ciklas ir patobulintas skalavimo ciklas užtikrina likusių skalbimo priemonių ir mikroorganizmų pašalinimą. Ši programa taip pat užtikrina žiedadulkių ir kitų alergizuojančių dalelių pašalinimą.
Skalavimas	Visi audiniai, išskyrus vilną ir labai gležnus audinius. Skalbinių skalavimo ir gręžimo programa. Numatytasis gręžimo greitis taikomas su medvilnės skalbimo programomis. Gręžimo greitį sumažinkite atsižvelgdami į skalbinių rūšį. Jeigu norite pridėti skalavimo ciklą (-ų), nustatykite Papildom. Skalavimas parinktį. Jei pasirenkamas mažas gręžimo greitis, prietaisas skalauja švelniai, o gręžia trumpai.

Programa	Programos aprašymas
Gręžimas/Vandens išleidimas	Skalbinių gręžimas ir vandens išpylimas iš būgno. Visi, išskyrus vilnonius ir labai plonus audinius.

- 1) Per šį ciklą būgnas lėtai sukasi, kad būtų švelniai skalbiama. Gali atrodyti, kad būgnas nesisuka arba sukasi netinkamai, bet tai su šia programa normalu.
- 2) Jei išdžiovintiems skalbiniams parinksite apdorojimo garais funkciją, ciklo pabaigoje skalbiniai gali būti drėgni. Pakabinkite skalbinius lauke maždaug 10 minučių. Ši programa nepašalina labai stiprių kvapų.
- 3) Išbandyta su „Staphylococcus aureus“, „Enterococcus faecium“, „Candida albicans“, „Pseudomonas aeruginosa“ ir „MS2 Bacteriophage“; bandymus 2021 m. atliko nepriklausoma laboratorija „Swissatest Testmaterialien AG“ (tyrimo ataskaitos Nr. 202120117).

Programos temperatūra, didžiausias gręžimo greitis ir skalbinių kiekis

Programa	Numatytoji temperatūra Temperatūros diapazonas	Gręžimo greičio atskaita Gręžimo greičių intervalas	Didžiausias kiekis
PowerClean 59min	30 °C 60–30 °C	1400 aps./min. 1400 – 400 aps./min	5.0 kg
Eco 40-60	40 °C ¹⁾	1400 aps./min. 1400 – 400 aps./min	8.0 kg
Medvilnė	40 °C 95 °C – šaltas	1400 aps./min. 1400 – 400 aps./min	8.0 kg
Sintetika	40 °C 60 °C – šaltas	1200 aps./min 1200 – 400 aps./min	3.0 kg
Ploni audiniai	30 °C 40 °C – šaltas	800 aps./min. 1200 – 400 aps./min	2.0 kg
 Vilna	40 °C 40 °C – šaltas	1200 aps./min 1200 – 400 aps./min	2.0 kg
20 min. - 3 kg	30 °C 40–30 °C	1200 aps./min. 1400 – 400 aps./min	3.0 kg
 Garai	-	-	1.0 kg
 Lauko apranga	30 °C 40 °C – šaltas	1200 aps./min 1200 – 400 aps./min	2.0 kg ²⁾ 1.0 kg ³⁾
 Antibakterinė	60 °C	1400 aps./min. 1400 – 400 aps./min	8.0 kg

Programa	Numatytoji temperatūra Temperatūros diapazonas	Gręžimo greičio atskaita Gręžimo greičių intervalas	Didžiausias kiekis
Skalavimas	-	1400 aps./min. 1400 – 400 aps./min	8.0 kg
Gręžimas/Vandens išleidimas	-	1400 aps./min. 1400 – 400 aps./min	8.0 kg

1) Pagal Komisijos reglamentą ES 2019/2023 šia 40 °C programa galima išskalbti vidutiniškai suteptus medvilninius skalbinius, kuriuos reikia skalbti 40 °C ar 60 °C temperatūroje, tame pačiame cikle.



Informacija apie pasiekiamą skalbinių temperatūrą, programos trukmę ir kitus duomenis pateikta skyriuje „Sąnaudų vertės“. Energijos sąnaudų atžvilgiu veiksmingiausios programos paprastai yra tos, kurioms naudojama žemesnė temperatūra ir kurių trukmė ilgesnė.

2) Skalavimo programa.

3) Skalavimo programa ir apsaugos nuo vandens savybių atkūrimo fazė.

10.3 Garai programos

Programos Garai skirtos greitai atšviežinti drabužius (iš medvilnės, sintetikos, mišrių audinių, įskaitant gležnus), sumažinti jų susiglamžymą ir pašalinti kvapus, išvengiant skalavimo ciklo.

Audinių plaušeliai atlaisvinami ir po to juos galima lengvai išlyginti. Pasibaigus programai nedelsdami išimkite skalbinius.

Naudojantis parinktimi Laiko taupymas

, ciklo trukmę galima sumažinti iki 15 minučių.

NENAUDOKITE šio režimo su šių tipų skalbiniais:

- skalbiniais, netinkantiems džiovinti džiovintuvuose;
- skalbiniais, valomiems tik cheminiu būdu.



Nenaudokite jokių skalavimo priemonių!
Programos Garai nepašalina stiprių kvapų ir nevykdo higieninio valymo ciklo. Po apdorojimo garais skalbiniai gali būti drėgni. Tokiu atveju skalbinius kelioms minutėms padžiaukite.

Skalbinių aromatai (AEG Steam Fragrance)

AEG Steam Fragrance atnaujina net ir gležnus audinius, pašalina susiglamžymus ir suteikia išskirtinį švelnų AEG sukurtą aromatą. Kaskart atgaivindami drabužius garais vietoje skalavimo, ilgiau išsaugosite gerą drabužių išvaizdą ir būklę. Aromatus galite saugiai naudoti su programomis „Steam“ ir „Cashmere“, kad išskalbtumėte delikačius ir gležnus audinius, tokius kaip kašmyras ar vilna. Skalbdami mažesnę kiekį naudokite mažesnę aromatų kiekį ir pasirinkite trumpesnę ciklą: vos per penkiolika minučių drabužiai vėl taps lyg ką tik išskalbti.

Atidžiai perskaitykite su aromatais pateiktą instrukciją.

NEGALIMA:

- aromatais apdorotų drabužių džiovinti džiovyklėje. Jie išgaruos;
- naudoti aromatus kitais tikslais, nei nurodyta;
- naudoti aromatus naujiems drabužiams. Naujuose drabužiuose

gali būti likusių apdailos junginių, kurie nesuderinami su kvapu.



Aromatų buteliukų galite įsigyti internetinėje parduotuvėje **AEG** arba iš igaliotojo prekybos atstovo.

10.4 Woolmark Wool Care - Žalias















Bendrovė „The Woolmark Company“ patvirtino šios skalbyklės vilnos skalbimo ciklą gaminiams, kurių sudėtyje yra vilnos ir kurių etiketėse nurodyta „skalbti rankomis“, su sąlyga, kad tokie gaminiai bus skalbiami laikantis jų etiketėse ir šios skalbyklės gamintojo pateiktų nurodymų. M2201

„Woolmark“ simbolis daugelyje šalių yra sertifikavimo ženklas.

10.5 Parinkčių suderinamumas su programomis

 Papildomomis programomis ir nustatymais galėsite naudotis atsisiuntę PROGRAMĖLĘ.

	PowerClean 59min	Eco 40-60	Medvilnė	Sintetika	Ploni audiniai	 Vilna	20 min. - 3 kg	 Garai	Lauko apranga	 Antibakterinė	Skalvimas	Gręžimas/Vandens išleidimas
 Gręžimas	■	■	■	■	■	■	■	■	■	■	■	■
 Skalavimo sulai- kymas	■	■	■	■	■	■			■	■	■	

	PowerClean 59min	Eco 40-60	Medvilnė	Sintetika	Ploni audiniai	 Vilna	20 min. - 3 kg	 Garai	 Lauko apranga	 Antibakterinė	Skalavimas	Gręžimas/Vandens išleidimas
 dB Ypač tyli			■	■	■							
--- Be gręžimo												■ ¹⁾
 Dėmių šalinimas 2)			■	■						■		
 Pirminis skalbi- mas			■	■								
 Laiko taupymas 3)			■	■	■			■				
 Papildom. Skala- vimas	■		■	■	■				■	■	■	
 Papildomi garai ²⁾	■		■	■						■		
PODS®	■	■	■	■	■		■		■	■		
 Pabaigos laikas	■	■	■	■	■	■	■	■	■	■	■	■

1) Jeigu pasirinksite „Be gręžimo“, prietaisas tik išleis vandenį.

2) Šios parinktys negalima pasirinkus žemesnę nei 40 °C temperatūrą.

3) Jeigu pasirinksite trumpiausią programos laiką, rekomenduojame sumažinti skalbinių kiekį. Galite skalbti ir didelį kiekį skalbinių, tačiau skalbimo kokybė bus prastesnė.

Plovimo programos atitinkančios skalbimo priemonės

Programa	Universalūs milteliai 1)	Universali skysta skalbimo priemonė	Skysta skalbimo priemonė spalvotiems skalbiniams	Gležni vilniniai skalbiniai	Speciali
PowerClean 59min	--	▲	▲	--	--
Eco 40-60	▲	▲	▲	--	--
Medvilnė	▲	▲	▲	--	--
Sintetika	▲	▲	▲	--	--
Ploni audiniai	--	--	--	▲	▲
Vilna	--	--	--	▲	▲
20 min. - 3 kg	--	▲	▲	--	--
Lauko apranga	--	--	--	▲	▲
Antibakterinė	▲	▲	--	--	▲

1) Skalbiant aukštesnėje nei 60 °C temperatūroje rekomenduojama naudoti skalbimo miltelius.

▲ = rekomenduojama

-- = nerekomenduojama

11. 📶 „WI-FI“ NUSTATYMAS

Šiame skyriuje aprašoma, kaip prijungti prietaisą prie „Wi-Fi“ tinklo ir susieti su mobilisiais įrenginiais.

Naudodami šią funkciją galite gauti pranešimus, stebėti ir valdyti prietaisą mobiliuoju įrenginiu.

Gamykliniuose nustatymuose „Wi-Fi“ yra išjungtas.

Jei norite susieti prietaisą ir naudoti papildomas funkcijas, atlikite toliau nurodytus žingsnius.

- Įjunkite belaidį tinklą.
- Mobilųjį prietaisą prijunkite prie belaidžio tinklo.

Dažnis	2,412–2,472 GHz Europos rinkai
Protokolas	IEEE 802.11b/g/n
Maksimali galia	< 20 dBm

11.1 QR kodas vardinėje lentelėje

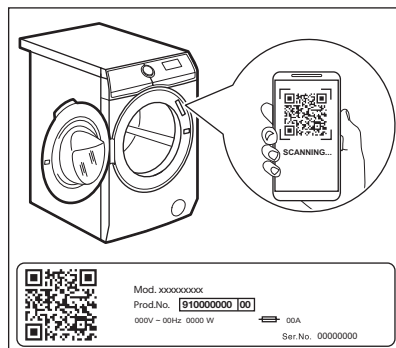

QR kodu galima pasinaudoti dviem būdais:

- Naudodami programėlėje įdiegtą vaizdo kameros funkciją nuskaitykite QR kodą, iš programėlių parduotuvės atsisiųskite My AEG Care paraiškos

formą ir vadovaukitės gautais nurodymais.

- Mobiliojo telefono susiejimas su prietaisu, siekiant palengvinti procesą. QR kodą nuskaitykite naudodami programėlėje My AEG Care įdiegtą QR skaitytuvą.

11.2 Diegimas ir konfigūravimas: My AEG Care



My AEG Care leidžia kontroliuoti skalbimą per mobiliąjį įrenginį.

Turi daugybę programų, naudingų funkcijų ir informacijos apie gaminį, tinkamai pritaikytos prietaisui.

Programėlėje galite pasirinkti prietaiso valdymo skydelyje jau prieinamas programas ir naudotis papildomomis programomis, kurios prieinamos tik iš mobiliojo įrenginio.

Papildomos programos einant laikui gali pasikeisti, atsiradus naujoms programėlės versijoms.

Asmeniškai pritaikyta skalbinių priežiūra – viskas iš mobiliojo įrenginio.





Kai prijungiate prietaisą prie programos, būkite šalia savo išmaniojo įrenginio.

Patikrinkite, ar jūsų išmanusis įrenginys yra prijungtas prie belaidžio tinklo.

1. Savo išmaniajame įrenginyje eikite į „App Store“ arba nuskaitykite QR kodą (žr. skirsnį „QR kodas vardinėje lentelėje“).
2. Atsisiųskite ir įdiekite programėlę My AEG Care.
3. Patikrinkite, ar įjungėte prietaise „Wi-Fi“ ryšį. Jeigu ne, skaitykite kitą paragrafą „Prietaiso belaidžio ryšio konfigūravimas“.
4. Paleiskite programą. Pasirinkite šalį bei kalbą ir prisijunkite su savo el. pašto adresu ir slaptažodžiu. Jeigu neturite paskyros, susikurkite ją vadovaudamiesi My AEG Care pateiktais nurodymais.

5. Laikykitės programoje pateikiamų nurodymų dėl prietaiso registracijos ir konfigūravimo.

11.3 Prietaiso belaidžio ryšio konfigūravimas

1. Norėdami įjungti prietaisą, kelias sekundes palaikykite nuspauštą On/Off  mygtuką. Palaukite maždaug 10 sekundžių, prieš tęsdami belaidį konfigūravimą.
2. Programų pasirinkimo rankenėle pasirinkite programą.
3. Kelias sekundes palaikykite paspaudę mygtuką Nuotolinis paleidimas , kol pasigirs spragtelėjimas. Atleiskite mygtuką. Valdymo skydelyje 5 sekundes matysite  ir pradės mirksėti  indikatorius.

Paleidžiamas belaidis modulis.

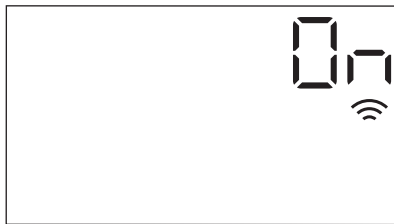

Įsitikinkite, kad programa paruošta ryšiui.

4. Maždaug po 10 sekundžių valdymo skydelyje matysite  (prieigos tašką).

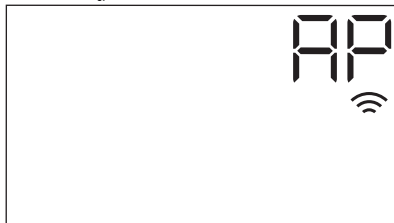



Prieigos taškas bus atviras maždaug 3 minutes.

5. Sukonfigūruokite programėlę My AEG Care išmaniajame įrenginyje ir laikydamiesi nurodymų prijunkite prietaisą prie „Wi-Fi“ tinklo.
6. Jeigu sukonfigūruotos prijungimo galimybės, kai vėl rodomas

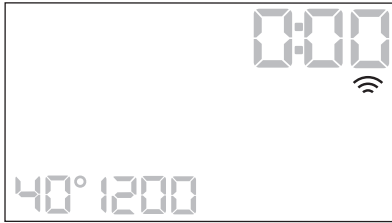
informacijos apie programą ekranas, ekrane bus rodomas indikatorius .



-  Kaskart įjungus prietaisą, prietaisui prireiks maždaug 10 sekundžių automatiškai prisijungti prie tinklo. Kai indikatorius  nustoja mirksėti, ryšys yra užmegztas.



Norėdami išjungti belaidį ryšį, kelias sekundes palaikykite paspaudę mygtuką Nuotolinis paleidimas , kol išgirsite pirmąjį garsinį signalą. Atleiskite mygtuką. Valdymo skydelyje 5 sekundes bus matomas *OFF*.

-  Jeigu išjungsitės ir vėl įjungsitės prietaisą, belaidis ryšys automatiškai išsijungs.

Norėdami pašalinti belaidžio ryšio prisijungimo duomenis, kelias sekundes palaikykite paspaudę mygtuką Nuotolinis paleidimas , kol išgirsite antrąjį garsinį signalą: Ekrane kelias sekundes matysite užrašą *---*.

11.4 Nuotolinis paleidimas

Ši funkcija suteikia galimybę ciklą paleisti nuotoliniu būdu.



-  Jei programai paleisti paspaudžiate mygtuką Start/Pause , nuotolinis valdymas įsijungia automatiškai; skalbimo programą taip pat galima paleisti nuotoliniu būdu. Kai duralės atidarytos, ši funkcija neveikia.



Jei programa įdiegta ir yra veikiantis belaidis ryšys, galite aktyvinti nuotolinio paleidimo funkciją:



1. Palieskite mygtuką Nuotolinis paleidimas ; ekrane kelias sekundes mirksės indikatorius *APP*.



2. Kol mirksi indikatorius palieskite mygtuką Start/Pause , kad įjungtumėte nuotolinio paleidimo funkciją *APP*.

Programų suvestinės ekrane rodomi indikatoriai  ir  ir duralės yra užrakintos. Dabar programą galėsite paleisti nuotoliniu būdu.

-  Palietę mygtuką Start/Pause , indikatoriumi *APP* nustojus mirksėti, paleisite nustatytą programą, tačiau nuotolinio paleidimo neįjungsitės.

Norėdami išjungti nuotolinio paleidimo funkciją, palieskite mygtuką Nuotolinis paleidimas  ir patvirtinkite mygtuku Start/Pause .

11.5 Atnaujinimas belaidžiu būdu

Programėlė gali paraginti atlikti prietaiso atnaujinimą.

Atnaujinimą galima atlikti tik per programėlę.

Jeigu vykdoma programa, programėlė informuos, kad atnaujinimas bus pradėtas programai pasibaigus.

Atnaujinimo metu prietaiso ekrane rodoma *UPD*.

Neišjunkite prietaiso ir neištraukite jo kištuko, kai jis atnaujinamas.

Prietaisą vėl bus galima naudoti baigus atnaujinimą be jokio pranešimo apie sėkmingą atnaujinimą.

Jeigu įvyksta klaida, prietaiso ekrane rodoma **E r r**: paspauskite bet kurį mygtuką arba pasukite rankenėlę, kad prietaisas vėl įprastai veiktų.

11.6 Nuolat įjungto „Wi-Fi“ ryšio funkcija

Nuolat įjungto „Wi-Fi“ ryšio funkciją rasite programėlėje.

Ši funkcija prietaisą laiko prijungtą prie tinklo net tada, kai prietaisas yra išjungtas.

Indikatorius  įsijungs (1 sek.) ir išsijungs (5 sek.).

Prietaisą galima įjungti mygtuku On/Off

 arba naudojantis programėle.



Dėl nuolat įjungto „Wi-Fi“ ryšio funkcijos gali padidėti energijos sąnaudos.

12. KASDIENIS NAUDOJIMAS



ĮSPĖJIMAS!

Žr. saugos skyrius.

12.1 Prietaiso įjungimas

1. Maitinimo laido kištuką įjunkite į tinklo lizdą.
2. Atsukite vandens čiaupą.
3. Norėdami įjungti prietaisą, kelias sekundes palaikykite nuspaustą

On/Off  mygtuką.

Pasigirs trumpas signalas. Prietaisas automatiškai pasiūlo numatytąją programą. Įsižiebs atitinkamas indikatorius.

Ekrane matysite ciklo trukmę, didžiausią skalbinių svorį (kelias sekundes), numatytąją temperatūrą, numatytąjį grežimo greitį ir programos fazijų indikatorius.

12.2 Skalbinių įdėjimas

1. Atidarykite prietaiso dureles.
2. Pakratykite skalbinius prieš dėdami į prietaisą.
3. Skalbinius į būgną dėkite po vieną. Nepridėkite per daug skalbinių į būgną.
4. Gerai uždarykite dureles.

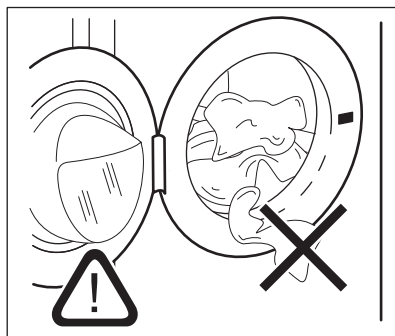

DĖMESIO

Įsitinkinkite, kad uždarydami jas neprispaudėte skalbinių. Jei taip atsitiktų, gali pratekėti vanduo arba galite pažeisti skalbinių audinius.





DĖMESIO

Skalbiant alyvos, tepalo dėmes gali susigadinti prietaiso guminės dalys.

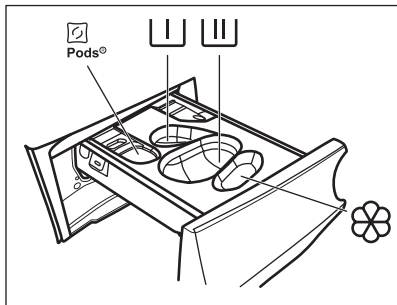
12.3 Skalavimo priemonių ir priedų pildymas rankomis





 – skyrelis skalavimo priemonės kapsulėms (iki 2 kapsulių). Jei naudojate tabletes būtinai įjunkite funkciją Pods®.

 – mirkymo ciklo skyrelis (tik milteliams).

 – skalavimo ciklo skyrelis (tik milteliams).

 Jei ketinate naudoti šį skyrelį, būtinai išjunkite funkciją Pods®.

 Jei naudojate skalavimo skystį, įdėkite jam skirtą indelį .

 – audinių minkštiklio ir kitų skystų priemonių (pvz. krakmolo) skyrelis.

MAX – visuomet laikykitės ant skalavimo priemonės pakuotės pateiktų nurodymų, tačiau rekomenduojame niekada neviršyti nurodyto didžiausio kiekio (**MAX**). Šis kiekis užtikrins geriausius skalavimo rezultatus.

 Po skalavimo ciklo, jeigu reikia, pašalinkite visus skalavimo priemonių likučius iš skalavimo priemonių dalytuvo.

Laikykitės šių nurodymų

1. Atidarykite skalavimo priemonės dalytuvą.

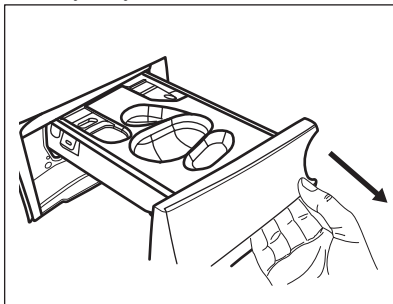

2. Jei renkatės mirkymo ciklą, skalavimo miltelius supilkite į skyrelį .

3. Pagrindiniam skalavimo ciklui skyrelį pasirinkite pagal naudojamos skalavimo priemonės tipą.

a) Į skyrelį  įpilkite **skalavimo miltelių**.

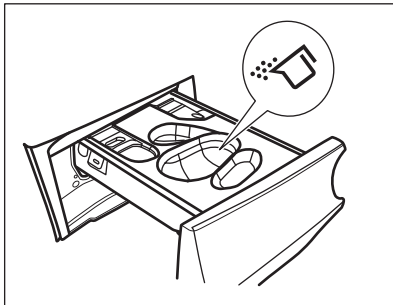

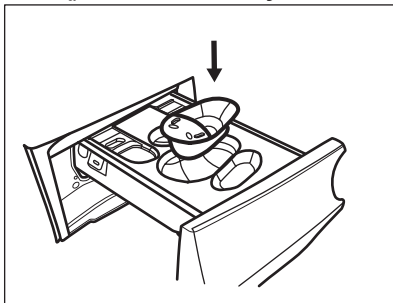

b) Į tą patį skyrelį įdėkite atitinkamą indelį  ir įpilkite **skalavimo skysčio**.

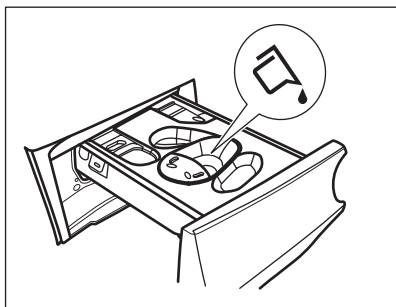

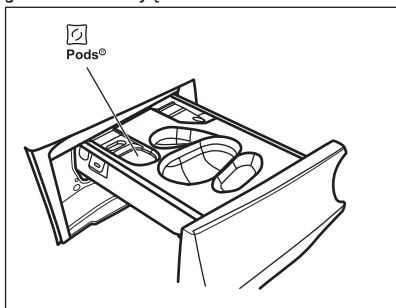

c) Į skyrelį  įdėkite **tabletes**. Būtinai įjunkite funkciją Pods®.



4. Į skyrelį  įpilkite audinių minkštiklio.
5. Uždarykite ploviklio dalytuvą.

12.4 Programos nustatymas

1. Sukdami programų pasirinkimo ratuką pasirinkite norimą skalbimo programą. Įsijungs atitinkamos programos indikatorius.

Mirksės Start/Pause  mygtuko indikatorius.

Ekrane rodoma orientacinė programos trukmė, maksimalus nustatytai programai nurodytas skalbinių kiekis (tik kelias sekundes), numatytoji temperatūra, numatytasis gręžimo greitis ir skalbimo fazės indikatoriai (kai galimi).

2. Norėdami pakeisti temperatūrą ir (arba) gręžimo greitį, palieskite atitinkamus mygtukus.
3. Galite rinktis vieną ar iš karto kelias papildomas funkcijas. Ekrane įsijungs susiję indikatoriai ir atitinkamai pasikeis pateikiama informacija.



Jeigu pasirinkimas **negalimas**, neįsijungs joks indikatorius ir neskambės garso signalas.

12.5 Programos paleidimas

Programą paleiskite palietę mygtuką

Start/Pause .

Atitinkamas indikatorius nustoja mirksėti ir pradeda šviesti nepertraukiamai.

Ekrane pradeda mirksėti vykdomos fazės indikatorius.



Programa paleidžiama, durelės užrakinamos. Ekrane rodomas indikatorius .



Vandens išleidimo siurblys trumpai veikia, prieš prietaisą pripildant vandeniu.

12.6 Programos paleidimas su parinktimi Pabaigos laikas



1. Šį mygtuką paspauskite vieną ar kelis kartus, kol ekrane nustatysite pageidaujimą programos užbaigimo laiką. Įsiziębs indikatorius .
2. Palieskite mygtuką Start/Pause . Būgnas pradės sukintis, kad atliktų nustatymą ProSense, jei tai numatyta pasirinktoje programoje.
3. Įsijungs laiko atskaita iki programos pabaigos: programa bus paleista tokiu laiku, kad pasibaigtų jūsų nustatymuose pasirinktu laiku.

Jei norite pakeisti ar atšaukti šią parinktį:

1. Paspauskite mygtuką On/Off , kad išjungtumėte prietaisą.
2. Vėl įjunkite prietaisą.
3. Dar kartą pasirinkite programą.



12.7 ProSense svorio nustatymas





Ekrane rodoma programos trukmė numatyta **vidutiniam arba dideliame skalbinių kiekiui**.

Kai nustatysite skalbimo programą, jei programa ją palaiko, ekrane įsižiebs simbolis .

Kai paliesite mygtuką Start/Pause , ProSense pradės skalbinių svorio nustatymą:

1. Skalbinių kiekis bus nustatytas per 30 sekundžių; tuo metu mirksės indikatorius , juostelės po  simboliu judės pirmyn ir atgal, o būgnas lėtai suksis.
2. Būgnui nustojus sukstis, ekrane bus rodoma skalbimo programos trukmė, kuri, priklausomai nuo nustatyto skalbinių svorio, gali būti ilgesnė arba trumpesnė; juostelių skaičius rodo apkrovos lygį (nuo 1 iki 4, 4 juostelės nurodo perkrovą); tada vėl įsižiebs didžiausios deklaruotos apkrovos indikatorius. Dar po 30 sekundžių prasidės vandens pripildymo etapas.

 **Perkrovos atveju** vėl įsižiebs didžiausios deklaruotos apkrovos indikatorius ir mirksės indikatorius **MAX**. Tokiu atveju 30 sek. laikotarpiu programą galima sustabdyti ir iš būgno išimti kelis skalbinius. Išėmę kelis drabužius palieskite Start/Pause  mygtuką, kad dar kartą paleistumėte programą. „ProSense“ galima kartoti ne daugiau kaip tris kartus (žr. 1 punktą).

Dėmesio! Jeigu skalbinių kiekio nesumažinsite, skalbimo programa įsijungs nepaisant per didelio skalbinių kiekio. Tokiu atveju skalbiniai gali likti tinkamai neišskalbti.

 Maždaug po 20 min programos trukmė gali pasikeisti priklausomai nuo to, kiek vandens sugeria skalbiniai.

 „ProSense“ skalbinių kiekio nustatymas vykdomas tik su pilnomis skalbimo programomis (kai nepraleidžiamas joks ciklas).

 „ProSense“ negalima naudoti su kai kuriomis programomis (pvz.: Vilna, trumpųjų ciklų ir programomis be skalbimo ciklo).

12.8 Programų indikatoriai

Kai paleidžiama programa, mirksi vykdomos fazės indikatorius, o kitų fazių indikatoriai šviečia.

Pavyzdžiui, vykdoma skalbimo arba

pirminio skalbimo fazė: .

Kai fazė baigiama, atitinkamas indikatorius nustoja mirksėti ir pradeda šviesti. Pradeda mirksėti kitos fazės indikatorius.

Pavyzdžiui, vykdoma skalavimo fazė:





Jei pasirinksite Papildomi garai, įsijungs garų funkcijos indikatorius.

Vykdoma garinimo fazė: .

Vykdoma neglamžymo fazė: .



12.9 Programos pertraukimas ir parinkčių keitimas

Kai programa vykdoma, galite keisti **tik kelias** parinktis:

1. Palieskite mygtuką Start/Pause . Mirksi atitinkamas indikatorius.
2. Pakeiskite parinktį. Ekrane pateikiama informacija atitinkamai pasikeičia.
3. Dar kartą palieskite mygtuką Start/Pause .

Skalbimo programa tęsiama toliau.

12.10 Veikiančios programos atšaukimas

1. Norėdami atšaukti programą ir išjungti prietaisą, paspauskite mygtuką On/Off .
 2. Norėdami vėl įjungti prietaisą, paspauskite mygtuką On/Off .
- Dabar galite nustatyti naują skalbimo programą.



 Jeigu ProSense fazė jau įvykdyta ir jau pilamas vanduo, nauja programa paleidžiama **nekartojant ProSense fazės**. Vanduo ir skalbimo priemonė neišleidžiami, kad būtų išvengta švaistymo. Ekrane rodoma maksimali programos trukmė atnaujinama maždaug kas 20 minučių paleidus naują programą.

12.11 Durelių atidarymas. Drabužių įdėjimas

Kol veikia vykdoma programa arba atidėtas paleidimas, prietaiso durelės yra užrakintos.

 Jeigu temperatūra yra per aukšta, per daug vandens būgne ir (arba) būgnas vis dar sukasi, jūs negalėsite atidaryti durelių.

Kol šviečia indikatorius , galite atidaryti dureles ir įdėti arba išimti skalbinių.

1. Palieskite mygtuką Start/Pause .
- Valdymo skydelyje išsijungia susijęs durelių užrakinimo indikatorius.
2. Atidarykite prietaiso dureles. Jeigu reikia, pridėkite arba išimkite skalbinius.
 3. Uždarykite dureles ir palieskite mygtuką Start/Pause .

Programa ar atidėto paleidimo funkcija toliau vykdoma.

Programai pasibaigus dureles galima atidaryti išsijungus simboliui . Taip pat

galima nustatyti gręžimo arba vandens išleidimo programą / parinktį ir paspausti mygtuką Start/Pause . Jeigu tarp pasirinktinių programų nėra gręžimo ir vandens išleidimo, jas galite paleisti programėle.

12.12 Programos pabaiga

Programai pasibaigus, prietaisas išjungiamas automatiškai. Girdimi garso signalai (jeigu jie įjungti).

Ekrane užsideda visi skalbimo fazės indikatoriai ir laiko srityje rodoma .

Užgęsta mygtuko Start/Pause  indikatorius.

Durelės atrakinamos ir užgęsta indikatorius .





1. Norėdami išjungti prietaisą, paspauskite mygtuką On/Off . Pasibaigus programai, po penkių minučių energijos taupymo funkcija automatiškai išjungia prietaisą.

 Vėl įjungus prietaisą, ekrane rodoma paskutinį kartą pasirinktos programos pabaiga. Norėdami nustatyti naują ciklą, pasukite programų pasirinkimo ratuką.





2. Išimkite skalbinius iš prietaiso.
3. Patikrinkite, ar būgnas yra tuščias.
4. Palikite dureles ir ploviklio dalytuvą pravirą, kad nesusidarytų pelėsių ir nemalonių kvapų.
5. Užsukite vandens čiaupą.

12.13 Vandens išleidimas pasibaigus ciklui

Jeigu pasirinkote programą arba parinktį, kurios atveju po paskutinio skalavimo vanduo iš būgno neišleidžiamas, programa yra baigta, tačiau:



- Ekrane įsižiėbs indikatorius , papildomos funkcijos indikatorius  arba  ir užrakintų būgno durelių indikatorius . Mirksės prasidėjusio ciklo indikatorius .

- Būgnas vis dar reguliariai pasukamas, kad skalbiniai nesusiglamžytų.
- Durelės liks užrakintos.
- Jeigu norite atidaryti dangtį, išleiskite vandenį:

1. Jeigu reikia, palieskite mygtuką Grėžimas , kad sumažintumėte prietaiso rekomenduojamą grėžimo greitį.
2. Palieskite mygtuką Start/Pause :
 - Jeigu nustatėte , prietaisas išleidžia vandenį ir gręžia.
 - Jeigu nustatėte , prietaisas tik išleidžia vandenį.

Parinkties indikatorius  arba 



išsijungia, o indikatorius  mirksi ir po to išsijungia.

3. Programai pasibaigus ir užrakintų durelių indikatoriumi  užgesus, galite atidaryti dureles.
4. Norėdami išjungti prietaisą, kelias sekundes palaikykite paspaudę mygtuką On/Off .



 Bet kuriuo atveju, prietaisas automatiškai išleidžia vandenį maždaug po 18 valandų.

12.14 Budėjimo parinktis

Budėjimo funkcija automatiškai išjungia prietaisą, kad sumažėtų energijos sąnaudos, kai:

- Nenaudokite prietaiso 5 minutes prieš paliesdami mygtuką Start/Pause . Jei prietaisą norite vėl įjungti, paspauskite On/Off  mygtuką.
- Praėjus 5 minutėms nuo skalbimo programos pabaigos. Jei prietaisą norite vėl įjungti, paspauskite On/Off  mygtuką. Valdymo skydelyje rodoma paskutinės nustatytos programos pabaiga. Norėdami nustatyti naują ciklą, pasirinkite naują programų parinktį.

 Jeigu nustatėte programą ar parinktį, kuriai pasibaigus vanduo paliekamas būgne, budėjimo funkcija **neišjungs** prietaiso, kad suveiktų priminimas dėl vandens išleidimo.

 Jei nuolat įjungto „Wi-Fi“ ryšio funkcija aktyvi, mirksės tik indikatorius .

13. PATARIMAI



ĮSPĖJIMAS!

Žr. saugos skyrius.

13.1 Skalbinių sudėjimas

- Suskirstykite skalbinius į baltus, spalvotus, sintetinius, plonų audinių ir vilnonius.
 - Vadovaukitės skalbimo nurodymais, pateiktais skalbinių priežiūros etiketėse.
 - Neskalkbkite kartu baltų ir spalvotų gaminių.
 - Kai kurie spalvoti gaminiai pirmo skalbimo metu gali pakeisti spalvą. Rekomenduojame juos pirmą porą kartų skalbti atskirai.
 - Daugiasluoksnius audinius, vilnonius ir išmargintus gaminius išverskite.
 - Apdorokite sunkiai įveikiamas dėmes.
- Sunkiai pašalinamoms dėmėms skalbti naudokite specialią skalbimo priemonę.
 - Atsargiai elkitės su užuolaidomis. Nuimkite kabliukus ir sudėkite užuolaidas į skalbimo maišelį arba pagalvės užvalkalą.
 - Jeigu skalbinių labai mažai, grėžimo metu gali kilti balanso problemų ir pernelyg didelė vibracija. Jeigu taip nutiktų:
 - a. pertraukite programą ir atidarykite dureles (žr. skyrių „Kasdienis naudojimas“);
 - b. rankomis paskirstykite skalbinius, kad visi daiktai būtų vienodai pasiskirstę būgne;
 - c. paspauskite mygtuką Start/Pause. Grėžimo fazė tęsiama.
 - Užsekite užvalkalus, užtraukite užtrauktukus, užsekite kilpas ir

spastukus. Suriškite diržus, raiščius, batų raištelius, kaspinus ir visus kitus laisvus elementus.

- Neskalkbkite skalbinių be apsiuvimų arba su prakirpimais. Naudokite skalbimo maišelį mažiems ir (arba) ploniems daiktams (pvz., vielutėmis sutvirtintoms liemenėlėms, diržams, pėdkelnėms, batų raišteliams, kaspinams ir pan.) skalbti.

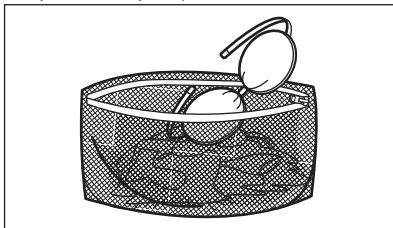

- Ištuštinkite kišenes ir skalbinius išlankstykite.

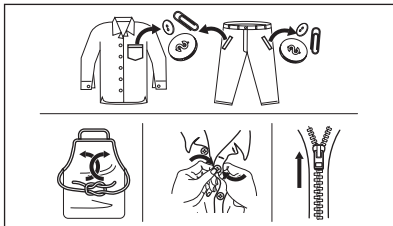

13.2 Sunkiai įveikiamos dėmės

Kai kurių dėmių vien vandeniu ir skalbimo priemone pašalinti nepavyksta.

Rekomenduojame prieš dedant skalbinius į prietaisą iš anksto apdoroti šias dėmes.

Galima naudoti specialius dėmių valiklius. Naudokite specialų, dėmės ir audinio rūšiai tinkamą dėmių valiklį.

Nepurškite dėmių valiklio ant drabužių greta prietaiso, nes jis ęsina plastikines dalis.



13.3 Skalbimo priemonės rūšis ir kiekis

Skalbimo priemonės pasirinkimas ir tinkamo kiekio naudojimas turi poveikio ne tik skalbimo rezultatams, bet taip pat padeda išvengti švaistymo ir saugoti aplinką:

- Naudokite tik specialiai skalbyklėms skirtas skalbimo ir kitas priemones:
 - Visų pirma, laikykitės šių bendro pobūdžio taisyklių:
 - skalbimo milteliai (taip pat tabletės ir vienos dozės ruošiniai) visiems audinių tipams, išskyrus gležnus audinius. Geriau naudokite skalbiamuosius miltelius su balikliu baltiems skalbiniams ir skalbinių dezinfekavimui,
 - skystosios skalbimo priemonės (įskaitant vienos dozės ruošinius) skirtos žemos temperatūros programoms (iki 60 °C), visų tipų audiniams arba specialiai tik vilnai.
 - Skalbimo priemonės pasirinkimas ir kiekis priklauso nuo audinio rūšies (gležnas, vilnonis, medvilnė ir pan.), drabužių spalvos, skalbinių kiekio, supurvinimo laipsnio, skalbimo temperatūros ir naudojamo vandens kietumo.
 - Laikykitės ant skalbimo ir kitų priemonių pakuočių pateiktų nurodymų ir neviršykite didžiausio nurodyto skalbimo priemonių kiekio (**MAX**).
 - Nemaišykite skirtingo tipo skalbimo priemonių.
 - Šiais atvejais naudokite mažiau skalbimo priemonės:
 - skalbiate nedidelį kiekį skalbinių;
 - skalbiniai sutepti nestipriai.
 - skalbiant susidaro daug putų.
- Nepakankamas skalbimo priemonės kiekis gali lemti:**
- netenkinančius skalbimo rezultatus;
 - skalbiniai gali papilkėti;
 - riebaluotus drabužius;
 - pelėsius prietaise.
- Per didelis skalbimo priemonės kiekis gali lemti:**
- pernelyg didelį putojimą;

- blogesnį skalbimo poveikį;
- nepakankamą skalavimą;
- didesnį poveikį aplinkai.

13.4 Patarimai, kaip tausoti aplinką

Norint taupyti vandenį, energiją ir padėti apsaugoti aplinką, rekomenduojame laikytis šių patarimų:

- **Vidutiniškai suteptus skalbinius** galima skalbti **be pirminio skalbimo**; taip sutaupysite skalbiklio, vandens ir laiko (aplinka saugoma taip pat!).
- Prietaiso priekrovimas iki **maksimalaus pajėgumo, nurodyto kiekvienai programai, padeda sumažinti energijos ir vandens sąnaudas.**
- Atlikus tinkamą pirminį apdorojimą, galima pašalinti dėmes ir dalį nešvarumų; tada skalbinius galima skalbti žemesnėje temperatūroje.

- Nustatykite **maksimalų galimą gręžimo greitį** pasirinktai skalbimo programai, **prieš džiovindami skalbinius džiovyklėje.** Taip sutaupysite energijos džiovindami!

13.5 Vandens kietumas

Jei jūsų buitinis vanduo yra vidutiniškai kietas arba kietas, rekomenduojame naudoti skalbimo mašinoms skirtą vandens minkštinimo priemonę.

Vietovėse, kur vanduo yra minkštas, vandens minkštinimo priemonės naudoti nereikia.

Norėdami sužinoti savo vietovės vandens kietumą, susisiekite su vietos vandentiekio tarnyba.

Naudokite tinkamą vandens minkštiklio kiekį. Visuomet vadovaukitės nurodymais, pateiktais ant šios priemonės pakuotės.

14. VALYMAS IR PRIEŽIŪRA



ISPĖJIMAS!

Žr. saugos skyrius.

14.1 Reguliaraus valymo grafikas

Reguliariai valykite prietaisą, kad juo galėtumėte ilgiau naudotis.

Kiekvieną kartą pasinaudoję prietaisu palikite dureles ir ploviklio dozatorių šiek tiek pravirus, kad prietaiso vidus vėdintųsi ir neatsirastų pelėsis ar blogas kvapas.

Jeigu prietaisu ilgesnį laiką nesinaudosite, užsukite vandens čiaupą ir atjunkite prietaisą nuo maitinimo tinklo.

Orientacinis profilaktinio valymo tvarkaraštis:

Kalkių nuosėdų šalinimas	Du kartus per metus
Profilaktinis skalbimo ciklas	Vieną kartą per mėnesį
Valyti durelių sandarinimo gumas	Kas du mėnesius

Valyti būgną	Kas du mėnesius
Valyti skalbimo priemonės dalytuvą	Kas du mėnesius
Valyti išleidimo siurblio filtrą	Du kartus per metus
Valyti vandens tiekimo žarną ir vožtuvo filtrą	Du kartus per metus

Šiuose paragrafuose paaiškinama, kaip turėtumėte valyti kiekvieną dalį.

14.2 Pašalinių daiktų išėmimas



Prieš vykdydami ciklą, įsitikinkite, kad kišenės būtų tuščios, o visi laisvi elementai surišti. Žr. „Patarimai“, „Skalbinių kiekis“.

Išimkite visus pašalinius daiktus (pavyzdžiui, metalines sąvaržėles, sagas, monetas ir pan.), kuriuos galite

rasti durelių tarpikyje, filtruose ir būgne. Žr. „Dviejų juostelių durelių sandariklis“, „Būgno valymas“, „Vandens išleidimo siurblio valymas“ ir „Vandens įleidimo žarnos ir vožtuvo filtro valymas“. Jeigu reikia, kreipkitės į įgaliotąjį techninės priežiūros centrą.

14.3 Valymas iš išorės

Prietaisą valykite tik švelniu muilu ir šiltu vandeniu. Kruopščiai nusauskite visus paviršius.

Nenaudokite šveitimo kempinių arba bet kokios braižančios medžiagos.



DĖMESIO

Valymui nenaudokite alkoholio, tirpiklių arba cheminių priemonių.



DĖMESIO

Nevalykite metalinių paviršių chloro pagrindo plovikliu.

14.4 Kalkių nuosėdų šalinimas



Jei jūsų buitinis vanduo yra vidutiniškai kietas arba kietas, rekomenduojame naudoti skalbimo mašinoms skirtą vandens minkštinimo priemonę.

Reguliariai tikrinkite, ar būgne nėra kalkių nuosėdų.

Įprastose skalbimo priemonėse jau yra vandens minkštinimo medžiagų, bet mes rekomenduojame kartkartėmis atlikti ciklą su tuščiu būgnu ir kalkių nuosėdų šalinimo priemone.



Visuomet vadovaukitės nurodymais, pateiktais ant šios priemonės pakuotės.

14.5 Profilaktinis skalbimo ciklas

Dėl kartotinio ir ilgalaikio žemos temperatūros ir trumpų programų naudojimo gali susidaryti skalbimo priemonių nuosėdų, likti pūkų, pradėti augti bakterijos ir būgno viduje susidaryti

plonas mikroorganizmų sluoksnis. Dėl to gali atsirasti blogas kvapas ir pelėsis.

Norėdami pašalinti šias nuosėdas ir išvalyti prietaiso vidų, bent kartą per mėnesį atlikite techninės priežiūros skalbimo ciklą:

1. Išimkite visus skalbinius iš būgno.
2. Vykdykite programą medvilnei skalbti, parinkę aukščiausią temperatūrą ir pripylę nedaug skalbiamųjų miltelių arba, jeigu yra, vykdykite programą Skalbyklės valymas.

14.6 Durelių tarpiklis

Šis prietaisas suprojektuotas su **savaime išsivalančia vandens išleidimo sistema**, leidžiančia nuo drabužių atsiskyrusius pūkelius išleisti kartu su vandeniu. Reguliariai tikrinkite sandariklį. Ciklo pabaigoje galima atgauti monetas, sagas, kitus mažus daiktus.

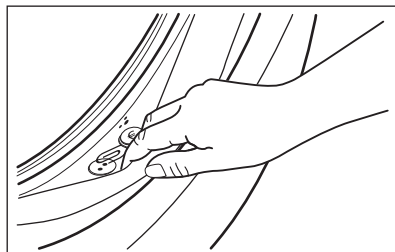

Valykite jį, kai reikia, naudodami kreminę valymo priemonę su amoniaku, nebraižydami sandariklio paviršiaus.



Visuomet vadovaukitės nurodymais, pateiktais ant šios priemonės pakuotės.

14.7 Būgno valymas

Reguliariai tikrinkite būgną, kad nesusidarytų nepageidaujamų nuosėdų.

Rūdžių nuosėdų ant būgno gali atsirasti dėl rūdijančių svetimkūnių, kurių yra geležingame vandentiekio vandenyje

Išvalykite būgną nerūdijančiam plienui valyti skirtais specialiais valikliais.

- i** Visuomet vadovaukitės nurodymais, pateiktais ant šios priemonės pakuotės. Nevalykite būgno rūgštiniais kalkių šalinimo gaminiais, šveičiamosiomis priemonėmis su chloru arba plieniniais šveitikliais.

Kruopštus valymas:

1. Išvalykite būgną nerūdijančiam plienui valyti skirtais specialiais valikliais.
- i** Visuomet vadovaukitės nurodymais, pateiktais ant šios priemonės pakuotės.
2. Išimkite visus skalbinius iš būgno.
 3. Vykdykite trumpą programą medvilnei skalbti tuščiu būgnu, parinkę aukščiausią temperatūrą ir pripylę nedaug skalbiamųjų miltelių arba, jeigu yra, vykdykite programą Skalbyklės valymas. Jei prietaisą galite prijungti prie „Wi-Fi“ tinklo, naudodamiesi programėle galėsite atsisiųsti specialią programą Skalbyklės valymas.
 4. Į tuščią būgną rankomis įdėkite nedidelį kiekį skalbiamųjų miltelių ar specialaus gamtinio, kad išplautumėte likučius.

- i** Kartais skalbimo ciklo pabaigoje ekrane gali būti rodoma piktograma : tai yra rekomendacija atlikti būgno valymą. Atlikus būgno valymą, piktograma išnyksta.

14.8 Skalbimo priemonės dalytuvo valymas

Norėdami pašalinti skalbimo priemonių ar audinių minkštiklio likučius ir skalbimo priemonių stalčiuke išsvengti pelėsio, reguliariai atlikite šią valymo procedūrą:

1. Atidarykite skalbimo priemonės dalytuvą. Paspauskite skląstį žemyn, kaip parodyta paveikslėlyje, ir ištraukite jį.

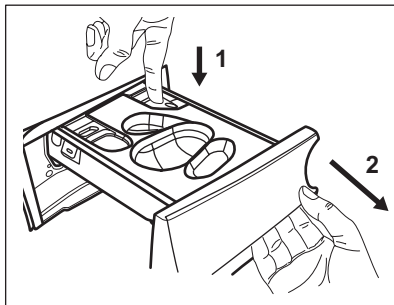

2. jei įdėtas skystos skalbimo priemonės rezervuaras, ištraukite jį.

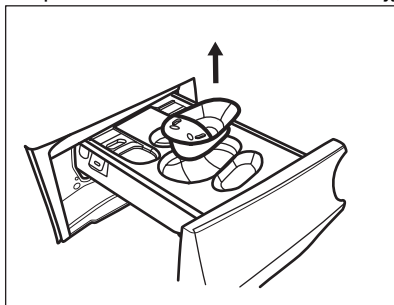

3. Pakelkite viršutinį skyrių dangtelį, kad jį galėtumėte nuimti.

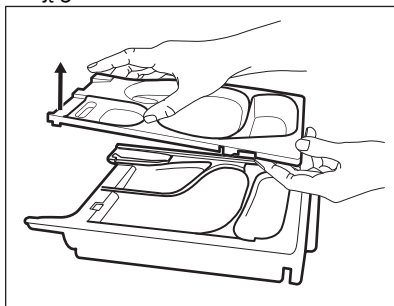

4. Po tekančiu vandeniu išplaukite skalbimo priemonės stalčiuką ir išimamas jo dalis.

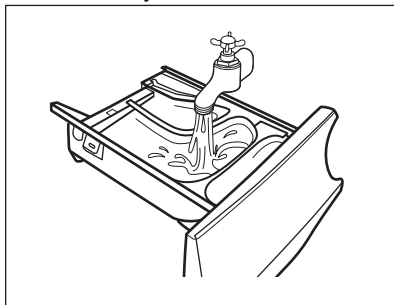

5.  **DĖMESIO**
Nenaudokite aštrių ar
metaliųjų šepėčių ir
kempinių.

Viršutinėje ir apatinėje griovelio
dalyje neturi likti nė trupučio skalbimo
priemonės. Išėmai valyti naudokite
mažą šepetėlį.

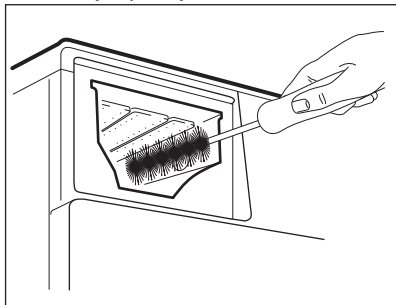

6. Apverskite dalytuvą ir atidarykite
apatinį dangtį, kaip parodyta
paveikslėlyje.

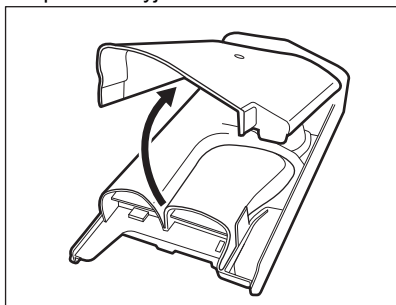

7. Patikrinkite, ar iš konvejerio buvo
pašalinti visi skalbimo priemonės
likučiai. Naudokite tik minkštas
drėgnas šluostes.
8. Vėl uždėkite apatinį dangtį,
sulyguodami jo skyles su stalčiaus
kabiukais, kaip parodyta
paveikslėlyje. Darykite, kol išgirsite
spragtelėjimą.

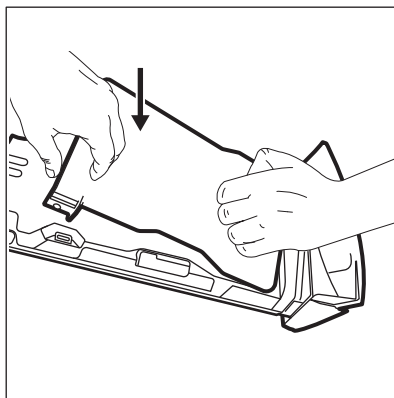

-  **DĖMESIO**
Paspauskite apatinį
dangtį, kaip parodyta
paveikslėlyje. Patikrinkite,
ar jis tinkamai uždarytas.

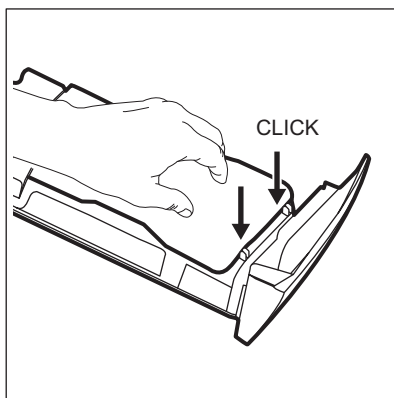

9. Vėl surinkite stalčių:
- Uždėkite apatinį dangtį ir
spauskite, kol pasigirs
spragtelėjimas.
 - Uždėkite apatinį dangtėlį ir
paspauskite, kol išgirsite
spragtelėjimą.
 - Jeigu reikia, įdėkite skystos
skalbimo priemonės indelį.
10. Įdėkite skalbimo priemonės stalčiuką
ir kreipiamuosius bėgelius ir
uždarykite. Paleiskite skalavimo
programą su tuščiu būgnu.

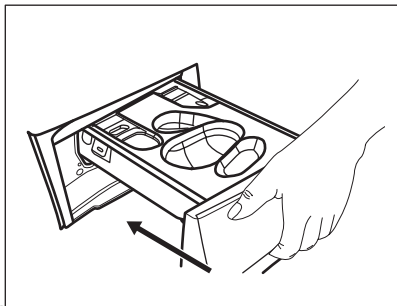

14.9 Išleidimo siurblio valymas



ĮSPĖJIMAS!

Ištraukite elektros laido kištuką iš sieninio lizdo.



Reguliariai tikrinkite vandens išleidimo siurblio filtrą ir įsitikinkite, kad jis švarus.

Išvalykite vandens išleidimo siurblį, jeigu:

- Iš prietaiso neišbėga vanduo.
- Būgnas nesisuka.
- Dėl užstrigusios drenažo plūdės prietaisas skleidžia neįprastą triukšmą.
- Ekrane rodomas įspėjamasis kodas

E20.



ĮSPĖJIMAS!

- Nebandykite išimti filtro, kol prietaisas veikia.
- Nevalykite siurblio, jeigu prietaise esantis vanduo yra karštas. Palaukite, kol vanduo atvės

Atlikite šiuos siurblio valymo veiksmus:

1. Atidarykite siurblio dangtelį.

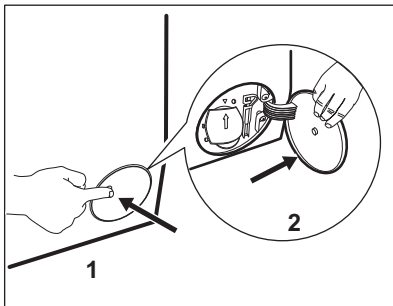

2. Po išleidimo siurblių padėkite tinkamą indą, į kurį galėtų ištekėti vanduo.
3. Nuleiskite išleidimo lataką žemyn. Išimdami filtrą, turėkite šluostę, kuria galėtumėte iškart iššluostyti vandenį, jei išbėgs.

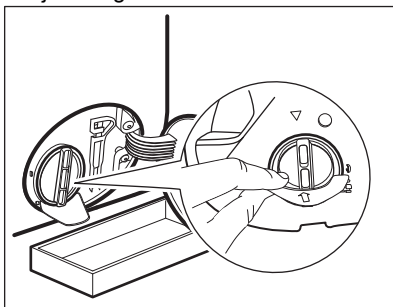

4. Pasukite filtrą 180 laipsnių kampų prieš laikrodžio rodyklę, kad jį atsuktumėte, bet jo paties neištraukite. Tegul vanduo teka.

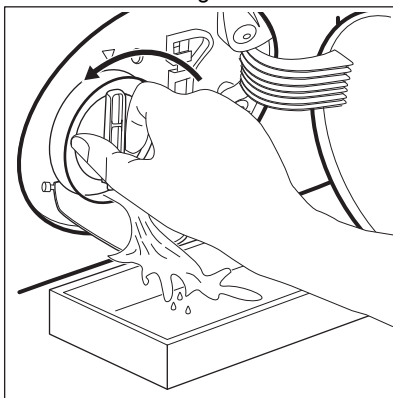

5. Kai dubuo bus pilnas vandens, vėl užsukite filtrą ir išpilkite vandenį iš indo.

6. Kartokite 4 ir 5 veiksmus, kol vanduo nustos tekėti.
7. Pasukite filtrą prieš laikrodžio rodyklę, kad jį išimtumėte.

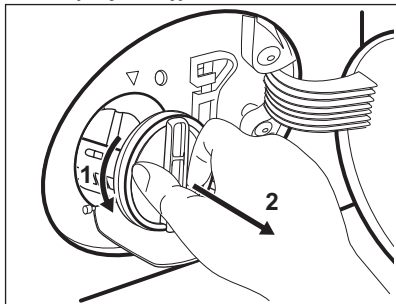

8. Jeigu reikia, iš filtro išėmus pašalinkite pūkus ir daiktus.
9. Patikrinkite, ar pasukta siurblio sparnuotė laisvai sukasi. Jeigu ne, kreipkitės į įgijotąjį techninės priežiūros centrą.

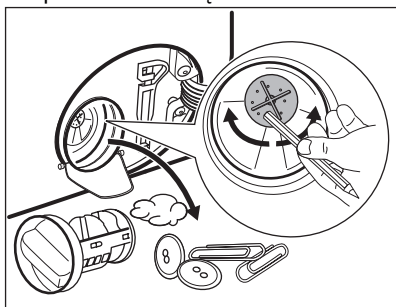

10. Išplaukite filtrą vandeniu iš čiaupo.

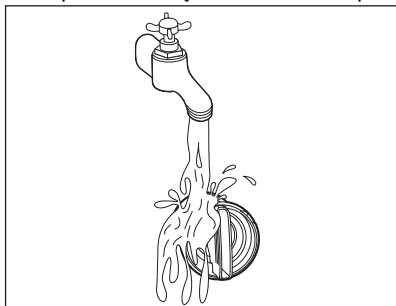

11. Įdėkite filtrą atgal į specialius kreiptuvus, pasukę jį pagal laikrodžio rodyklę. Būtinai tinkamai užveržkite filtrą, kad nebūtų nuotėkio.

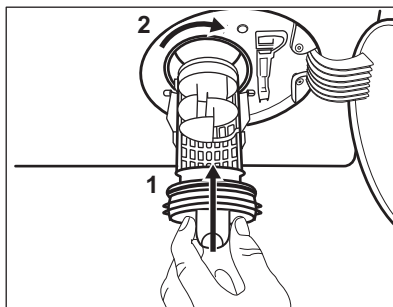

12. Uždenkite siurblio dangtelį.

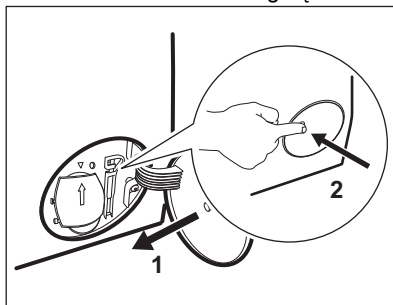

Išleidę vandenį avariniu būdu, privalote vėl įjungti vandens išleidimo sistemą:

- a. Į pagrindinį skalbimo priemonių stalčiaus skyrių įpilkite 2 litrus vandens.
- b. Paleiskite programą, kad išleistumėte vandenį.

14.10 Vandens tiekimo žarnos ir vožtuvo filtro valymas

Kartkartėmis rekomenduojama valyti abu įleidimo žarnos ir vožtuvo filtrus, kad būtų pašalintos per laiką susikaupusios nuosėdos:

1. Nuimkite vandens įleidimo žarną nuo čiaupo ir išvalykite filtrą.

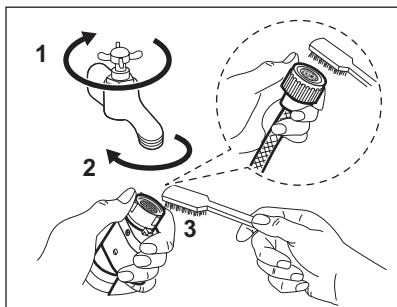

2. Nuimkite vandens įleidimo žarną nuo prietaisą, atsukę varžlę.

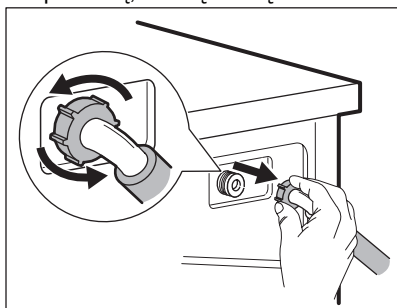

3. Prietaiso gale esantį vožtuvo filtrą valykite dantų šepetėliu.

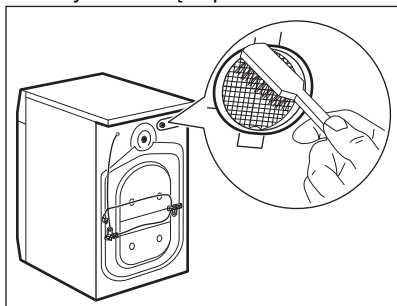

4. Kai vėl jungsite žarną prie prietaiso galo, pasukite ją kairėn arba dešinėn (ne vertikaloje padėtyje), atsižvelgdami į savo vandens čiaupo padėtį.

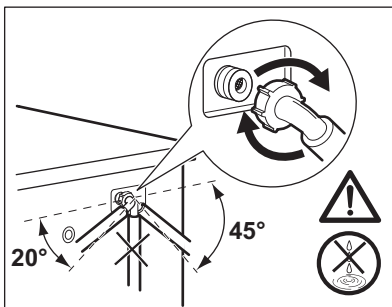

14.11 Avarinis vandens išleidimas

Jeigu prietaisas negali išleisti vandens, atlikite tą patį procesą, aprašytą paragrafe „Vandens išleidimo siurblio valymas“. Jeigu reikia, išvalykite siurblį.

Išleidę vandenį avariniu būdu, privalote vėl įjungti vandens išleidimo sistemą:

1. Pilkite 2 litrus vandens į ploviklio dalytuvo pagrindinį skalbimo skyrių.
2. Paleiskite programą, kad vanduo būtų išleistas.

14.12 Apsauga nuo užšalimo

Jeigu prietaisas įrengtas tokioje vietoje, kur temperatūra gali nukristi apie 0 °C ir žemiau, išleiskite vandens įleidimo žarnoje ir vandens išleidimo siurblyje likusį vandenį.

1. Ištraukite maitinimo laido kištuką iš elektros lizdo.
2. Užsukite vandens čiaupą.
3. Įdėkite abu vandens įleidimo žarnos galus į indą ir palaukite, kol vanduo ištekės iš žarnos.
4. Išvalykite vandens išleidimo siurblį. Žr. skyrių, kaip išleisti vandenį avariniu būdu.
5. Kai vandens išleidimo siurblys tuščias, vėl prijunkite vandens įleidimo žarną.



ĮSPĖJIMAS!

Jeigu vėl norėsite naudoti prietaisą, įsitikinkite, kad aplinkos temperatūra būtų aukštesnė nei 0 °C. Gamintojas neatsako už žalą, padarytą dėl žemos temperatūros.

15. TRIKČIŲ ŠALINIMAS



ĮSPĖJIMAS!

Žr. saugos skyrius.

15.1 Klaidų kodai ir galimi sutrikimai

Nepavyksta įjungti prietaiso arba prietaisas netikėtai nustoja veikęs. Iš pradžių pabandykite problemos sprendimą rasti patys (žr. lenteles).



ĮSPĖJIMAS!

Prieš atlikdami bet kokią patikrą, išjunkite prietaisą.

Tam tikrų sutrikimų atveju valdymo skydelyje matysite klaidos kodą, o Start/Pause  mygtukai gali pradėti mirksėti:



Jeigu prietaisas perkrautas, išimkite kelis skalbinius iš būgno ir (arba) laikydami prispaustas dureles palieskite mygtuką Start/Pause, kad indikatorius  išsijungtų (žr. toliau pateiktą pav.).

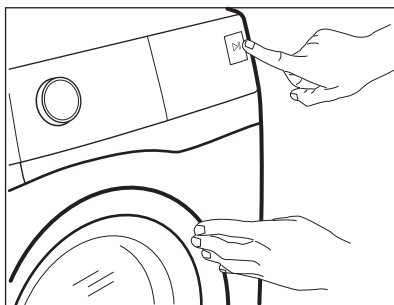



Gedimas	Sprendimas
E 10 Prietaisas neprisipildo vandeniu.	<ul style="list-style-type: none"> • Patikrinkite, ar atidarytas vandens čiaupas • Patikrinkite, ar pakankamas tiekiamo vandens slėgis. Susisieki- kite su vietine vandens tiekimo kompanija. • Patikrinkite, ar neužsikimšęs vandens čiaupas. • Patikrinkite, ar vandens tiekimo žarna nėra susiraizgiusi, pa- žeista ar užsilenkusi. • Patikrinkite, ar vandens tiekimo žarna tinkamai prijungta prie įvado. • Patikrinkite, ar neužsikimšę vandens tiekimo žarnos ir vožtuvo filtrai. Žr. skyrių „Valymas ir priežiūra“.



E20 Iš prietaiso neišbėga vanduo.	<ul style="list-style-type: none"> • Patikrinkite, ar neužsikimšo praustuvo čiaupas. • Patikrinkite, ar vandens tiekimo žarna nėra susiraizgiusi ar užsilenkusi. • Patikrinkite, ar neužsikimšęs vandens išleidimo filtras. Jei reikia, išvalykite filtrą. Žr. skyrių „Valymas ir priežiūra“. • Patikrinkite, ar vandens išleidimo žarna tinkamai sujungta. • Jei pasirinkote programą be vandens išleidimo, papildomai pridėkite vandens išleidimo fazę. Jeigu tarp pasirinkamų programų nėra vandens išleidimo programos, ją galite pasirinkti programėle. • Jei pasirinksite programą, kuri nesibaigia vandens išleidimu, papildomai pridėkite vandens išleidimo fazę.
E40 Prietaiso drelės atidarytos arba uždarytos netinkamai.	<ul style="list-style-type: none"> • Patikrinkite, ar tinkamai uždarytos drelės
E91 Vidinė triktis. Nėra ryšio tarp prietaiso elektroninių elementų.	<ul style="list-style-type: none"> • Programa nebuvo tinkamai baigta arba prietaisas per anksti išsijungė. Išjunkite ir vėl įjunkite prietaisą. • Jeigu vėl rodomas įspėjamasis kodas, kreipkitės į įgaliotąjį techninės priežiūros centrą.
EFO Veikia apsauga nuo vandens nutekėjimo.	<ul style="list-style-type: none"> • Atjunkite prietaisą nuo elektros tinklo ir uždarykite vandens vožtuvą. Kreipkitės į įgaliotąjį techninės priežiūros centrą

Jeigu ekrane rodomi kiti įspėjamieji kodai, išjunkite ir įjunkite prietaisą. Jeigu problema kartojasi, kreipkitės į įgaliotąjį techninės priežiūros centrą.

Kitų prietaiso gedimų ar sutrikimų atveju sprendimų ieškokite toliau pateiktoje lentelėje.

Problema	Sprendimas
Programa nepasileidžia.	<ul style="list-style-type: none"> • Patikrinkite, ar maitinimo laido kištukas prijungtas prie elektros maitinimo tinklo. • Patikrinkite, ar tinkamai uždarytos prietaiso drelės • Patikrinkite, ar saugiklio dėžėje esantis saugiklis neperdegė. • Įsitikinkite, kad tikrai palietėte Start/Pause . • Jeigu nustatytas atidėtas paleidimas, atšaukite paleidimo nustatymą arba palaukite, kol bus baigta atgalinė laiko atskaita. • Išjunkite apsaugos nuo vaikų užrakto funkciją, jeigu ji įjungta. • Patikrinkite tinkamai pasukta programų pasirinkimo rankenėlė.
Prietaisas pripildo vandeniu, o tada vanduo iš karto išteka.	<ul style="list-style-type: none"> • Patikrinkite, ar vandens išleidimo vožtuvus tinkamoje padėtyje. Galbūt žarna įrengta per žemai. Žr. skyrių „Įrengimo instrukcija“.

Problema	Sprendimas
Neveikia gręžimo fazė arba skalbimo ciklas trunka ilgiau nei įprastai.	<ul style="list-style-type: none"> • Pasirinkite gręžimo programą. Jeigu tarp pasirenkamų programų nėra vandens išleidimo programos, ją galite pasirinkti programėle. • Patikrinkite, ar neužsikimšęs vandens išleidimo filtras. Jei reikia, išvalykite filtrą. Žr. skyrių „Valymas ir priežiūra“. • Pakoreguokite skalbinių kiekį ir paleiskite gręžimo programą dar kartą. Šią triktį gali sukelti išsibalansavusi prietaiso padėtis.
Ant grindų yra vandens.	<ul style="list-style-type: none"> • Patikrinkite, ar sandarios vandens žarnų jungtys. • Patikrinkite, ar nepažeistos vandens tiekimo ir išleidimo žarnos. • Patikrinkite, ar naudojate tinkamą plovimo priemonę ir reikiamą jos kiekį.
Nepavyksta atidaryti prietaiso durelių.	<ul style="list-style-type: none"> • Patikrinkite, ar nebuvo pasirinkta programa, kurios pabaigoje vanduo neišleidžiamas. • Patikrinkite, ar skalbimo programa baigėsi. • Jeigu būgne yra vandens, pasirinkite vandens išleidimo arba gręžimo programą. Jeigu tarp pasirinktinių programų nėra gręžimo ir vandens išleidimo, jas galite paleisti programėle. • Patikrinkite, ar prietaisas gauna elektros maitinimą. • Galimai prietaisas sugedo. Kreipkitės į įgaliotąjį techninės priežiūros centrą. Jeigu reikia atidaryti dureles, atidžiai perskaitykite skyrių „Avarinis durelių atidarymas“. • Pasirūpinkite, kad Remote Start Mode nebūtų įjungta. Išjunkite jį.
Ekrane nėra belaidžio ryšio indikatorius  .	<ul style="list-style-type: none"> • Patikrinkite belaidžio ryšio signalą. • Patikrinkite, ar įjungtas belaidis ryšys. Žr. „Skalbyklės belaidžio ryšio konfigūravimas“ – „Wi-Fi nustatymas“. • Patikrinkite namų tinklą ir maršrutizatorių. • Iš naujo paleiskite maršrutizatorių. • Belaidžio ryšio trikčių atveju kreipkitės į mobiliojo tinklo operatorių.
Programėlė negali prisijungti prie prietaiso.	<ul style="list-style-type: none"> • Patikrinkite belaidžio ryšio signalą. • Patikrinkite, ar jūsų išmanusis įrenginys prijungtas prie belaidžio tinklo. • Patikrinkite namų tinklą ir maršrutizatorių. • Iš naujo paleiskite maršrutizatorių. • Belaidžio ryšio trikčių atveju kreipkitės į mobiliojo tinklo operatorių. • Prietaisą arba išmanųjį įrenginį reikia vėl konfigūruoti, nes įdiegtas naujas maršrutizatorius arba pasikeitė jo konfigūracija.

Problema	Sprendimas
Programėlė dažnai nesusijungia su prietaisu.	<ul style="list-style-type: none"> Patikrinkite, ar belaidžio ryšio signalas pasiekia prietaisą. Pabandykite perkelti maršrutizatorių arčiau prietaiso arba praplėskite ryšio diapazoną. Patikrinkite, ar belaidžio ryšio signalui netrukdo mikrobangos. Išjunkite mikrobangų krosnelę. Pabandykite vienu metu ne naudoti mikrobangų krosnelės ir nuotolinio valdymo.
Ekране matysite  . Visi mygtukai, išskyrus On/Off  , bus neaktyvūs.	<ul style="list-style-type: none"> Prietaisas parsisiunčia prieinamus atnaujinimus. Palaukite, kol bus baigtas atnaujinimo procesas. Jeigu išjungsite prietaisą atnaujinimo metu, jis tęs atnaujinimą, kai jį vėl įjungsite.
Prietaisas kelia neįprastą triukšmą ir vibruoja.	<ul style="list-style-type: none"> Patikrinkite, ar prietaisas stabilus. Žr. skyrių „Įrengimo instrukcija“. Patikrinkite, ar pašalinote visus pakavimo elementus ir (arba) gabenimui skirtus varžtus. Žr. skyrių „Įrengimo instrukcija“. Pridėkite daugiau skalbinių. Skalbinių kiekis gali būti per mažas.
Prietaisui veikiant ilgėja arba trumpėja programos trukmė.	<ul style="list-style-type: none"> ProSense System funkcija keičia programos trukmę priklausomai nuo skalbinių tipo ir kiekio. Žr. skyrių „Kasdienis naudojimas“ – „ProSense System skalbinių kiekio nustatymas“.
Skalbimo rezultatai netenkina.	<ul style="list-style-type: none"> Padidinkite skalbimo priemonės kiekį arba naudokite kitą skalbimo priemonę. Prieš skalbimą įdėkite specialios dėmių šalinimo priemonės. Patikrinkite, ar pasirinkote tinkamą temperatūrą. Sumažinkite skalbinių kiekį.
Skalbimo ciklo metu būgne per daug putų.	<ul style="list-style-type: none"> Sumažinkite skalbimo priemonės, tablečių arba vienos dozės ruošinių kiekį.
Po skalbimo ciklo dalytuvo stalčiuje lieka skalbimo priemonės.	<ul style="list-style-type: none"> Įsitikinkite, kad skalbimo priemonės dalytuvą naudojote pagal šiaame naudotojo vadove pateiktus nurodymus. Naudokite tik tas priemones, kurių galiojimo laikas nepasibaigęs. Laikykite jas originalioje uždarytoje dėžutėje, kaip nurodo gamintojas. <p>Tiesioginis aplinkos poveikis gali pakeisti jų savybes, kai jas naudosite skyrelyje Pods®, ypač jei kartu naudositės kai kuriomis specifinėmis funkcijomis (pvz., Pradžios atidėjimas).</p>

Patikrinę, įjunkite prietaisą. Prietaisas toliau tęs anksčiau pradėtą programą. Jeigu problema kartojasi, kreipkitės į techninio aptarnavimo centrą. Duomenys, kuriuos būtina pateikti techninės priežiūros centrui, nurodyti techninių duomenų lentelėje.

15.2 Avarinis durelių atidarymas

Dingus elektros tiekimui arba sugedus prietaisui, prietaiso durelės lieka užrakintos. Prietaisui grąžinus maitinimą skalbimo ciklas tęsiasi toliau. Jeigu sugedus prietaisui durelės lieka užrakintos, jas galima atidaryti naudojant avarinio atrakinimo funkciją.

Prieš atidarydami dureles



DĖMESIO

Nudegimų pavojus!

Įsitinkinkite, kad vandens ir skalbinių temperatūra nėra labai aukšta. Jeigu reikia, palaukite, kol atvės.



DĖMESIO

Pavojus susižeisti!

Įsitinkinkite, kad būgnas nesisuka. Jeigu reikia, palaukite, kol būgnas nustos sukstis.



Įsitinkinkite, kad būgne nėra per daug vandens. Jeigu reikia, atlikite avarinį vandens išleidimą (žr. „Avarinis vandens išleidimas“ skyriuje „Valymas ir priežiūra“).

Norėdami atidaryti dureles, atlikite toliau nurodytus veiksmus.

1. Paspauskite On/Off  mygtuką, kad išjungtumėte prietaisą.
2. Ištraukite elektros laido kištuką iš sieninio lizdo.
3. Atidarykite filtro sklendę.
4. Vieną kartą patraukite avarinio atrakinimo svirtelę žemyn. Patraukę ją žemyn dar kartą laikykite ir atidarykite prietaiso dureles.

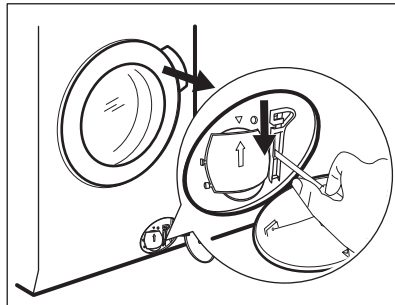

5. Išimkite skalbinius ir uždarykite prietaiso dureles.
6. Uždarykite filtro sklendę.

16. SAŃAUDŲ VERTĖS

16.1 Įžanga



Išsamesnės informacijos apie energijos lipduką pateikta svetainėje www.theenergylabel.eu.



Kartu su prietaisu pateiktas energijos duomenų lipdukas su QR kodu, kuris yra nuoroda į ES EPREL duomenų bazėje saugomą informaciją apie prietaiso eksploatacines charakteristikas. Išsaugokite energijos duomenų lentelę kartu su naudotojo vadovu ir visais kitais su šiuo prietaisu tiekiamais dokumentais.

Tą pačią informaciją kaip ir techninių duomenų lentelėje taip pat galite rasti EPREL puslapyje <https://eprel.ec.europa.eu>, kur turėsite nurodyti prietaiso modelio pavadinimą ir gaminio numerį. Techninių duomenų lentelės padėtis pavaizduota skyriuje „Gaminio aprašymas“.

16.2 Paaškinimas

kg	Skalbinių kiekis.	hh:mm	Programos trukmė.
kWh	Energijos sąnaudos.	°C	Skalbinių temperatūra.
Litrai	Vandens sąnaudos.	aps./min	Gręžimo greitis.
%	Likutinė drėgmė pasibaigus gręžimo fazei. Kuo didesnis gręžimo greitis, tuo didesnis triukšmas ir mažesnė likutinė drėgmė.		



Vertės ir programos trukmė gali skirtis, atsižvelgiant į skirtingas sąlygas (pvz., kambario temperatūrą, vandens temperatūrą ir slėgį, skalbinių kiekį ir rūšį, maitinimo įtampą) ir taip pat, jei pakeisite programos numatytą parinktį.

16.3 Pagal Komisijos reglamentą (ES) 2019/2023

Eco 40-60 programa	kg	kWh	Litrai	hh:mm	%	°C	aps./min. ¹⁾
Pilna įkrova	8.0	0.500	60.0	03:35	53.00	25.0	1400
Pusė įkrovos	4.0	0.345	42.0	02:45	53.00	24.0	1400
Ketvirtis įkrovos	2.0	0.265	29.0	02:10	54.00	22.0	1400

¹⁾ Maksimalus gręžimo greitis.

Energijos sąnaudos skirtingais režimais

Išjungta (W)	Budėjimas (W)	Atidėtas paleidimas (W)	Veikimas tinkle budėjimo režimu (W)
0.50	0.50	4.00	2.00 ¹⁾
Ilgiausias laikas iki išjungimo / budėjimo režimo yra 15 minučių.			

¹⁾ Susijusių funkcijų energijos sąnaudos siekia maždaug 17,5 kWh per metus. Jei norite išjungti šią funkciją, žr. skyrių „Susiejimas per „Wi-Fi““.

16.4 Įprastos programos



Šios vertės yra tik orientacinio pobūdžio.

Programa	kg	kWh	Litrai	hh:mm	%	°C	aps./min. ¹⁾
Medvilnė ²⁾ 95 °C	8.0	3.050	100.0	03:35	52.00	85.0	1400
Medvilnė 60 °C	8.0	1.950	95.0	03:20	52.00	55.0	1400
Medvilnė ³⁾ 20 °C	8.0	0.250	95.0	02:50	52.00	20.0	1400
Sintetika 40 °C	3.0	0.650	60.0	02:15	35.00	40.0	1200
Ploni audiniai ⁴⁾ 30 °C	2.0	0.400	55.0	01:10	35.00	30.0	1200
Vilna 30 °C	2.0	0.200	55.0	01:10	30.00	30.0	1200

1) Maksimalus gręžimo greitis.

2) Tinka skalbti labai nešvarius tekstilės gaminius.

3) Tinka skalbti nestipriai suteptus medvilninius, sintetinius ir maišytus audinius.

4) Skalavimo ciklas truks tiek pat, kiek ir nestipriai suteptų skalbinių ciklas.

17. TRUMPASIS VADOVAS

17.1 Kasdienis naudojimas

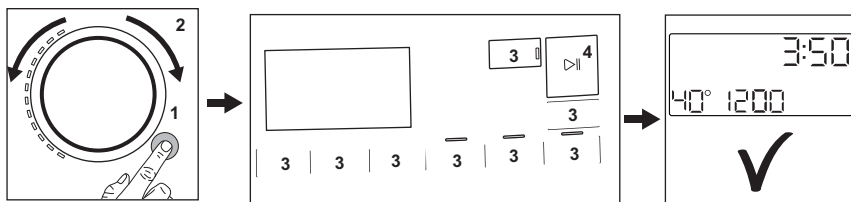

- Maitinimo laido kištuką įjunkite į tinklo lizdą.
- Atsukite vandens čiaupą.
- Paspauskite mygtuką **On/Off** (1), kad įjungtumėte prietaisą.
- Pasukite programų pasirinkimo ratuką, kad nustatytumėte norimą programą (2).
- Nustatykite norimas parinktis atitinkamais jutikliniais mygtukais (3).
- Sudėkite skalbinius po vieną į būgną, neviršydami maksimalaus rekomenduojamo skalbinių kiekio.

Uždarykite dureles ir įsitinkinkite, kad nebūtų skalbinių tarp sandariklio ir durelių.

- Įpilkite skalavimo ir kitų priemonių į atitinkamus skalavimo priemonių skyrelius. Jeigu naudojate tabletes, įjunkite Pods® parinktį
- Norėdami pradėti programą, palieskite mygtuką **Start/Pause** (4).
- Prietaisas pradeda veikti.
- Programai pasibaigus, išimkite skalbinius.



- Paspauskite mygtuką **On/Off** ①, kad išjungtumėte prietaisą.

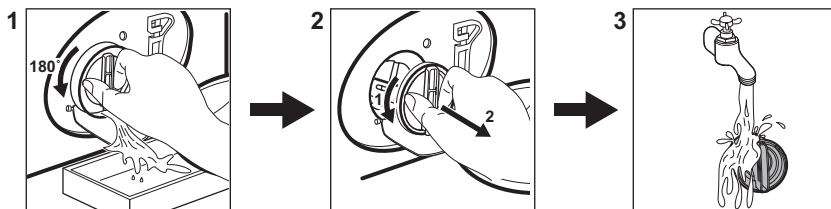

17.2 Išleidimo siurblio filtro valymas



Reguliariai išvalykite filtrą ir, ypač, jei ekrane rodomas įspėjamasis kodas **E20**.

17.3 Programos

Programos	Skalbinių įkrova	Gaminio aprašymas
PowerClean 59min	5.0 kg	Medvilniniai ir sintetiniai skalbiniai. Ši programa leidžia greitai pasiekti puikių skalbimo rezultatų.
Ekonomiška 40–60	8.0 kg	Mažų elektros sąnaudų ciklas medvilnei skalbti. Sumažina temperatūrą ir padidina trukmę puikiems skalbimo rezultatams pasiekti.
Medvilnė	8.0 kg	Balti ir spalvoti medvilniniai audiniai. Idealiai tinka normaliai ar stipriai suteptiems skalbiniams.
Sintetika	3.0 kg	Sintetiniai arba mišrūs audiniai.
Ploni audiniai	2.0 kg	Gležni audiniai, pavyzdžiui, akrilas, viskozė, poliesteris.
 Vilna	2.0 kg	Skalbyklėje ar rankomis skalbiami vilnoniai ir gležni audiniai.
20 min. - 3 kg	3.0 kg	Mažai sutepti arba tik kartą naudoti medvilniniai ir sintetiniai audiniai.
 Garai	1.0 kg	Susiglamžę medvilniniai ir sintetiniai skalbiniai.

Programos	Skalbinių įkrova	Gaminio aprašymas
 Lauko apranga	2.0 kg ¹⁾ 1.0 kg ²⁾	Šiuolaikiški sportiniai lauko drabužiai.
 Antibakterinė	8.0 kg	Balti medvilniniai skalbiniai. Ši skalbimo programa pašalina daugiau nei 99,99 % bakterijų ir virusų. ³⁾ Ji taip pat užtikrina alergizuojančių dalelių kiekio sumažinimą.
Skalavimas	8.0 kg	Visi audiniai, išskyrus vilną ir labai gležnus audinius. Skalavimo ir gręžimo programa.
Gręžimas/Vandens išleidimas	8.0 kg	Skalbinių gręžimas ir vandens išpylimas iš būgno. Visi, išskyrus vilnonius ir labai plonus audinius.

1) Skalavimo programa.

2) Skalavimo programa ir apsaugos nuo vandens savybių atkūrimo fazė.

3) Išbandyta su: „Staphylococcus aureus“, „Enterococcus faecium“, „Candida albicans“, „Pseudomonas aeruginosa“ ir „MS2 Bacteriophage“; bandymus 2021 m. atliko nepriklausoma laboratorija „Swissatest Testmaterialien AG“ (bandymų ataskaitos Nr. 202120117).

18. APLINKOS APSAUGA

Atiduokite perdirbti medžiagas, pažymėtas šiuo ženklu . Išmeskite pakuotę į atitinkamą atliekų surinkimo konteinerį, kad ji būtų perdirbta. Padėkite saugoti aplinką bei žmonių sveikatą ir surinkti bei perdirbti elektros ir elektronikos prietaisų atliekas.

Neišmeskite šiuo ženklu  pažymėtų prietaisų kartu su kitomis buitinėmis atliekomis. Atiduokite šį gaminį į vietos atliekų surinkimo punktą arba susisiekite su vietos savivaldybe dėl papildomos informacijos.



The software in this product contains components that are based on free and open source software. AEG gratefully acknowledges the contributions of the open software and robotics communities to the development project.

To access the source code of these free and open source software components whose license conditions require publishing, and to see their full copyright information and applicable license terms, please visit: <http://aeg.opensourcerepository.com> (folder NIUS)