

СОДЕРЖАНИЕ

ТЕХНИКА БЕЗОПАСНОСТИ ПРИ ИСПОЛЬЗОВАНИИ ТОСТЕРА

Меры предосторожности	6
Электрические требования	7
Утилизация отходов электрического оборудования.....	8

ЧАСТИ И ИХ ХАРАКТЕРИСТИКИ

Составные части тостера	8
Описание панели управления	9
Описание тостера.....	10

ВКЛЮЧЕНИЕ ТОСТЕРА

Перед первым использованием.....	10
Использование тостера	10
Использование специальных опций поджаривания.....	12

УХОД И ЧИСТКА.....

ВЫЯВЛЕНИЕ И УСТРАНЕНИЕ НЕИСПРАВНОСТЕЙ.....

ГАРАНТИЯ И ТЕХНИЧЕСКОЕ ОБСЛУЖИВАНИЕ

Гарантия на тостер KitchenAid	17
Центры обслуживания	17
Обслуживание клиентов	17

McGrp.Ru

Ваша безопасность и безопасность других стоит на первом месте.

В данной инструкции и на вашем устройстве мы разместили множество важных сообщений о безопасности. Обязательно прочтите все сообщения о безопасности и следуйте их указаниям.



Это символ предупреждения об опасности.

Этот символ предупреждает вас о возможных опасностях, способных нанести травму или даже убить вас и других людей.

Все сообщения о безопасности следуют за этим символом и словами «ОПАСНОСТЬ» или «ВНИМАНИЕ». Эти слова означают:

! ОПАСНОСТЬ

Мы можете погибнуть или получить тяжелые травмы, если немедленно не последуете инструкциям.

! ВНИМАНИЕ

Мы можете погибнуть или получить тяжелые травмы, если не последуете инструкциям.

Предупреждения об опасности укажут вам на потенциальную опасность, дадут рекомендации относительно того, как уменьшить вероятность травмы, а также на то, что может произойти, если вы не будете следовать инструкциям.

МЕРЫ ПРЕДОСТОРОЖНОСТИ

При использовании бытовых электроприборов необходимо соблюдать основные меры предосторожности, в частности:

1. Прочтите все инструкции.
2. Не прикасайтесь к горячим поверхностям. Используйте ручки или рукоятки.
3. Во избежание поражения электрическим током ни в коем случае не погружайте шнур, штепсель или тостер в воду или другую жидкость.
4. Этот прибор может использоваться детьми старше 8 лет и лицами с ограниченными физическими, сенсорными или умственными возможностями, не имеющими опыта обращения с техникой; если они находятся под контролем лица ответственного за их безопасность, или ознакомлены с правилами его безопасной эксплуатации. Не позволяйте детям играть с устройством. Чистка и обслуживание не должны выполняться детьми без присмотра.
5. Всегда отключайте тостер от сети, если вы его не используете или перед очисткой прибора. Перед тем как устанавливать или вынимать части из прибора, дайте ему остыть.
6. Не используйте устройство, если у него поврежден шнур электропитания или вилка, в случае нарушения его нормальной работы, а также после падения или иного повреждения. Отнесите устройство в ближайший Авторизованный центр обслуживания для осмотра, ремонта или осуществления электрических или механических настроек.

7. Использование не рекомендованных производителем вспомогательных принадлежностей может привести к травмам.
8. Не используйте прибор на открытом воздухе.
9. Не допускайте свисания шнура питания с края стола или другой рабочей поверхности и контакта с горячими поверхностями.
10. Не ставьте прибор вблизи газовой или электрической печи, а также в нагретую духовку.
11. Для отключения прибора от сети поверните любую ручку управления в положение "ВЫКЛ.", после чего выньте вилку из розетки.
12. Не используйте устройство не по назначению.
13. Во избежание риска возгорания или поражения электрическим током, не помещайте в тостер продукты очень большого размера, продукты, завернутые в фольгу или кухонную посуду.
14. Если во время работы тостер покрыт или прикасается к легковоспламеняющимся материалам, например шторам, драпировкам, стенам и т.д., то это может привести к пожару.
15. Ни в коем случае не пытайтесь вынимать застрявшие в тостере продукты, когда он включен в сеть.
16. Устройство не может управляться при помощи внешнего таймера или пульта управления.
17. **Этот прибор предназначен для использования только в домашнем хозяйстве.**

СОХРАНИТЕ ДАННОЕ РУКОВОДСТВО

Электрические требования

Напряжение: 220-240 Вольт

Частота: 50/60 Герц

Мощность: 1100 Ватт - модель на
2 ломтика 5KMT221

1800 Ватт - модель на
4 ломтика 5KMT421

ПРИМЕЧАНИЕ: Если шнур питания поврежден, то он должен быть заменен производителем или сервисным агентом, во избежание опасности. Не используйте удлинитель. Обратитесь к квалифицированному электрику или работнику сервис центра за помощью.

⚠ ВНИМАНИЕ



Опасность поражения электрическим током

Подключите к заземленной розетке.

Не удаляйте заземляющий электрод.

Не используйте адаптер.

Не используйте удлинитель.

Несоблюдение этих инструкций может привести к смерти, пожару или поражению электрическим током.

Утилизация отходов электрического оборудования

Утилизация упаковочных материалов

Упаковочные материалы подлежат вторичной переработке и содержат соответствующий знак . Тем не менее, отдельные части упаковки должны быть утилизированы согласно правилам местной администрации, касающимся ликвидации отходов.

Утилизация изделия

- Это оборудование маркировано согласно Европейской директиве 2002/96/ЕС по использованию электрического и электронного оборудования (WEEE).

- Соблюдение правил утилизации изделия помогает предотвратить потенциальные негативные последствия для окружающей среды и здоровья человека, которые могли бы быть вызваны неправильной утилизацией этого продукта.

- Знак  на изделии или на сопроводительных документах обозначает, что устройство подпадает под определение бытовых отходов и должно быть доставлено в соответствующий центр по переработке электрического и электронного оборудования.

За дополнительной информацией об обработке, повторном использовании и утилизации этого изделия обращайтесь в местный муниципальный орган, вашу службу по утилизации бытовых отходов или в магазин, в котором было куплено изделие.

ЧАСТИ И ИХ ХАРАКТЕРИСТИКИ

Составные части тостера *McGrp.Ru*

Модель для 2 ломтиков хлеба



Составные части тостера

Модель для 4 ломтиков хлеба

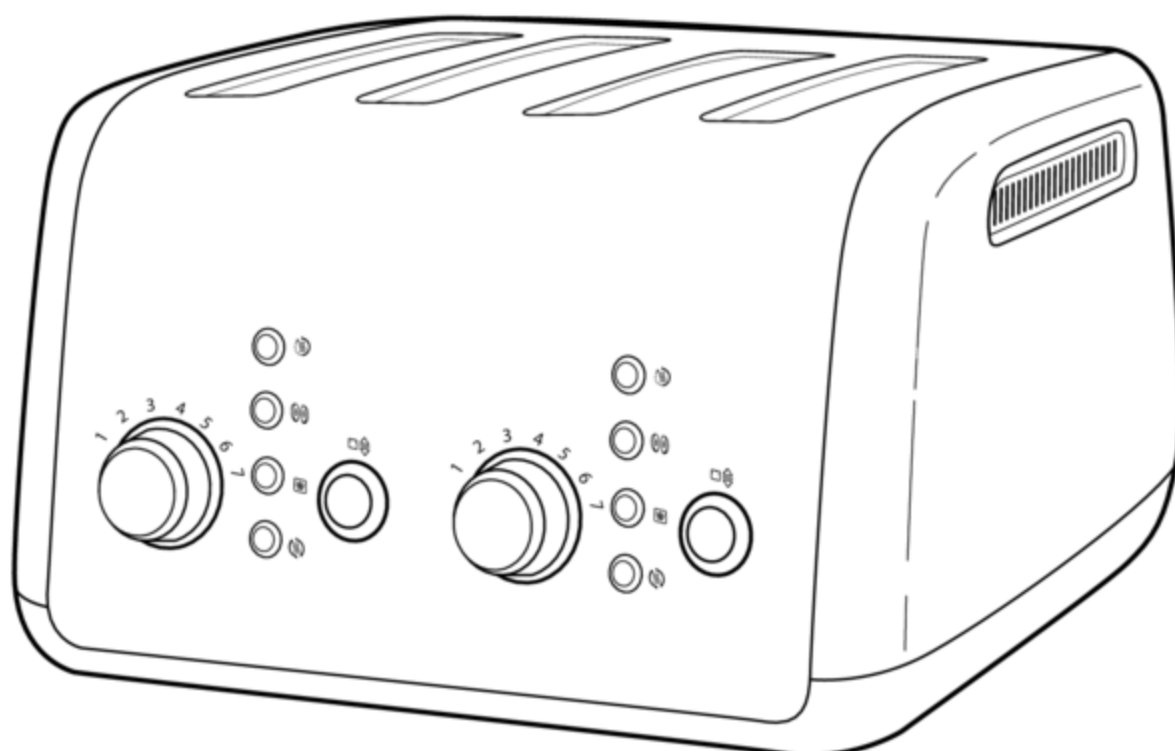

Основные составляющие не отличаются от модели на 2 ломтика; имеются **две отдельные панели управления**, позволяющие установить разные настройки для каждой пары ломтиков.

Дополнительные аксессуары

Разогреватель булочек (модель 5KTBW21) и решетку для сэндвичей (модель 5KTSR1) можно приобрести отдельно, в качестве дополнительных аксессуаров, и использовать в обеих моделях тостера (на 2 и 4 ломтика).

McGrp.Ru

Описание панели управления

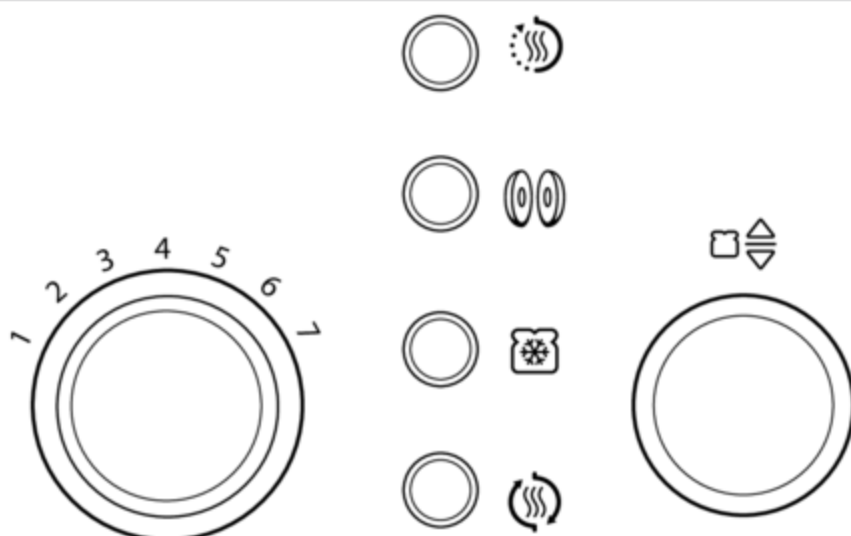

Шкала степени поджаривания

Снабжена поворотной ручкой для точности (7 значений). Поверните ручку вправо для интенсивного, влево - для легкого поджаривания.

Функция поддержки температуры ()

Выберите опцию подогрева поджаренных ломтиков (до 3 минут). Прозвучит звуковой сигнал окончания цикла, тостер отключится и поднимет ломтики.

Функция для приготовления бейглов ()

Предназначается для поджаривания бейглов, пышек, кексов, булочек и прочей сдобы круглой формы; при желании подобные булочки можно разрезать на две половины и поджарить только с одной

стороны. Нагревательные элементы тостера поджарят разрезанный пополам бейгл (или другое хлебобулочное изделие круглой формы) и подогреют его снаружи.

Функция размораживания ()

Для размораживания и приготовления замороженных тостов.

Функция подогрева ()

Быстро разогревает ломтики (менее, чем за минуту).

Кнопка Поджаривание/Отмена ()

Погружает ломтики в тостер и начинает цикл поджаривания / отменяет цикл и поднимает ломтики наверх. Во время процесса поджаривания загорается световой ободок вокруг кнопки.

ЧАСТИ И ИХ ХАРАКТЕРИСТИКИ

Описание тостера

Широкие отделения

Легко справляется с толстыми ломтиками хлеба, булочками и бейглами.

Самоустанавливающиеся решетки для хлеба

Идеально размещает толстые и тонкие ломтики хлеба для равномерного поджаривания.

Выдвижной(-ые) поддон(-ы) для крошек

Прочный стальной поддон (два примыкающих друг к другу поддона в модели на 4 ломтика) можно мыть на верхнем уровне посудомоечной машины.

Свернутый под основанием шнур

Скрывает лишнюю часть шнура в эстетических целях и в целях безопасности.

Стильный дизайн

Поверхности из нержавеющей стали и цветные поверхности созданы для прочности и неповторимого стиля.

Внутренние составляющие из стали

Прочная и глубокая полость тостера позволяет добиться равномерного поджаривания.

ВКЛЮЧЕНИЕ ТОСТЕРА

Перед первым использованием

Перед тем как использовать тостер, проверьте широкие отделения прибора и выньте из них упаковочные материалы или бумагу, которые могут попасть внутрь во время отправки и транспортировки прибора. Ни в коем случае не используйте металлические предметы при проверке отделений тостера.

При первом использовании тостера из него может пойти легкий дым. Это не является признаком неисправности. Этот дым безопасен и скоро исчезнет.

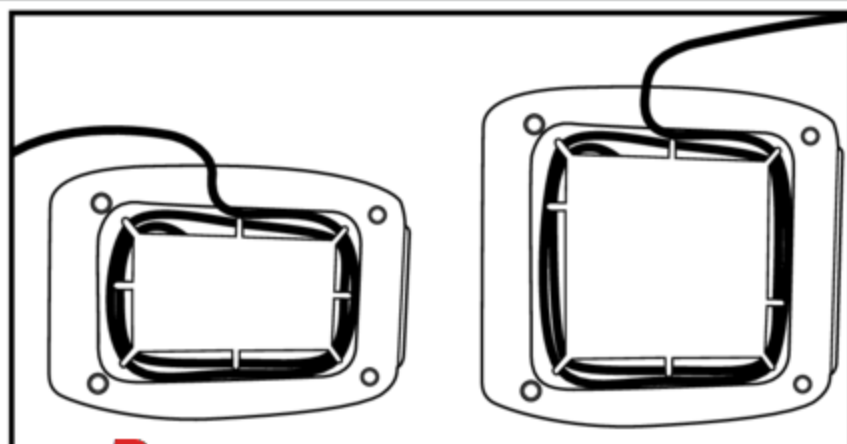

В случае необходимости сократите длину шнура, намотав его с помощью приспособления, находящегося под основанием тостера. Ножки тостера достаточно высокие, поэтому шнур питания может выходить с любой стороны прибора.

Использование тостера

⚠ ВНИМАНИЕ



Опасность поражения электрическим током

Подключите к заземленной розетке.

Не удаляйте заземляющий электрод.

Не используйте адаптер.

Не используйте удлинитель.

Несоблюдение этих инструкций может привести к смерти, пожару или поражению электрическим током.

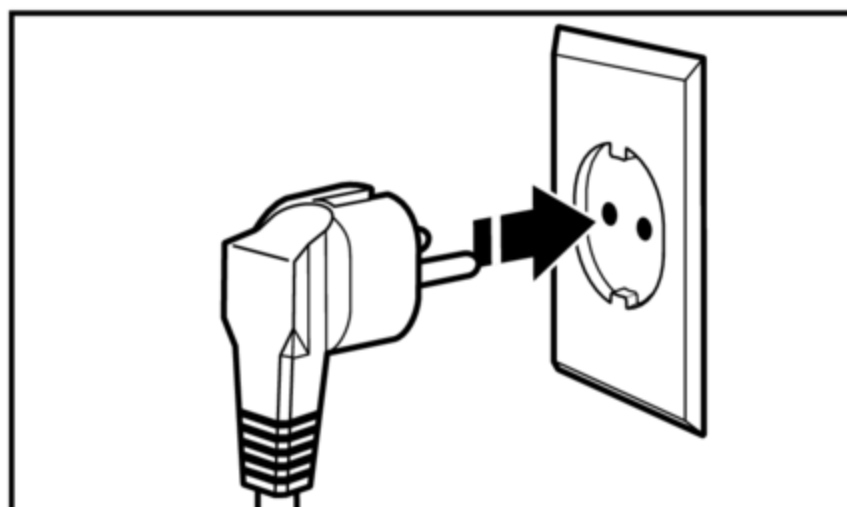

1

Включите кабель питания в заземленную розетку.

ВКЛЮЧЕНИЕ ТОСТЕРА

Использование тостера

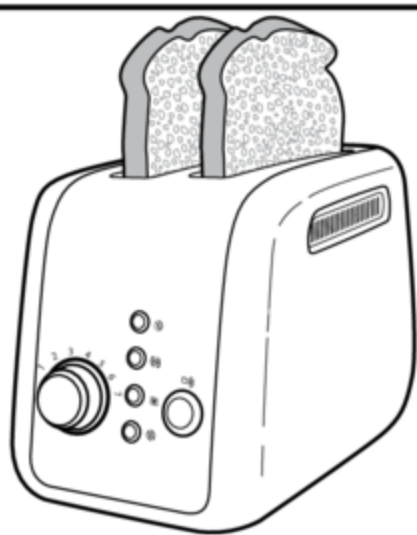

- 2** Поместите ломтики хлеба или другие продукты для приготовления в отделения тостера.

ПРИМЕЧАНИЕ: Для равномерного поджаривания тостов в моделях для 2 ломтиков хлеба следует одновременно готовить только один вид хлебного изделия одной и той же толщины. Для моделей на 4 ломтика с двумя отдельными панелями управления: если нужно поджарить разные типы хлебобулочных изделий, необходимо поджаривать только один тип изделий одновременно.

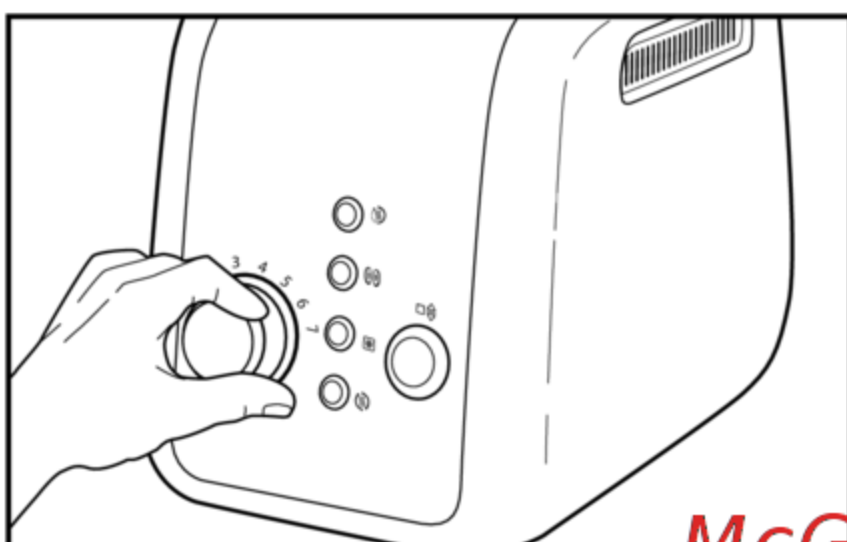

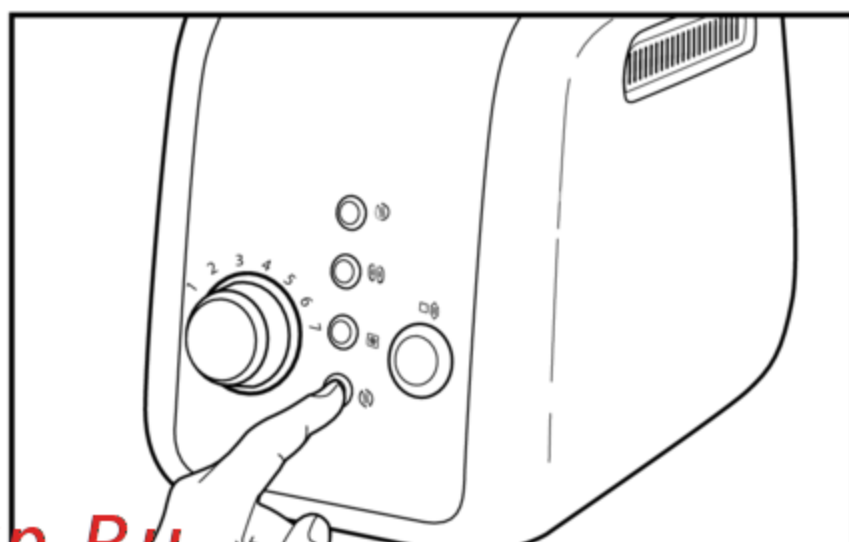

- 3** Установите желаемую степень поджаривания на шкале степени поджаривания. Поверните ручку вправо для интенсивного, влево - для легкого поджаривания.



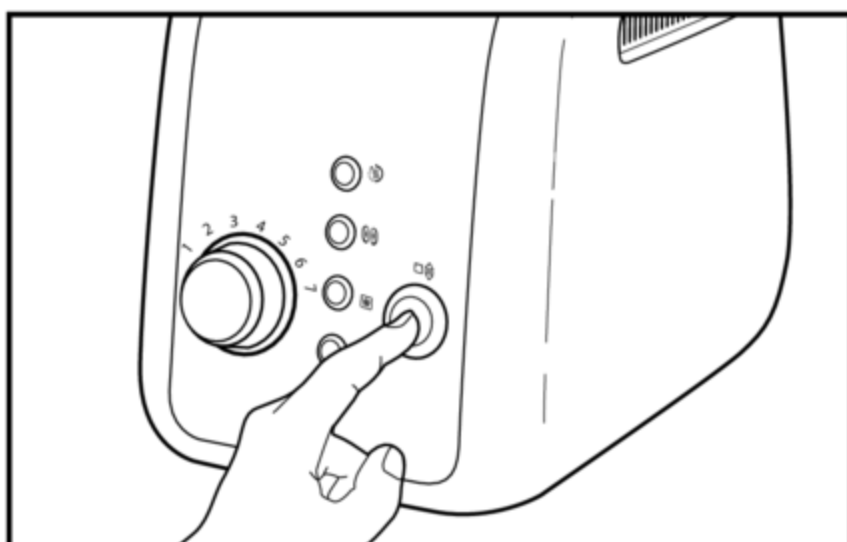

- 4** (Необязательно) Нажмите кнопку функции специального приготовления. Для получения более подробной информации см. раздел "Использование специальных опций поджаривания".

ПРИМЕЧАНИЕ: Для различных видов хлебных изделий с различными уровнями влажности могут быть необходимы различные настройки степени поджаривания. Например, сухое хлебное изделие поджарится быстрее, чем влажное. Таким образом, вам необходимо использовать более низкую степень поджаривания.

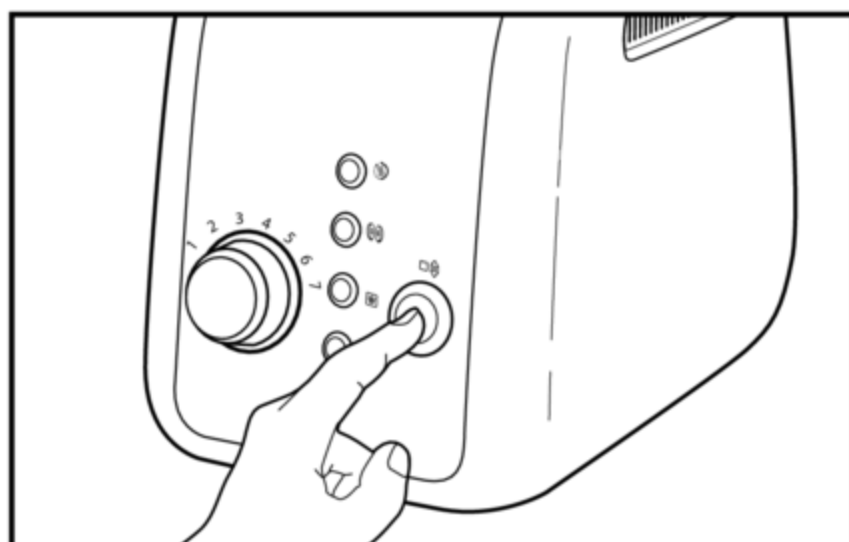

- 5** Чтобы начать поджаривание, нажмите кнопку Поджаривание/Отмена (). Самоустанавливающиеся решетки автоматически откроются для удерживания хлеба в вертикальном положении. По окончании процесса поджаривания раздастся звуковой сигнал окончания цикла, тостер отключится и поднимет тосты.



- 6** Вы можете остановить процесс приготовления тостов в любое время, снова нажав кнопку Поджаривание/Отмена (). Тостер поднимет тосты и выключится.

ВКЛЮЧЕНИЕ ТОСТЕРА

Использование специальных опций поджаривания

Вы можете выбрать специальные опции поджаривания, нажав соответствующую кнопку до того или сразу после того, как вы нажмете кнопку Поджаривание/Отмена. По окончании цикла поджаривания установленные опции не сохраняются.

Функция поддержки температуры (☼)

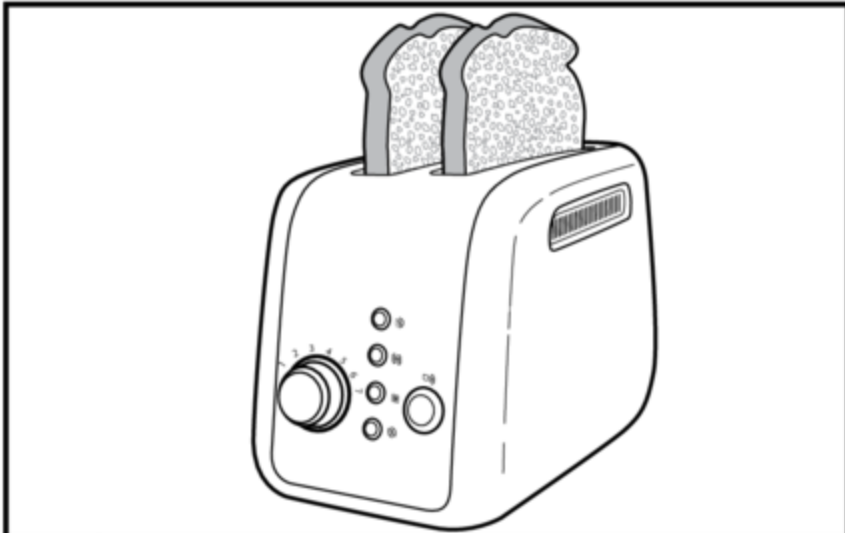

- 1 Убедитесь, что свежеподжаренный тост еще находится в ячейке; в противном случае положите его обратно в ячейку.

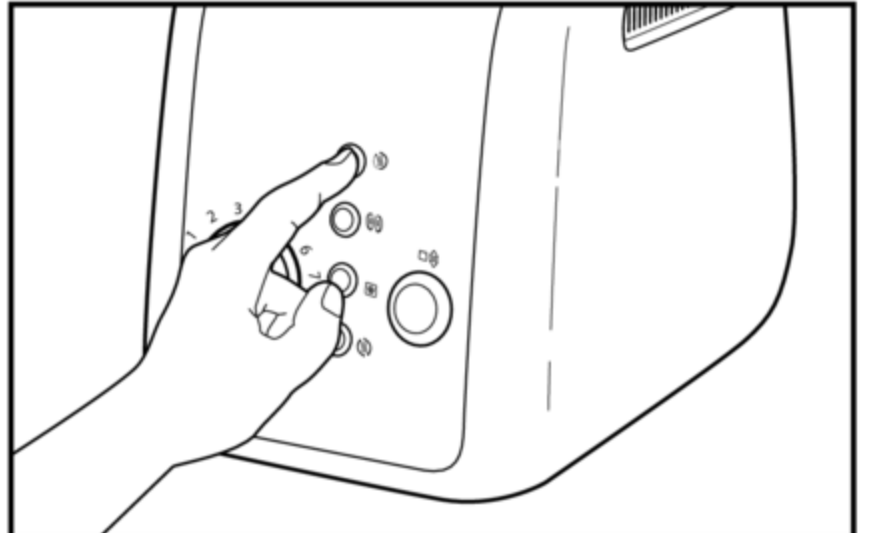

- 2 Нажмите кнопку Подогрев (☼).

ПРИМЕЧАНИЕ: Не нужно вновь устанавливать степень поджаривания – функция подогрева поддерживает заданный ранее уровень.

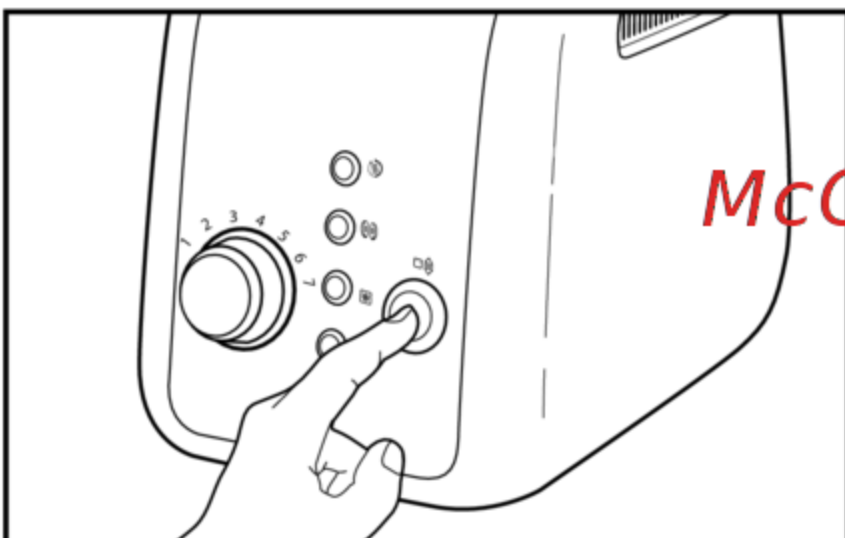

- 3 Чтобы начать цикл подогрева, нажмите кнопку Поджаривание/Отмена (☐/☼).

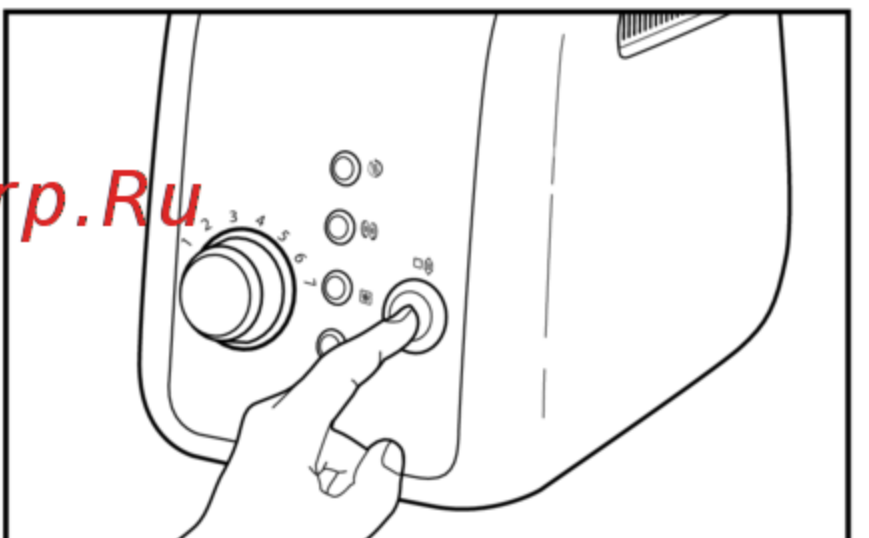

- 4 Вы можете остановить процесс подогрева в любое время, снова нажав кнопку Поджаривание/Отмена (☐/☼). Тостер поднимет тосты и выключится через 3 минуты.

Функция для приготовления бейглов (☉☉)

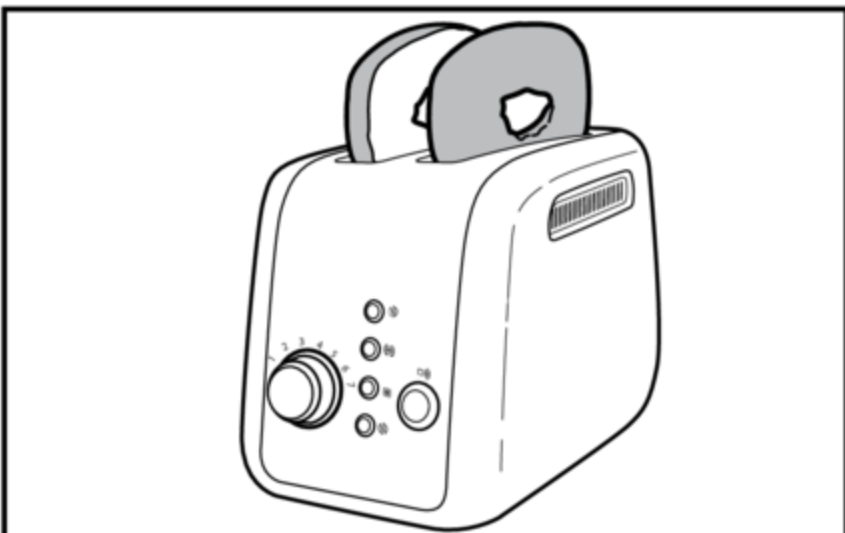

- 1 Поместите в тостер разрезанный пополам бейгл или другие хлебобулочные изделия круглой формы плоской стороной внутрь, как показано на рисунке.

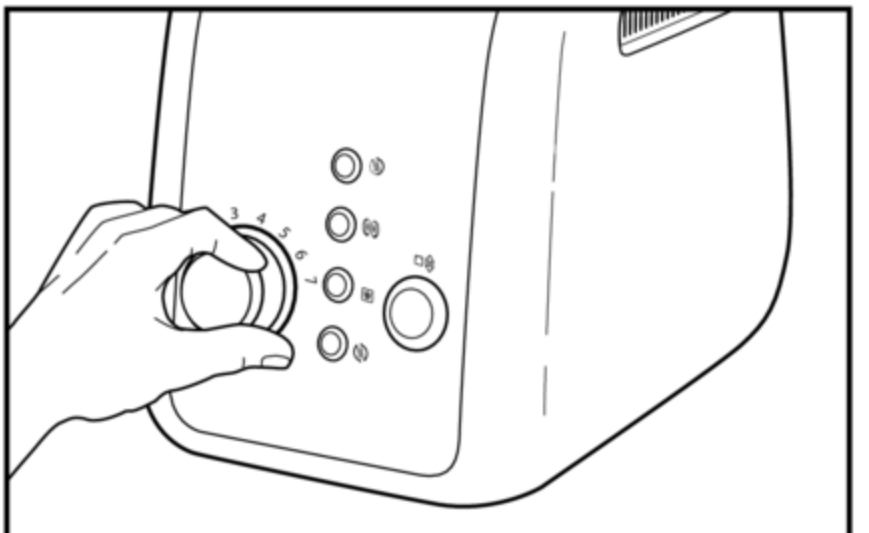

- 2 Выберите необходимую степень поджаривания.

ВКЛЮЧЕНИЕ ТОСТЕРА

Использование специальных опций поджаривания

Русский

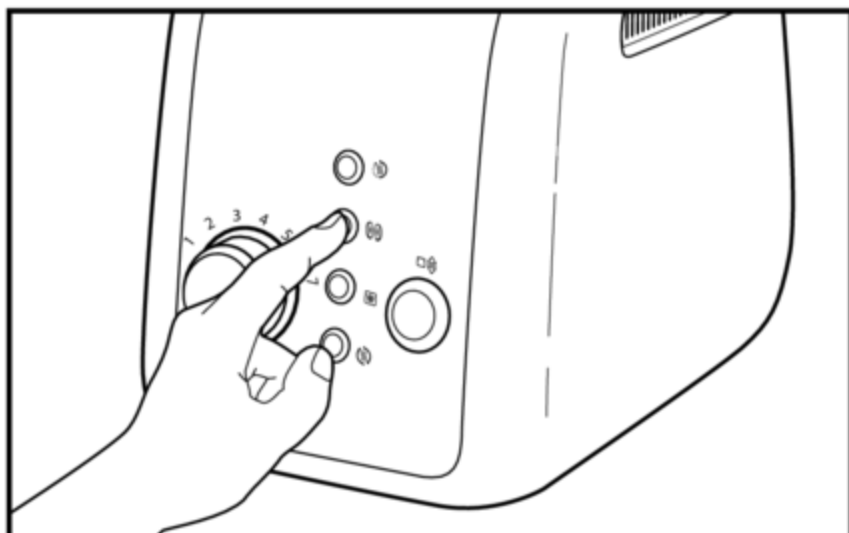

3 Нажмите кнопку для приготовления бейглов.

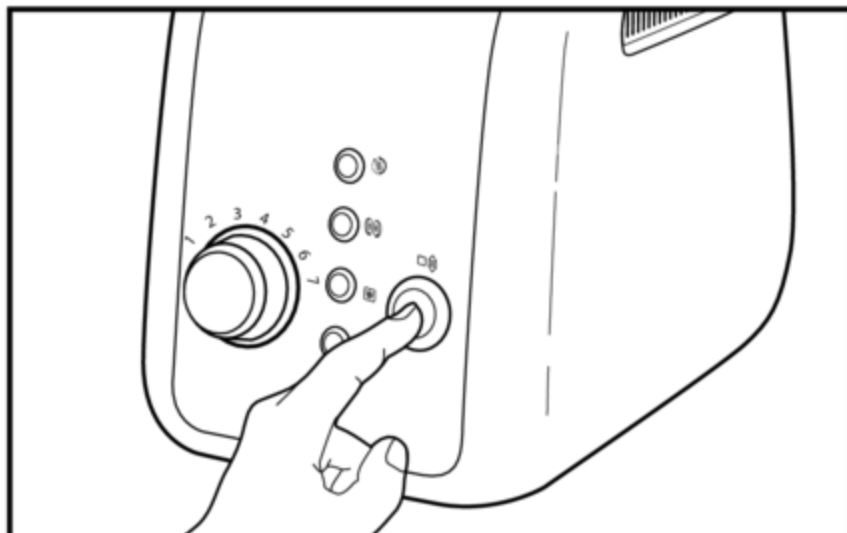

4 Чтобы начать поджаривание, нажмите кнопку Поджаривание/Отмена (☐☒).

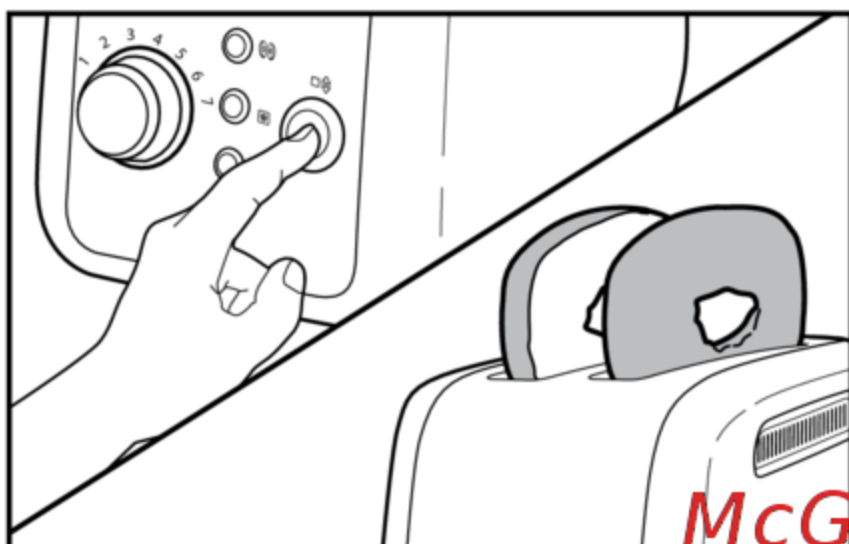

5 Вы можете остановить процесс приготовления тостов в любое время, снова нажав кнопку Поджаривание/Отмена (☐☒). Тостер поднимет бейгл и выключится.

McGrp.Ru

Функция размораживания (☑)

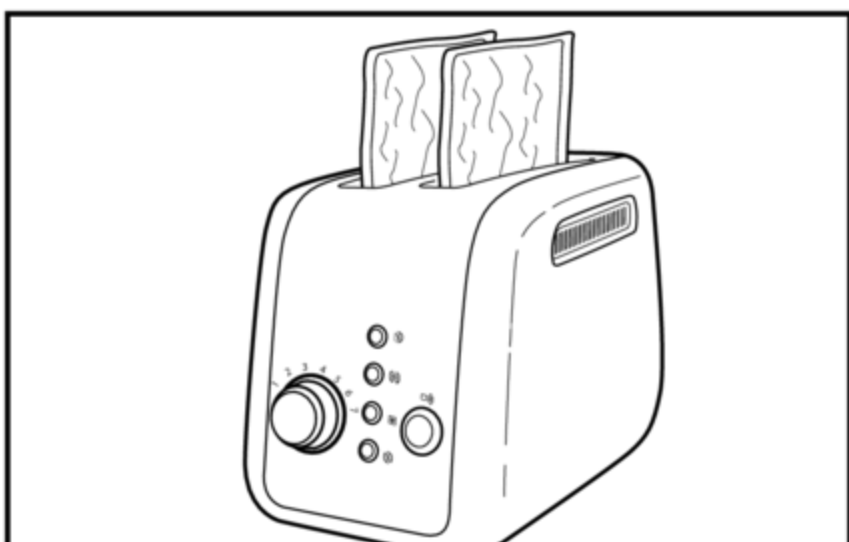

1 Вставьте замороженное хлебобулочное изделие в ячейку. Данный режим следует использовать только для замороженных продуктов.

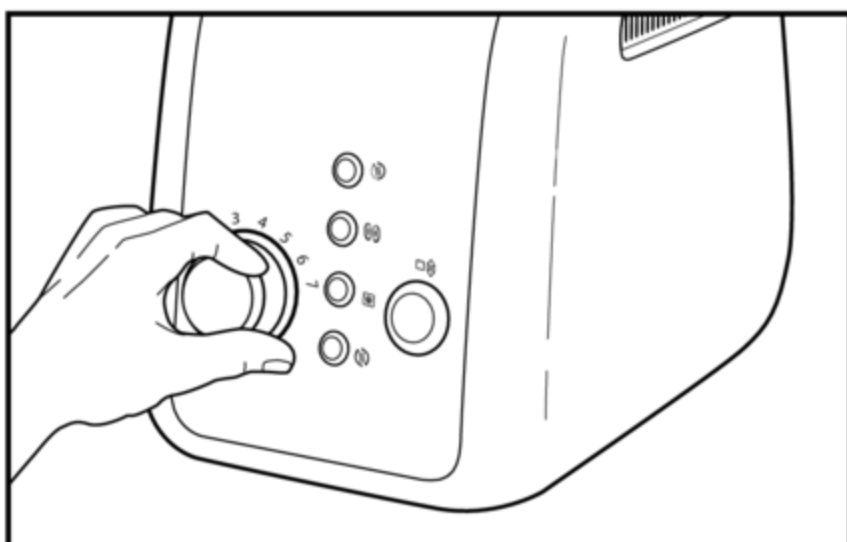

2 Выберите необходимую степень поджаривания.

ВКЛЮЧЕНИЕ ТОСТЕРА

Использование специальных опций поджаривания

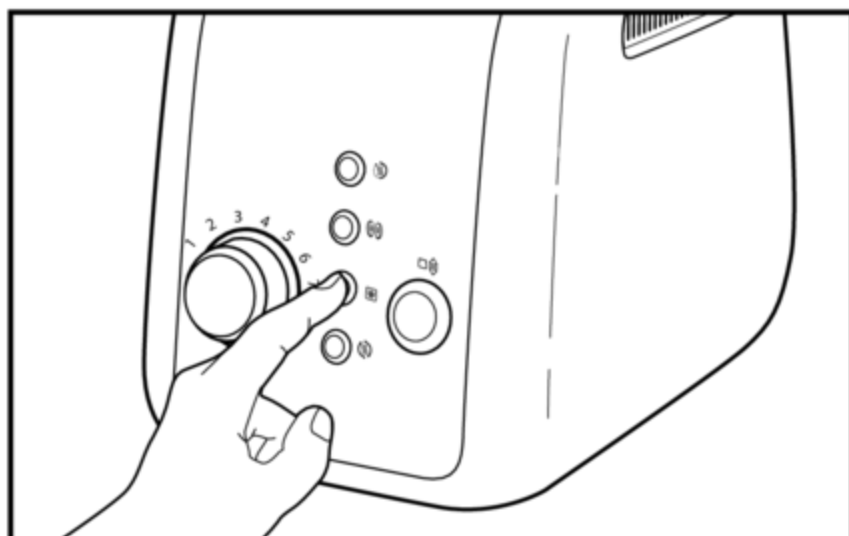

3 Нажмите кнопку Заморозка (❄).

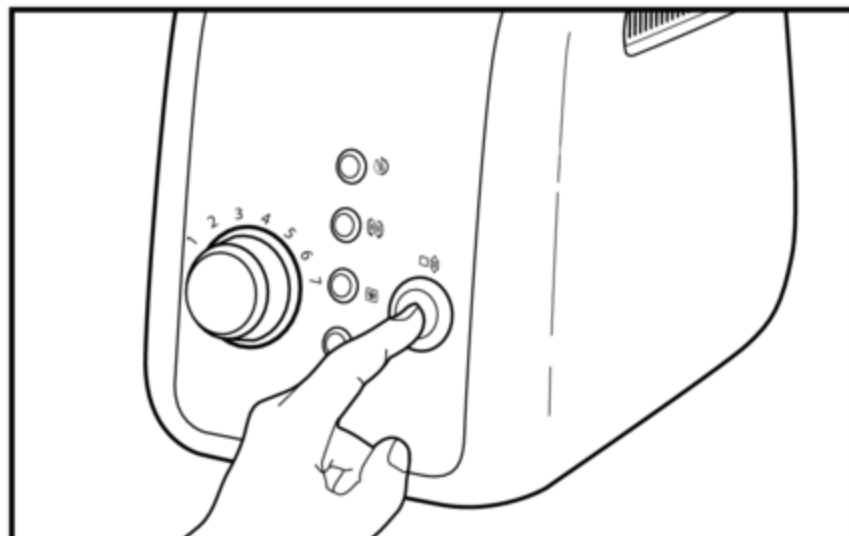

4 Чтобы начать поджаривание, нажмите кнопку Поджаривание/Отмена (□ ↕).

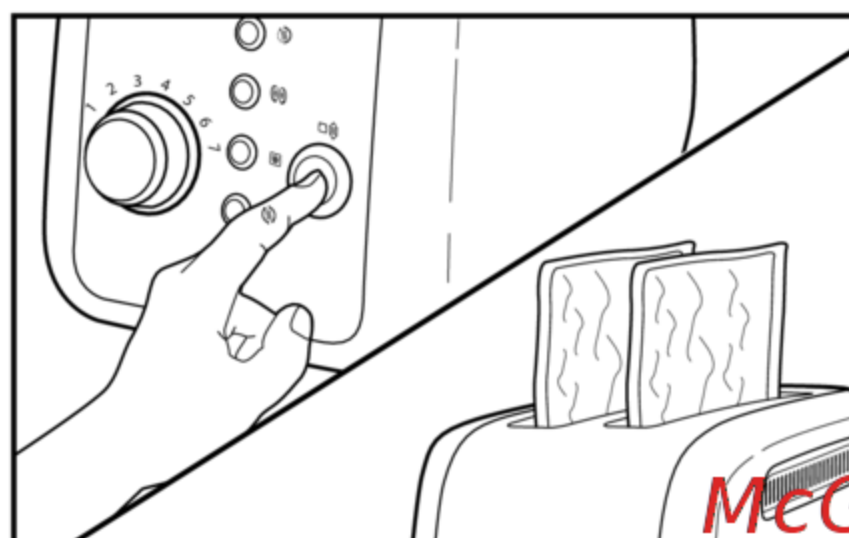

5 Вы можете остановить процесс приготовления тостов в любое время, снова нажав кнопку Поджаривание/Отмена (□ ↕). Тостер поднимет разогреваемое изделие и выключится.

McGrp.Ru

Функция подогрева (☹)

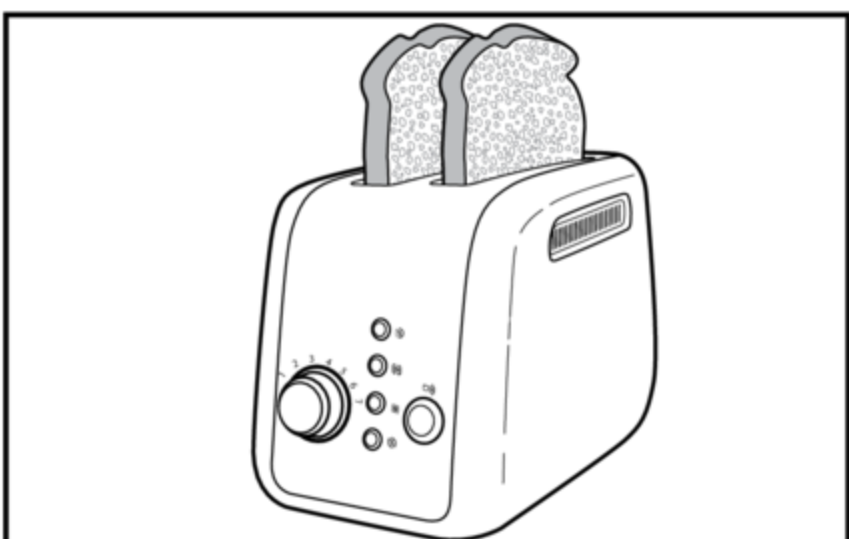

1 Вставьте хлебобулочное изделие в ячейку. Не помещайте в тостер продукты, смазанные сверху сливочным маслом или чем-либо еще. Используйте функцию разогрева только для сухих продуктов.

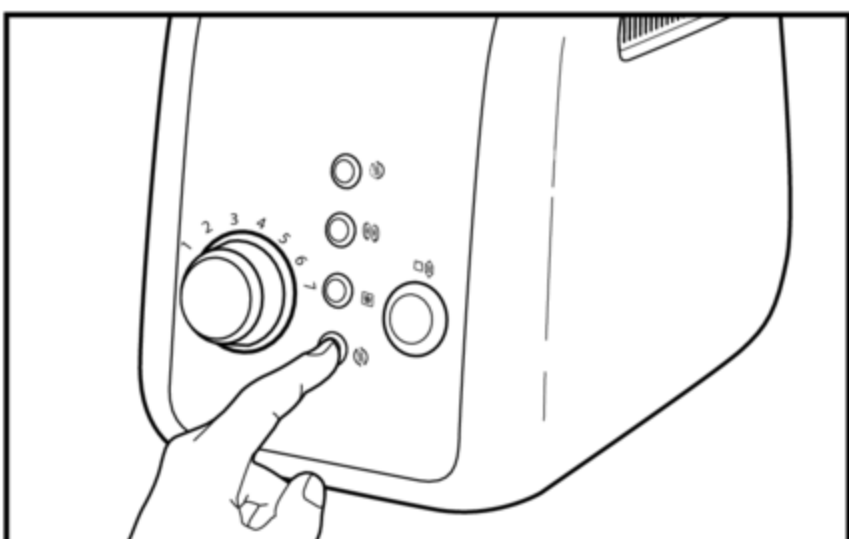



2 Нажмите кнопку Разогрев (☹).

ВКЛЮЧЕНИЕ ТОСТЕРА

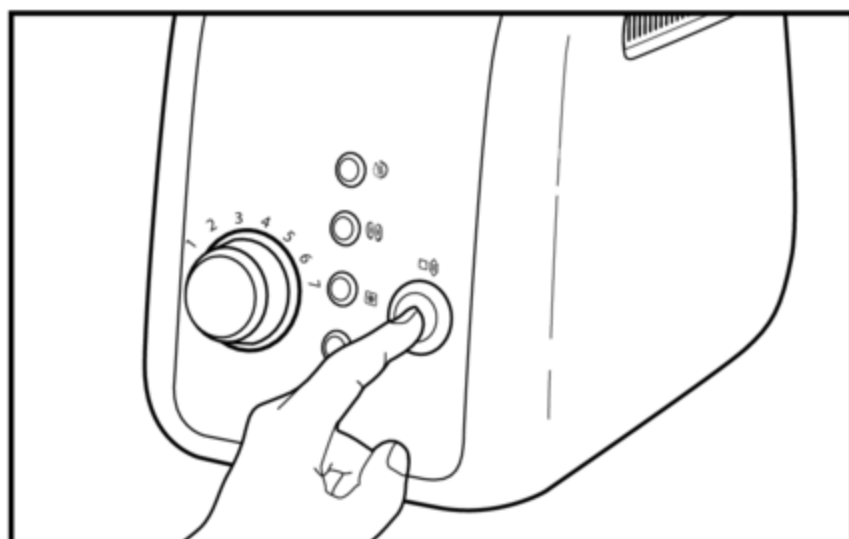

Использование специальных опций поджаривания

ПРИМЕЧАНИЕ: Не нужно вновь устанавливать степень поджаривания - функция разогрева поддерживает заданный ранее уровень.

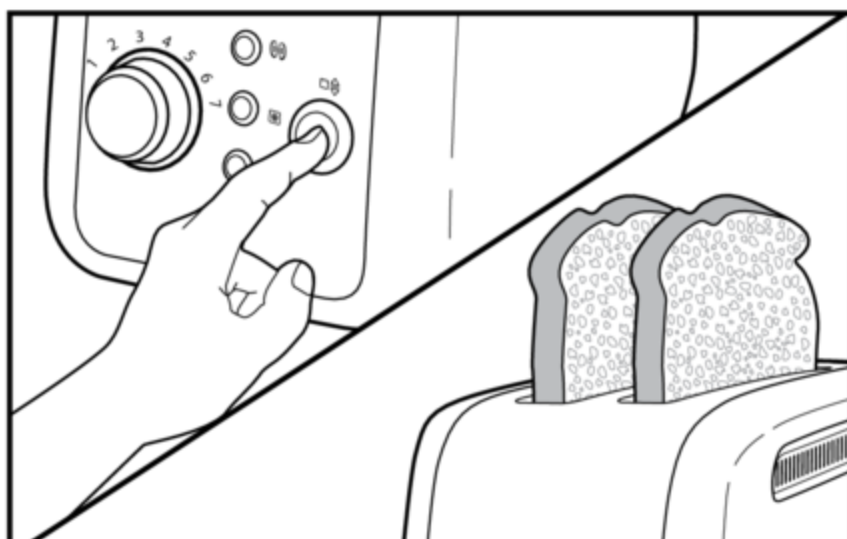

3 Чтобы начать разогрев, нажмите кнопку Поджаривание/Отмена ( ).



4 Вы можете остановить процесс разогрева в любое время, снова нажав кнопку Поджаривание/Отмена ( ). Тостер поднимет тосты и выключится.

УХОД И ЧИСТКА

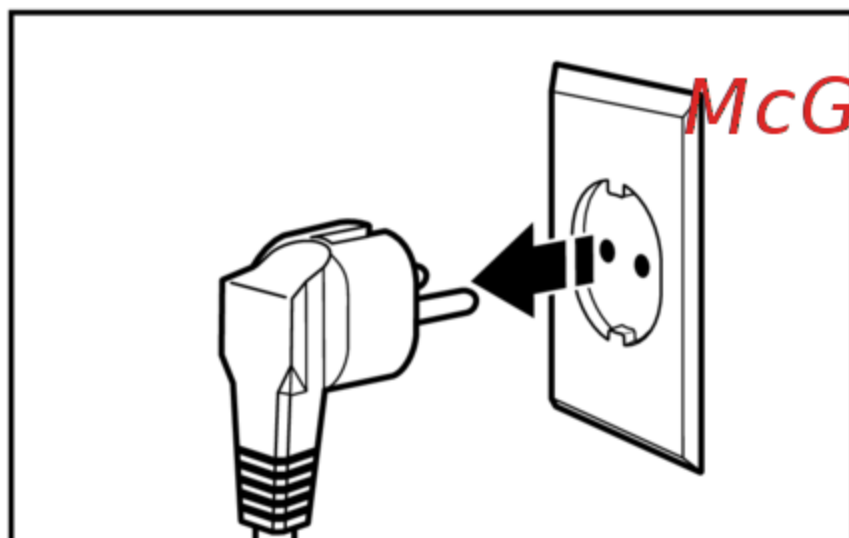

1 Перед очисткой отключите тостер от сети и дайте ему остыть.

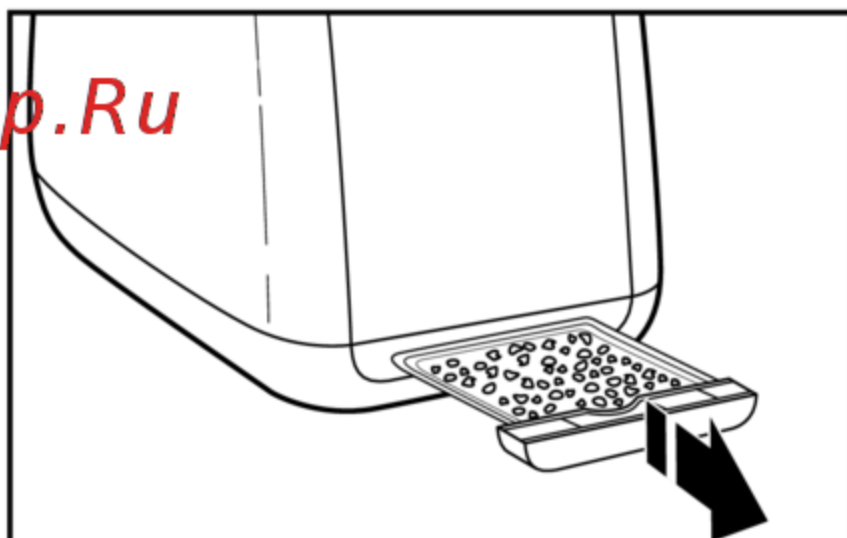

2 Нажмите на центральную часть поддона для крошек, отпустите и выньте его. Выбросьте крошки в мусорное ведро. Мы рекомендуем очищать поддон для крошек после каждого использования тостера. Поддон для крошек можно мыть на верхнем уровне посудомоечной машины.

ВНИМАНИЕ: Сразу после окончания процесса приготовления тостов поддон будет горячим.

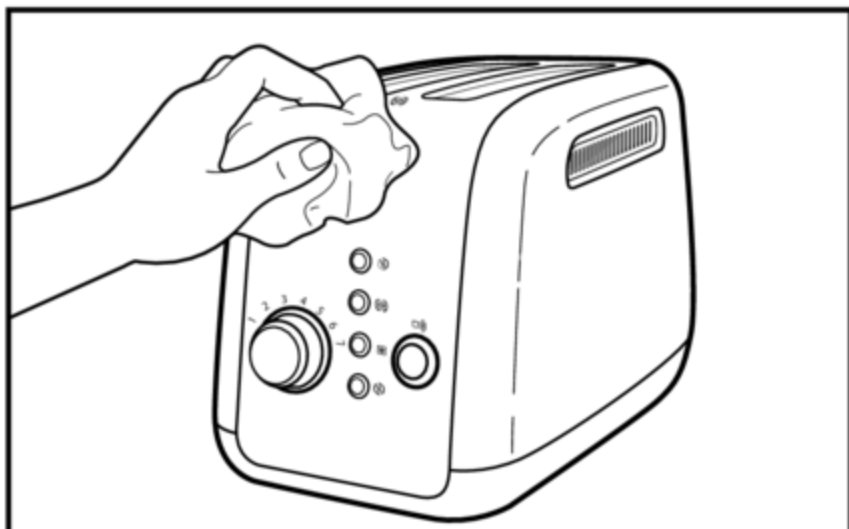

3

Протрите тостер мягкой влажной хлопчатобумажной тканью. Не используйте бумажные салфетки, абразивные или жидкие чистящие средства. Не погружайте тостер в воду.

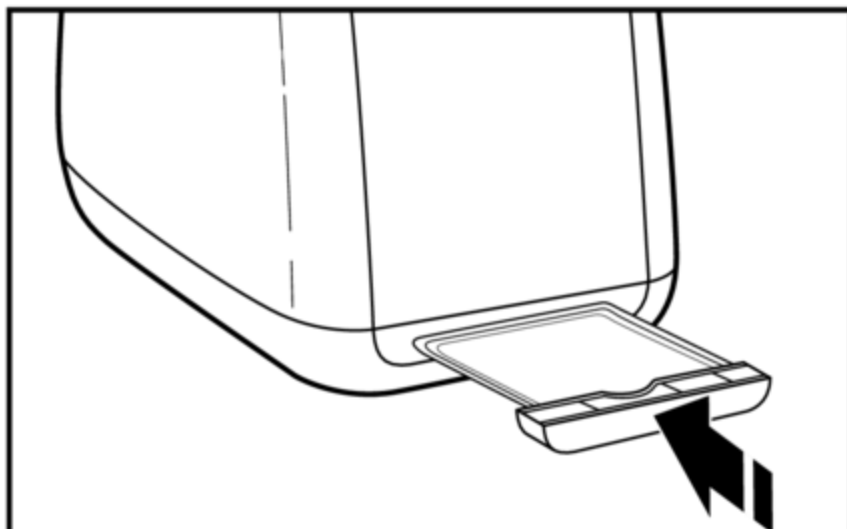

4

Установите поддон для крошек в тостер. Нажмите, пока он не защелкнется. Не используйте тостер без установленного поддона для крошек.

ПРИМЕЧАНИЕ: В случае попадания жира или масла на корпус тостера, сразу же протрите его чистой влажной хлопчатобумажной тканью.

ПРИМЕЧАНИЕ: KitchenAid не рекомендует использовать чехол для тостера.

ВЫЯВЛЕНИЕ И УСТРАНЕНИЕ НЕИСПРАВНОСТЕЙ

• **Если ваш тостер не работает, проверьте следующее:**

1. Убедитесь в том, что тостер подключен к заземленной розетке. Если это так, отсоедините тостер от сети.
2. Подключите тостер к сети.
3. Если тостер все же не работает, проверьте пробки в распределительном щитке.

• **Если проблема не может быть решена:**
См. раздел "Гарантия и техническое обслуживание".

⚠ ВНИМАНИЕ



Опасность поражения электрическим током

Подключите к заземленной розетке.

Не удаляйте заземляющий электрод.

Не используйте адаптер.

Не используйте удлинитель.

Несоблюдение этих инструкций может привести к смерти, пожару или поражению электрическим током.

Гарантия на тостер KitchenAid

Срок гарантии:	KitchenAid оплачивает:	KitchenAid не оплачивает:
<p>Европа, Ближний Восток и Африка:</p> <p>для моделей 5KMT221 и 5KMT421: полная гарантия сроком на два года, начиная со дня покупки.</p>	<p>Замену частей и стоимость ремонтных работ в связи с устранением дефектов материалов и изготовления. Техническое обслуживание должно осуществляться авторизованным центром обслуживания KitchenAid.</p>	<p>А. Ремонт в тех случаях, когда тостер используется для операций, отличающихся от обычного приготовления домашней пищи.</p> <p>В. Повреждения, возникшие в результате несчастного случая, внесения изменений, неправильного или плохого обращения, а также вызванные установкой/эксплуатацией, не соответствующими местным электротехническим правилам.</p>

KITCHENAID НЕ НЕСЕТ НИКАКОЙ ОТВЕТСТВЕННОСТИ ЗА КОСВЕННЫЕ УБЫТКИ.

Центры обслуживания

Любое обслуживание должно осуществляться местным авторизованным центром обслуживания KitchenAid. Свяжитесь с продавцом, у которого вы приобрели прибор и узнайте название ближайшего авторизованного центра обслуживания KitchenAid.

McGrp.Ru
В России:

Сервисный Центр
125167, Москва
Красноармейская, дом 11,
корпус 2

Телефон: (495) 956-36-63

Обслуживание клиентов

В России: 8-800-200-40-00 (бесплатно из любой точки России)

Телефон: (495) 956-40-00

Факс: (495) 956-37-76

Адрес: 125319, г. Москва, ул. Черняховского 5/1.

www.kitchenaid.eu