

# Микроволновая печь

---

Руководство пользователя

FW77SU\*

---



**SAMSUNG**

# Содержание

<b>Инструкции по технике безопасности</b>	<b>3</b>	Использование функции Быстрая разморозка	18
Общие правила техники безопасности	5	Использование функции Пароварка	19
Меры предосторожности при работе с микроволновыми приборами	6	Настройки для приготовления в пароварке вручную	20
Ограниченная гарантия	7	Установка времени выдержки	21
Определение товарной группы	7	Использование функции Память	22
Правильная утилизация изделия (Использованное электрическое и электронное оборудование)	7	Отключение звукового сигнала	23
		Защитная блокировка микроволновой печи	23
<b>Установка</b>	<b>8</b>	<b>Руководство по выбору посуды</b>	<b>24</b>
Принадлежности	8	<b>Устранение неисправностей</b>	<b>25</b>
Компоненты, входящие в комплект для установки	8	Устранение неисправностей	25
Шаблон	9	<b>Технические характеристики</b>	<b>27</b>
Инструкции по установке микроволновой печи	9		
Установка микроволновой печи	10		
<b>Обслуживание</b>	<b>12</b>		
Очистка	12		
Замена (ремонт)	12		
Уход в случае длительного неиспользования	12		
<b>Функции микроволновой печи</b>	<b>13</b>		
Печь	13		
Панель управления	13		
<b>Использование микроволновой печи</b>	<b>14</b>		
Принцип работы микроволновой печи	14		
Установка времени	14		
Приготовление/Разогрев пищи	15		
Остановка приготовления пищи	16		
Настройка времени приготовления пищи	16		
Использование функции Устранение запахов	16		
Настройка режима энергосбережения	16		
Использование функции Авто подогрев	17		

## Инструкции по технике безопасности

### ВАЖНЫЕ ИНСТРУКЦИИ ПО ТЕХНИКЕ БЕЗОПАСНОСТИ

ВНИМАТЕЛЬНО ПРОЧИТИТЕ И СОХРАНИТЕ ДЛЯ ИСПОЛЬЗОВАНИЯ В ДАЛЬНЕЙШЕМ.

**ПРЕДУПРЕЖДЕНИЕ.** Если дверца или уплотнители дверцы повреждены, печью нельзя пользоваться, пока она не будет отремонтирована квалифицированным специалистом.

**ПРЕДУПРЕЖДЕНИЕ.** Снятие корпуса печи, защищающего от воздействия энергии электромагнитных СВЧ-волн, очень опасно. Любые работы по обслуживанию или ремонту печи, связанные со снятием корпуса, могут выполнять только квалифицированные специалисты.

**ПРЕДУПРЕЖДЕНИЕ.** Жидкости и другие продукты нельзя разогревать в герметично закрытых контейнерах, так как они могут взорваться.

**ПРЕДУПРЕЖДЕНИЕ.** Детям можно пользоваться печью без контроля взрослых только в том случае, если они получили соответствующие инструкции и в состоянии безопасно пользоваться печью, а также осознают опасность неправильного с ней обращения.

Прибор предназначен только для использования в домашних условиях и не предназначен для использования:

- в служебных столовых в офисах, магазинах и в других организациях;
- на фермах;
- постояльцами в гостиницах, отелях и других гостиничных учреждениях;
- в учреждениях с полупансионом.

Используйте только подходящую для использования в микроволновых печах посуду.

При разогреве пищи в пластиковом или бумажном контейнере следите за печью, поскольку возможно воспламенение.

Микроволновая печь предназначена для разогревания пищи и напитков. Сушка пищевых продуктов или одежды, а также подогрев грелок, домашних тапок, губок, влажных тканей и др. может привести к травме, возгоранию или пожару.

При появлении (обнаружении) дыма выключите устройство или отключите его от источника питания и оставьте дверцу печи закрытой, чтобы сдержать пламя.

Нагревание в микроволновой печи емкостей с напитками может привести к замедленному бурному кипению, поэтому при обращении с такими емкостями следует соблюдать меры предосторожности.

Для предотвращения ожогов содержимое бутылочек для кормления и банок для детского питания следует размешать или встряхнуть, а перед употреблением необходимо проверить температуру.

Яйца в скорлупе и цельные яйца, сваренные вкрутую, нельзя разогревать в микроволновых печах, поскольку они могут взорваться даже после завершения разогревания в микроволновой печи.

Необходимо регулярно чистить печь, а также удалять из нее остатки пищи.

Печь необходимо регулярно чистить, иначе произойдет повреждение поверхностей, которое может вызвать сокращение срока службы, а также повлечь за собой риск возникновения опасных ситуаций.

## Инструкции по технике безопасности

Данное устройство предназначено только для встраивания. Данное устройство нельзя помещать в шкаф.

Использование металлических контейнеров для приготовления пищи и напитков в микроволновых печах недопустимо.

Соблюдайте осторожность, чтобы не сдвинуть вращающийся поднос при извлечении контейнеров из устройства.

Не допускается очистка устройства при помощи парового очистителя.

Не допускается очистка устройства при помощи струи воды.

Данное устройство не предназначено для установки в трейлерах, фургонах и подобных транспортных средствах.

Люди с ограниченными физическими, сенсорными или умственными способностями, дети, а также лица, не имеющие достаточного опыта или знаний, не должны пользоваться данным устройством, если их действия не контролируются или если они предварительно не проинструктированы о правилах использования лицом, отвечающим за их безопасность.

Следите за тем, чтобы дети не играли с устройством.

Данное устройство может использоваться детьми старше 8 лет и лицами с ограниченными физическими, сенсорными или умственными способностями и с недостаточным опытом или знаниями только в том случае, если они находятся под присмотром лица, отвечающего за их безопасность, или получили соответствующие инструкции, позволяющие им безопасно эксплуатировать устройство и дающие им представление об опасности, сопряженной с его эксплуатацией. Детям не следует играть с устройством. Очистка и обслуживание устройства могут выполняться детьми только под присмотром.

При установке устройства необходимо обеспечить возможность его отключения от сети питания. Для удобства отключения устройство необходимо установить так, чтобы обеспечить легкий доступ к сетевой вилке. Также можно встроить выключатель в стационарную проводку в соответствии с правилами монтажа проводки.

В случае повреждения кабеля питания его замену должен выполнять производитель, сотрудник сервисной службы или другой квалифицированный специалист во избежание возникновения опасных ситуаций.

Чтобы обеспечить удобный доступ к внутренней камере печи и области управления, печь необходимо установить в правильном положении на подходящей высоте.

Перед первым использованием печи поместите в нее емкость с водой и нагревайте в течение 10 минут.

Если при работе печи появляется странный звук, дым и запах гари, немедленно отсоедините кабель питания и обратитесь в ближайший сервисный центр.





## Общие правила техники безопасности

Любые изменения или ремонт должны выполняться только квалифицированным персоналом.

В микроволновой печи нельзя разогревать пищу или жидкости в герметично закрытых контейнерах.

Не используйте бензол, растворитель, спирт, пароочиститель или очиститель высокого давления для очистки печи.

Не следует устанавливать печь рядом с нагревательными приборами или легковоспламеняющимися материалами; в помещениях с высоким уровнем влажности, пыли или в загрязненных маслом местах; в местах, где на печь будет воздействовать прямой солнечный свет и вода; в местах возможной утечки газа; на неровной поверхности. Необходимо обеспечить надлежащее заземление печи в соответствии с местными или государственными правилами.

Регулярно очищайте контакты вилки питания с помощью сухой ткани для удаления с них посторонних веществ.

Не растягивайте, не сгибайте кабель питания и не ставьте на него тяжелые предметы.

В случае утечки газа (пропана, сжиженного пропана и т. д.) следует незамедлительно проветрить помещение. Не прикасайтесь к кабелю питания.

Не прикасайтесь к кабелю питания мокрыми руками.

Не выключайте печь во время работы посредством отключения кабеля питания.

Не засовывайте в печь пальцы или посторонние предметы. При попадании в печь посторонних предметов отключите кабель питания и обратитесь в местный сервисный центр компании Samsung.

Печь не должна подвергаться чрезмерному давлению и ударам.

Не размещайте печь на хрупких предметах.

Напряжение, частота и сила тока в сети питания должны соответствовать характеристикам устройства.

Вилку кабеля питания следует надежно подключать к сетевой розетке. Не используйте переходники с несколькими гнездами, удлинители или электрические преобразователи.

Не размещайте кабель питания на металлических предметах. Кабель питания следует прокладывать между предметами или за печью.

Не используйте поврежденную вилку, кабель питания или плохо закрепленную сетевую розетку. В случае повреждения вилок или кабелей обратитесь в местный сервисный центр компании Samsung.

Не наносите воду непосредственно на печь.

Не размещайте на печи, внутри нее или на дверце печи какие-либо предметы.

Не распыляйте летучие вещества, например инсектициды, на поверхность печи.

Не храните легковоспламеняющиеся материалы в печи. Будьте осторожны при нагревании блюд и напитков, содержащих спирт, поскольку пары спирта могут вступить в контакт с нагретыми компонентами печи.

Дети могут ушибиться или прищемить пальцы дверцей. При открытии или закрытии дверцы следите, чтобы дети находились на безопасном расстоянии.

## Предупреждения по использованию микроволновой печи

Нагревание в микроволновой печи емкостей с напитками может привести к замедленному бурному кипению.

При обращении с такими емкостями следует соблюдать осторожность. Перед извлечением из печи следует всегда давать напиткам постоять не менее 20 секунд. При необходимости напитки следует помешивать во время нагрева. Напитки следует всегда перемешивать после нагрева.

При ожоге выполните следующие действия по оказанию первой помощи:

1. Погрузите обожженное место в холодную воду по меньшей мере на 10 минут.
2. Наложите чистую сухую повязку.
3. Не наносите кремы, масла или лосьоны.

Во избежание повреждения подноса или подставки не кладите их в воду сразу после приготовления.

Не используйте микроволновую печь для обжаривания во фритюре, поскольку температуру масла контролировать невозможно. Горячее масло может неожиданно выплеснуться через край посуды.





## Инструкции по технике безопасности

### Меры предосторожности при работе с микроволновой печью

Следует использовать только ту посуду, которая предназначена для микроволновых печей. Не следует использовать металлические контейнеры, столовую посуду с золотой или серебряной отделкой, шампуры и т. д. Проволочные зажимы необходимо снимать. Возможно образование электрической дуги.

Не используйте микроволновую печь для сушки бумаги или одежды.

При разогревании небольшого количества пищи сократите время, чтобы предотвратить ее перегрев или пригорание.

Кабель и вилка питания должны находиться вдали от источников воды или тепла.

Во избежание взрыва не следует разогревать в микроволновой печи яйца в скорлупе и яйца, сваренные вкрутую.

Не следует разогревать в микроволновой печи герметичные контейнеры или контейнеры с вакуумной упаковкой, орехи, томаты и т. д.

Не закрывайте вентиляционные отверстия тканью или бумагой. Это может привести к пожару. В случае перегрева печь может автоматически отключиться. Ее включение будет невозможно, пока печь не охладится до допустимой температуры.

Обязательно пользуйтесь кухонными перчатками при извлечении посуды из печи.

Перемешивайте жидкость во время разогревания и после. Не открывайте дверцу в течение 20 секунд после того, как печь отключится, чтобы предотвратить бурное кипение.

Во избежание ожогов горячим воздухом или паром при открытии дверцы следует находиться на расстоянии вытянутой руки от печи.

Не включайте микроволновую печь, если в ней нет приготавливаемой пищи. В целях безопасности микроволновая печь автоматически отключится на 30 минут. При случайном включении микроволновой печи рекомендуется поместить в нее стакан воды для поглощения СВЧ-волн.

При установке печи следует обеспечить необходимое свободное пространство вокруг нее в соответствии с указаниями в данном руководстве. (См. раздел «Установка микроволновой печи».)

Соблюдайте осторожность при подключении других электроприборов к сетевым розеткам, расположенным рядом с печью.

### Меры предосторожности при работе с микроволновыми приборами

Несоблюдение описанных ниже мер предосторожности может привести к вредному воздействию электромагнитных волн.

- Во время работы печи не оставляйте дверцу открытой. Не препятствуйте закрытию блокировочных фиксаторов (защелок дверцы). Не вставляйте посторонние предметы в отверстия для блокировочных фиксаторов.
- Не допускайте попадания посторонних предметов между дверцей и передней панелью печи, а также накопления частиц пищи или осадка очистителя на уплотняющих поверхностях. После каждого использования печи следует очищать дверцу и уплотняющие поверхности сначала влажной, а затем сухой мягкой тканью.
- Не включайте микроволновую печь, если она повреждена. В этом случае ее можно включать только после ремонта квалифицированным специалистом.  
**Важно.** Дверцу микроволновой печи необходимо закрывать надлежащим образом. Дверца не должна быть погнута; петли дверцы не должны быть повреждены или слабо закреплены; уплотнитель на дверце и уплотняющие поверхности не должны быть повреждены.
- Все операции, связанные с регулировкой или ремонтом, должны выполняться квалифицированным специалистом.



## Ограниченная гарантия

Компания Samsung взимает плату за замену аксессуара или устранение косметического дефекта в том случае, если такое повреждение устройства или аксессуара произошло по вине покупателя. Предметы, на которые распространяется вышеуказанное условие:

- Дверца, ручки, внешняя панель или панель управления с вмятинами, царапинами или повреждениями.
- Сломанный или отсутствующий поднос, направляющая ролика, муфта или решетка.

Данную микроволновую печь следует использовать только по назначению в соответствии с информацией, приведенной в данном руководстве. Приведенные предупреждения и важные инструкции по технике безопасности не являются исчерпывающими. При установке, обслуживании и эксплуатации микроволновой печи необходимо руководствоваться здравым смыслом, быть внимательным и осторожным.

Поскольку данное руководство предназначено для нескольких моделей, характеристики используемой микроволновой печи могут немного отличаться от описанных и некоторые предупреждения могут быть неприменимы. При возникновении вопросов обратитесь в местный сервисный центр компании Samsung или см. справочную информацию на веб-сайте по адресу: [www.samsung.com](http://www.samsung.com).

Данную микроволновую печь следует использовать только для нагрева пищи. Она предназначена для использования только в домашних условиях. Запрещается использовать устройство для нагревания тканей и пакетов, наполненных зернами. Производитель не несет ответственности за ущерб, полученный в результате неправильного использования микроволновой печи.

Во избежание повреждения поверхностей микроволновой печи и возникновения опасных ситуаций ее следует регулярно чистить и обеспечить надлежащее обслуживание.

## Определение товарной группы

Это устройство является оборудованием ISM группы 2 класса В. Группа 2 включает в себя все устройства ISM (промышленность, наука, медицина), в которых генерируется и используется радиочастотная энергия в форме электромагнитного излучения для обработки материалов, EDM и оборудование для дуговой сварки.

Оборудование класса В включает в себя устройства, предназначенные для работы в домашних условиях и использующие электрические сети низкого напряжения в жилых зданиях.

## Правильная утилизация изделия

### (Использованное электрическое и электронное оборудование)



**(Действительно для стран, использующих систему раздельного сбора отходов)**

Наличие данного значка показывает, что изделие и его электронные аксессуары (например, зарядное устройство, гарнитура, кабель USB) по окончании их срока службы нельзя утилизировать вместе с другими бытовыми отходами. Во избежание нанесения вреда окружающей среде и здоровью людей при неконтролируемой утилизации, а также для обеспечения возможности переработки для повторного использования, утилизируйте изделие и его электронные аксессуары отдельно от прочих отходов.

Сведения о месте и способе утилизации изделия в соответствии с нормами природоохранного законодательства можно получить у продавца или в соответствующей государственной организации.

Бизнес-пользователи должны обратиться к своему поставщику и ознакомиться с условиями договора купли-продажи. Запрещается утилизировать изделие и его электронные аксессуары вместе с другими производственными отходами.

## Установка

### Принадлежности

В зависимости от модели в комплектацию входит несколько принадлежностей, которые выполняют различные функции.

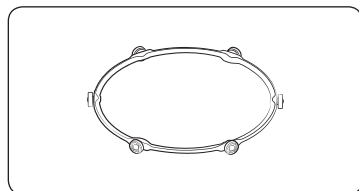

- 01 Роликовая подставка** устанавливается в центре печи. Роликовая подставка поддерживает вращающийся поднос.

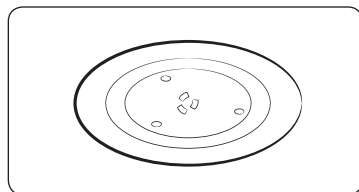

- 02 Вращающийся поднос** устанавливается на роликовую подставку, при этом его центр совмещается с муфтой. Вращающийся поднос является основной поверхностью для приготовления пищи; его можно без труда снять для чистки.

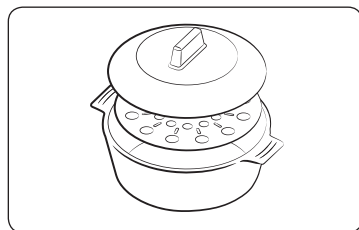

- 03 Пароварка**, см. стр. 19. Используйте пластиковую пароварку при выборе функции Пароварка.

#### ВНИМАНИЕ

**НЕ** используйте микроволновую печь без роликовой подставки и вращающегося подноса.

#### ПРИМЕЧАНИЕ

Емкость для приготовления на пару (пароварка) является неотъемлемой частью комплекта поставки микроволновой печи:

**\*\*\*/BW, \*\*\*/BWT, \*\*\*X/BWT, \*\*\*\*P\*\*/BWT**

### Компоненты, входящие в комплект для установки

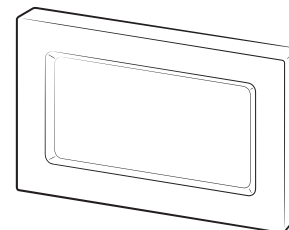

Лицевая панель

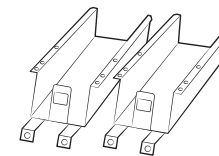

Кронштейн основания (2)



Установочный кронштейн (2)



Винты (8)



## Шаблон

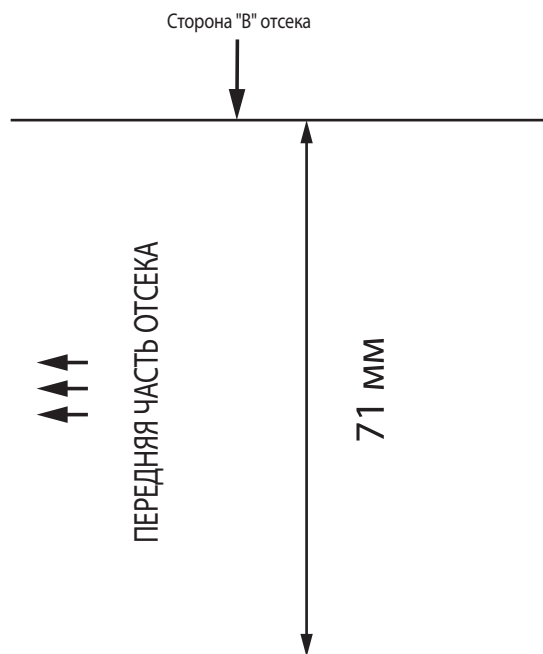

## Инструкции по установке микроволновой печи

Данное устройство соответствует нормам ЕС.

Утилизация упаковки и устройства.

Упаковка устройства может подвергаться вторичной переработке.

Можно использовать следующие материалы:

- картон;
- полиэтиленовая пленка;
- полистирол без фреона (жесткий пенопласт PS).

Обязательно утилизируйте вышеперечисленные материалы в соответствии с нормативными актами правительства.

Местные власти могут предоставить необходимую информацию об утилизации бытовых приборов, вышедших из употребления.

### Безопасность

Подключение устройства должен осуществлять только квалифицированный специалист.

Микроволновая печь предназначена для домашнего использования.

Устройство следует использовать только для приготовления пищи.

Устройство сильно нагревается в процессе использования и затем остается горячим в течение некоторого времени.

Помните об этом, если поблизости находятся дети.

Установка рядом с обычным духовым шкафом.

- При установке микроволновой печи рядом с обычным духовым шкафом необходимо оставить достаточное пространство между ними для предотвращения перегрева, поскольку лицевая панель может сильно нагреваться. Необходимо строго соблюдать инструкции по установке производителя обычного духового шкафа.
- Не следует устанавливать встроенную микроволновую печь над обычным духовым шкафом. В противном случае горячий воздух от обычного духового шкафа может оказывать негативное воздействие на охлаждающую систему микроволновой печи.

### Подключение к электрической сети

Электрическая сеть в доме, к которой подключается устройство, должна соответствовать национальным и местным нормам.

Если требуется выполнить постоянное подключение, убедитесь, что на линии питания имеется многополюсный переключатель с расстоянием между контактами не менее 3 мм.

## Установка

### Установка микроволновой печи

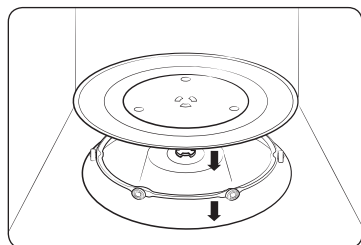

1. Извлеките из печи все упаковочные материалы. Установите роликовую подставку и вращающийся поднос. Убедитесь, что поднос свободно вращается.
2. Печь следует установить таким образом, чтобы обеспечить свободный доступ к вилке кабеля питания.

#### ⚠ ВНИМАНИЕ

- Если кабель питания данного устройства неисправен, его необходимо заменить на специальный шнур или кабель, который можно приобрести у фирмы-изготовителя или сотрудника ее сервисной службы. В целях личной безопасности кабель питания следует подключать к 3-контактной заземленной розетке сети переменного тока 230 В, 50 Гц. Если кабель питания устройства поврежден, его необходимо заменить специальным кабелем.
- Не устанавливайте микроволновую печь в местах с высокой температурой или повышенной влажностью, например рядом с обычным духовым шкафом или батареей отопления. Необходимо принимать во внимание технические требования к источнику питания, и любой используемый удлинитель должен соответствовать тому же стандарту, что и кабель питания, поставляемый вместе с печью. Перед первым использованием микроволновой печи протрите влажной тканью внутреннюю поверхность камеры и уплотнение дверцы.

### Размеры

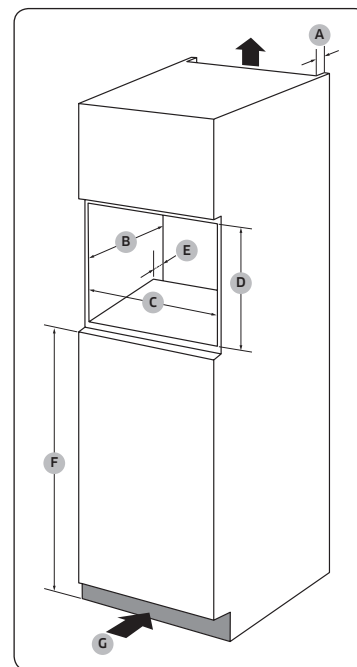

#### Шкаф

A	50 мм
B	550 мм
C	564 мм
D	362 мм
E	50 мм
F	850 мм
G	200 см <sup>2</sup>

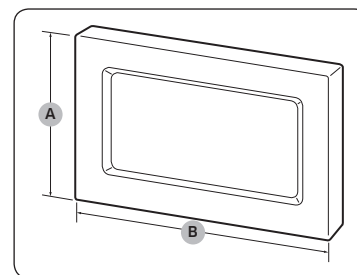

#### Лицевая панель

A	380 мм
B	595 мм

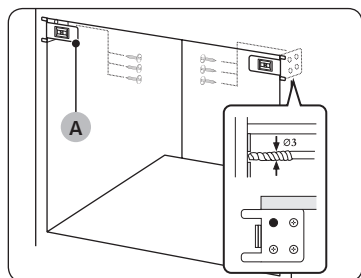

1. Просверлите отверстия с помощью сверла диаметром 3 мм. Закрепите винты в **Установочный кронштейн (A)**.

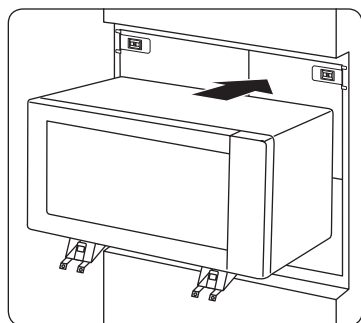

2. Установите микроволновую печь в шкаф.

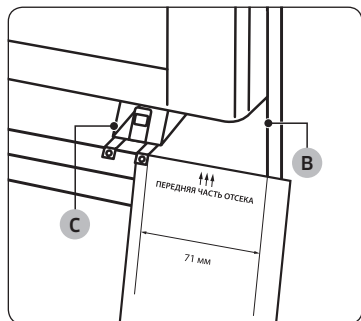

3. При помощи шаблона расположите **Кронштейн основания (C)** на расстоянии 71 мм от стороны "B" отсека.

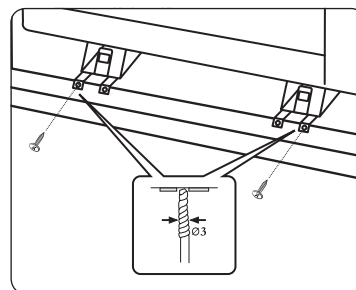

4. Просверлите отверстия с помощью сверла диаметром 3 мм. Закрепите винты в **Кронштейн основания**.

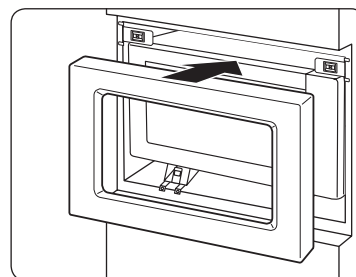

5. Прикрепите **лицевая панель**.
6. Подсоедините микроволновую печь к электросети. Убедитесь, что устройство работает.



# Обслуживание

## Очистка

Необходимо выполнять регулярную очистку печи, чтобы на внешних поверхностях и во внутренней камере не скапливались загрязнения. Обратите особое внимание на дверцу, уплотнение дверцы, вращающийся поднос и роликовую подставку (применимо только для определенных моделей).

Если дверца плохо открывается или закрывается, прежде всего нужно проверить, не скопилась ли грязь на уплотнении дверцы. Используйте мягкую ткань, смоченную в мыльной воде, для очистки внутренней и внешней поверхности печи. Промойте и высушите.

### Удаление стойких загрязнений и неприятных запахов из печи

1. Убедитесь, что в печи нет посторонних предметов, и поставьте стакан с разбавленным лимонным соком в центр вращающегося подноса.
2. Нагревайте печь в течение 10 минут при максимальной мощности.
3. По окончании цикла подождите, пока печь остынет. Затем откройте дверцу и протрите камеру приготовления.

### Очистка внутренней поверхности для моделей с поворотным нагревателем

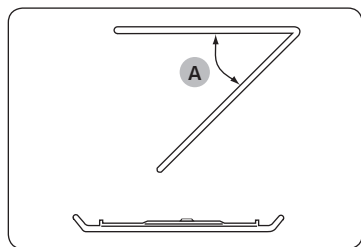

Чтобы очистить верхнюю часть камеры приготовления, опустите верхний нагревательный элемент на 45° (A), как показано на рисунке. Это позволит получить доступ к верхней части. Закончив работу, поднимите верхний нагревательный элемент в исходное положение.

### ⚠ ВНИМАНИЕ

- Следите, чтобы на дверце и уплотнении дверцы не скапливались загрязнения: дверца должна открываться и закрываться без рывков. В противном случае срок службы печи может сократиться.
- Не проливайте воду на вентиляционные отверстия печи.
- Не используйте для очистки абразивные или химические вещества.
- После каждого использования необходимо дожидаться, пока печь остынет, и очистить камеру приготовления с помощью мягкого моющего средства.

## Замена (ремонт)

### ⚠ ПРЕДУПРЕЖДЕНИЕ

Внутри печи нет съемных компонентов. Не пытайтесь отремонтировать печь или заменить детали самостоятельно.

- При возникновении проблем с петлями, уплотнениями и/или дверцей обратитесь к квалифицированному техническому специалисту или в местный сервисный центр компании Samsung для получения технической помощи.
- Если необходимо заменить лампу, обратитесь в местный сервисный центр компании Samsung. Не выполняйте замену самостоятельно.
- При возникновении неполадок с наружным корпусом печи необходимо сразу отключить печь от источника питания, а затем обратиться в местный сервисный центр компании Samsung.

### Уход в случае длительного неиспользования

Если печь не используется в течение продолжительного периода времени, отключите ее от источника питания и поместите в сухое, защищенное от пыли помещение. Пыль и влага, которые скапливаются внутри печи, могут повлиять на эффективность работы устройства.





# Функции микроволновой печи

## Печь

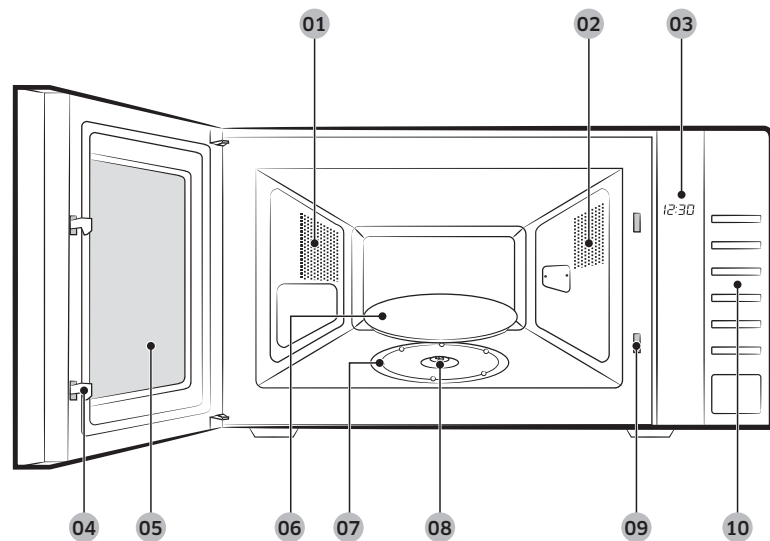

- |                             |              |  |
|-----------------------------|--------------|--|
| 01 Вентиляционные отверстия | 02 Освещение | 03 Дисплей                             |
| 04 Защелки дверцы           | 05 Дверца    | 06 Вращающийся поднос                  |
| 07 Роликовая подставка      | 08 Муфта     | 09 Отверстия для блокировочных защелок |
| 10 Панель управления        |              |  |

## Панель управления



- |                       |                           |
|-----------------------|---------------------------|
| 01 Быстрая разморозка | 02 Авто подогрев          |
| 03 Пароварка          | 04 Уровень мощности (СВЧ) |
| 05 Таймер             | 06 Устранение запахов     |
| 07 Часы               | 08 Память                 |
| 09 Вниз               | 10 Вверх                  |
| 11 СТОП/ЭКО           | 12 СТАРТ/+30СЕК           |

Функции микроволновой печи



# Использование микроволновой печи

## Принцип работы микроволновой печи

Микроволны представляют собой высокочастотные электромагнитные волны; высвобождающаяся энергия микроволн позволяет готовить или разогревать пищу без изменения ее формы и цвета.

Микроволновой печью можно пользоваться для:

- Размораживания;
- Разогрева;
- Приготовления.

Принцип приготовления пищи.

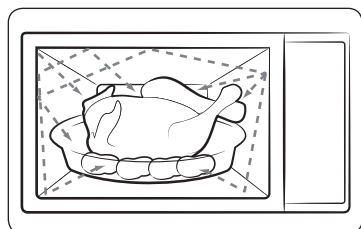

1. Микроволны, генерируемые магнетроном, отражаются стенками внутренней камеры микроволновой печи и равномерно распределяются в пище, когда она вращается на подносе. За счет этого пища готовится равномерно.
2. Микроволны проникают в продукт на глубину до 2,5 см. Затем приготовление продолжается за счет распространения тепла внутри продукта.
3. Время приготовления может различаться в зависимости от используемой посуды и свойств продуктов:
  - Количества и плотности продуктов;
  - Содержания воды;
  - Начальной температуры (охлажденные продукты или нет).

### ВНИМАНИЕ

Поскольку центральная часть блюда готовится за счет рассеивания тепла, приготовление пищи продолжается даже после извлечения блюда из печи. Поэтому необходимо соблюдать время выдержки пищи, указанное в рецептах блюд и в данной инструкции, для того чтобы обеспечить:

- Равномерное приготовление пищи, в том числе в центральной части.
- Одинаковую температуру по всему объему пищи.

## Установка времени

Данная микроволновая печь оснащена встроенными часами. При подаче питания на дисплее автоматически отображается значение времени "0", "88:88" или "12:00".

Установите текущее время. Время может отображаться в 24-часовом или 12-часовом формате. Часы необходимо устанавливать в следующих случаях:

- При первоначальной установке микроволновой печи;
- После сбоя электропитания.

### ПРИМЕЧАНИЕ

Не забудьте перевести часы при переходе с летнего времени на зимнее и наоборот.

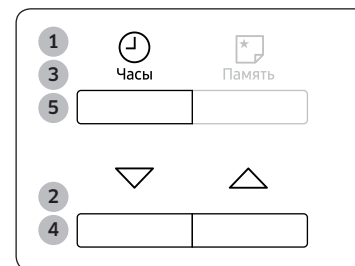

1. Чтобы время отображалось в...
  - 24-часовом формате
  - 12-часовом формате
 Нажмите кнопку **Часы** один или два раза.
2. Используйте кнопки **Вниз** и **Вверх**, чтобы установить значение часов.
3. Нажмите кнопку **Часы**.
4. Используйте кнопки **Вниз** и **Вверх**, чтобы установить значение минут.
5. Нажмите кнопку **Часы**.



## Приготовление/Разогрев пищи

Ниже описывается процесс приготовления или разогрева пищи.

**ОБЯЗАТЕЛЬНО** проверяйте заданные параметры приготовления, прежде чем оставить микроволновую печь без присмотра.

Сначала поместите приготавливаемое блюдо в центр вращающегося подноса. Затем закройте дверцу.



1. Нажмите кнопку **Уровень мощности**.  
На дисплее отобразится индикация 850 Вт (максимальная мощность для приготовления пищи):  
Выберите уровень мощности, нажимая кнопку **Уровень мощности** до появления на дисплее требуемого значения мощности. См. таблицу уровней мощности.
2. Установите требуемое время приготовления с помощью кнопок **Вниз** и **Вверх**.
3. Нажмите кнопку **СТАРТ/+30СЕК**.  
Включится освещение микроволновой печи, и поднос начнет вращаться.
  - 1) Начнется приготовление пищи. По его окончании воспроизводятся четыре звуковых сигнала.
  - 2) Воспроизводятся 3 звуковых сигнала, напоминающих о завершении приготовления (один сигнал в минуту).
  - 3) Затем снова отображается текущее время.

### ⚠ ВНИМАНИЕ

**НИКОГДА** не включайте микроволновую печь, если в ней нет продуктов.

### 📖 ПРИМЕЧАНИЕ

Если нужно быстро разогреть блюдо на максимальной мощности (850 Вт), просто нажмите кнопку **СТАРТ/+30СЕК** столько раз, сколько интервалов по 30 секунд требуется задать для времени приготовления. Микроволновая печь начнет работать незамедлительно.

## Уровни мощности

Для выбора доступны следующие уровни мощности.

Уровень мощности	Выходная мощность
ВЫСОКИЙ	850 Вт
УМЕРЕННО ВЫСОКИЙ	600 Вт
СРЕДНИЙ	450 Вт
УМЕРЕННО НИЗКИЙ	300 Вт
РАЗМОРАЖИВАНИЕ	180 Вт
НИЗКИЙ / ПОДДЕРЖАНИЕ ТЕПЛА	100 Вт

### 📖 ПРИМЕЧАНИЕ

- При выборе более высокого уровня мощности время приготовления следует уменьшить.
- При выборе более низкого уровня мощности время приготовления следует увеличить.

# Использование микроволновой печи

## Остановка приготовления пищи

Работу печи можно остановить в любой момент, чтобы проверить состояние пищи.

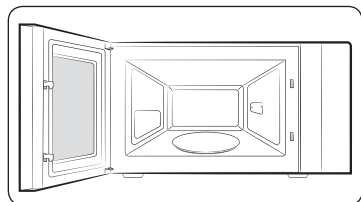

### Временная остановка

Откройте дверцу. Приготовление пищи будет остановлено. Чтобы возобновить процесс приготовления, снова закройте дверцу и нажмите кнопку **СТАРТ/+30СЕК**.



### Полная остановка;

Нажмите кнопку **СТОП/ЭКО**. Процесс приготовления будет остановлен. Если необходимо отменить параметры приготовления, нажмите кнопку **СТОП/ЭКО** еще раз. Любые параметры также можно отменить перед началом приготовления, просто нажав кнопку **СТОП/ЭКО**.

## Настройка времени приготовления пищи

Время приготовления можно увеличивать с помощью кнопки **СТАРТ/+30СЕК**, добавляя каждым нажатием по 30 секунд.



Нажмите кнопку **СТАРТ/+30СЕК** один раз, чтобы добавить 30 секунд.

## Использование функции Устранение запахов

Используйте эту функцию после приготовления ароматной пищи или при появлении дыма внутри микроволновой печи.

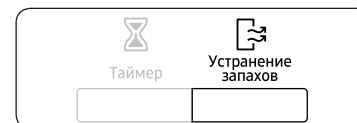

После завершения чистки нажмите кнопку **Устранение запахов**. Воспроизводятся четыре звуковых сигнала.

### ПРИМЕЧАНИЕ

- Время работы функции Устранение запахов — 5 минут. Для увеличения времени на 30 секунд следует нажать кнопку **СТАРТ/+30СЕК**.
- Максимальное время работы функции Устранение запахов — 15 минут.

## Настройка режима энергосбережения



Данная печь оснащена режимом энергосбережения. Данный режим позволяет экономить электроэнергию, когда микроволновая печь не используется.

- Нажмите кнопку **СТОП/ЭКО**.
- Чтобы выйти из режима энергосбережения, откройте дверцу, после чего на дисплее отобразится текущее время. Печь готова к использованию.



## Использование функции Авто подогрев

Для функции **Авто подогрев** предусмотрено 3 запрограммированных значения времени приготовления. При этом не нужно устанавливать время приготовления или уровень мощности.

Количество порций можно изменить с помощью кнопок **Вниз** и **Вверх**.

Сначала поместите блюдо в центр вращающегося подноса и закройте дверцу.



1. Выберите тип приготавливаемой пищи, нажав кнопку **Авто подогрев** один или несколько раз.



2. Выберите размер порции с помощью кнопок **Вниз** и **Вверх**. (См. приведенную рядом таблицу.)

3. Нажмите кнопку **СТАРТ/+30СЕК**.

- Начнется приготовление пищи. По окончании:
- 1) Воспроизводятся четыре звуковых сигнала.
  - 2) Воспроизводятся 3 звуковых сигнала, напоминающих о завершении приготовления (один сигнал в минуту).
  - 3) Затем снова отображается текущее время.

### ⚠ ВНИМАНИЕ

Следует использовать только ту посуду, которая предназначена для микроволновых печей.

## Настройки функции Авто подогрев

В следующей таблице представлены различные программы для функции **Авто подогрев**, вес продуктов, время выдержки и соответствующие рекомендации.

Код/Блюдо	Порция	Время выдержки
1 Готовое блюдо (охлажденное)	300–350 г 400–450 г	3 мин
	<b>Рекомендации</b> Выложите блюдо на керамическую тарелку и закройте его пленкой для микроволновой печи. Эта программа подходит для блюд, состоящих из 3 компонентов (например, мясо с соусом, овощи и гарнир из картофеля, риса или макаронных изделий).	
2 Замороженное готовое блюдо (замороженное)	300–350 г 400–450 г	4 мин
	<b>Рекомендации</b> Возьмите замороженное готовое блюдо и убедитесь, что емкость, в которой оно находится, подходит для использования в микроволновой печи. Проткните пленку, в которую обернуто готовое блюдо. Поместите замороженное готовое блюдо в центр. Эта программа пригодна для замороженных готовых к употреблению блюд, состоящих из 3 компонентов (например, мясо с соусом, овощи и гарнир из картофеля, риса или макаронных изделий).	
3 Напитки Кофе, молоко, чай, вода (комнатная температура)	150 мл (1 чашка) 250 мл (1 стакан)	1–2 мин
	<b>Рекомендации</b> Налейте жидкость в керамическую чашку (150 мл) или кружку (250 мл) и поместите емкость в центр вращающегося подноса. Разогревайте, не накрывая крышкой. Тщательно перемешайте до и после выдержки. Будьте осторожны, доставая чашки (см. инструкции по безопасности для жидкостей).	

# Использование микроволновой печи

## Использование функции Быстрая разморозка

Функция **Быстрая разморозка** позволяет размораживать мясо, птицу или рыбу. Время размораживания и уровень мощности устанавливаются автоматически. Достаточно просто выбрать программу и вес продуктов.

### ПРИМЕЧАНИЕ

Используйте только ту посуду, которая подходит для микроволновых печей.

Сначала поместите замороженные продукты в центр вращающегося подноса и закройте дверцу.



1. Нажмите кнопку **Быстрая разморозка**.

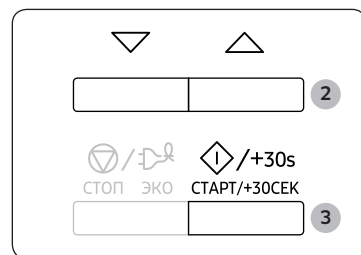

2. Выберите вес продукта с помощью кнопок **Вниз** и **Вверх**. Максимально допустимый вес: 1500 г.

3. Нажмите кнопку **СТАРТ/+30СЕК**.

- Начинается размораживание продуктов.
- По истечении половины времени размораживания воспроизводится звуковой сигнал для напоминания о том, что нужно перевернуть продукты.
- Нажмите кнопку **СТАРТ/+30СЕК** еще раз, чтобы завершить размораживание.

### ПРИМЕЧАНИЕ

Размораживание продуктов также можно выполнять без использования автоматической настройки параметров.

Для этого следует выбрать функцию приготовления/разогрева в режиме СВЧ и установить уровень мощности 180 Вт. См. раздел "Приготовление/Разогрев пищи" на стр. 15 для получения дополнительной информации.

## Настройки функции Быстрая разморозка

В следующей таблице представлены программа, вес продуктов, время выдержки и соответствующие рекомендации для функции **Быстрая разморозка**. Перед размораживанием следует полностью извлечь продукты из упаковки. Кладите мясо, птицу или рыбу на плоскую керамическую тарелку.

Блюдо	Размер порции	Время выдержки
Мясо	200–1500 г	15–60 мин
Птица	Рекомендации Закройте края алюминиевой фольгой. Переверните после звукового сигнала. Эта программа подходит для мяса, например стейков, котлет или мясного фарша, кусков курицы, курицы целиком или филе рыбы.	
Рыба		

## Использование функции Пароварка

При использовании функции **Пароварка** время приготовления устанавливается автоматически. Количество порций можно изменить с помощью кнопок **Вниз** и **Вверх**.

### ПРИМЕЧАНИЕ

Используйте пластиковую пароварку при выборе функции **Пароварка**.

Сначала поместите замороженные продукты в центр вращающегося подноса и закройте дверцу.



1. Выберите тип приготавливаемой пищи, нажав кнопку **Пароварка** один или несколько раз.

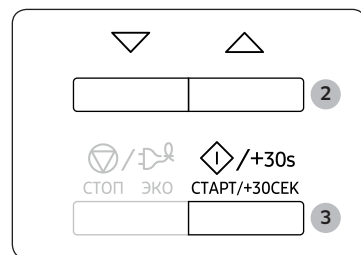

2. Выберите размер порции с помощью кнопок **Вниз** и **Вверх**. (См. приведенную рядом таблицу.)

3. Нажмите кнопку **СТАРТ/+30СЕК**.

- Начнется приготовление пищи. По окончании:
- 1) Воспроизводятся четыре звуковых сигнала.
  - 2) Воспроизводятся 3 звуковых сигнала, напоминающих о завершении приготовления (один сигнал в минуту).
  - 3) Затем снова отображается текущее время.

### ПРИМЕЧАНИЕ

Следует использовать только ту посуду, которая предназначена для микроволновых печей.

## Компоненты пароварки



Чаша

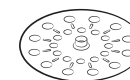

Лоток

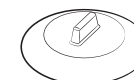

Крышка

## Использование пароварки

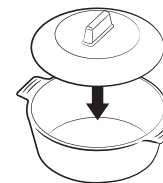

Чаша + Крышка

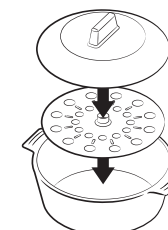

Чаша с лотком + Крышка

## Настройки функции Пароварка

В следующей таблице представлены 4 автоматических программы для функции **Пароварка**, вес продуктов, время выдержки и соответствующие рекомендации.

Используйте пластиковую пароварку при выборе функции Пароварка.

Код/Блюдо	Размер порции	Время выдержки
1 Рис	250 г	4–5 мин
	375 г	
Рекомендации		
Положите белый рис (пропаренный) в пароварку. Добавьте 500 мл холодной воды для приготовления 250 г и 750 мл холодной воды для приготовления 375 г риса. Закройте пароварку крышкой. После приготовления удалите влагу внутри печи с помощью кулинарной бумаги.		

## Использование микроволновой печи

Код/Блюдо	Размер порции	Время выдержки
2 Картофель	100–150 г / 200–250 г 300–350 г / 400–450 г 500–550 г	2–3 мин
	<b>Рекомендации</b> Очистите, промойте и нарежьте картофель кусками одинакового размера, затем взвесьте его. Положите картофель в пароварку. Добавьте 15–30 мл (1–2 ст. л.) воды для приготовления 100–350 г или 45–60 мл (3–4 ст. л.) для приготовления 400–550 г. Закройте пароварку крышкой.	
3 Овощи	100–150 г / 200–250 г 300–350 г / 400–450 г	1–2 мин
	<b>Рекомендации</b> Очистите, промойте и нарежьте овощи кусочками одинакового размера, затем взвесьте их. Положите их в пароварку с лотком. Добавьте 30 мл (2 ст. л.) воды для приготовления 100–350 г или 45 мл (3 ст. л.) для приготовления 400–450 г. Закройте пароварку крышкой. После приготовления в пароварке тщательно перемешайте перед выдержкой.	
4 Фрукты	100–150 г / 200–250 г 300–350 г / 400–450 г	2–3 мин
	<b>Рекомендации</b> Очистите, промойте и нарежьте свежие фрукты кусочками или кубиками одинакового размера, затем взвесьте их. Положите в пароварку. Для приготовления 100–350 г фруктов добавьте 15–30 мл (1–2 ст. л.) воды, для приготовления 400–450 г фруктов добавьте 45 мл (3 ст. л.) воды. Также добавьте 1–2 ст. л. сахара. Закройте пароварку крышкой. После приготовления в пароварке тщательно перемешайте. Данная программа подходит для яблок, груш, слив, абрикосов, манго или ананасов.	

Использование микроволновой печи

## Настройки для приготовления в пароварке вручную

Блюдо	Порция	Мощность	Время (мин)	Время выдержки (мин)
Артишоки	300 г (1–2 шт.)	850 Вт	5–6	1–2
	<b>Инструкции</b> Промойте и очистите артишоки. Поместите лоток в чашу. Положите артишоки на лоток. Добавьте одну ст. л. лимонного сока. Закройте крышкой.			
Свежие овощи	300 г	850 Вт	4–5	1–2
	<b>Инструкции</b> Очистите, промойте и нарежьте овощи (например, брокколи, цветную капусту, морковь, перец) кусочками одинакового размера, затем взвесьте их. Поместите лоток в чашу. Разложите овощи по лотку. Добавьте 2 ст. л. воды. Закройте крышкой.			
Замороженные овощи	300 г	600 Вт	7–8	2–3
	<b>Инструкции</b> Положите замороженные овощи в чашу пароварки. Поместите лоток в чашу. Добавьте 1 ст. л. воды. Закройте крышкой. Тщательно перемешайте после приготовления и выдерживания.			
Рис	250 г	850 Вт	15–18	5–10
	<b>Инструкции</b> Положите рис в чашу пароварки. Добавьте 500 мл холодной воды. Закройте крышкой. После приготовления оставьте белый рис томиться в течение 5 минут, а коричневый рис — в течение 10 минут.			
Картофель в мундире	500 г	850 Вт	7–8	2–3
	<b>Инструкции</b> Взвесьте и промойте картофель, положите его в чашу пароварки. Добавьте 3 ст. л. воды. Закройте крышкой.			



Блюдо	Порция	Мощность	Время (мин)	Время выдержки (мин)
Рагу (охлажденное)	400 г	600 Вт	5–6	1–2
	<b>Инструкции</b> Положите рагу в чашу пароварки. Закройте крышкой. Тщательно перемешайте перед выдерживанием.			
Суп (охлажденный)	400 г	850 Вт	3–4	1–2
	<b>Инструкции</b> Налейте в чашу пароварки. Закройте крышкой. Тщательно перемешайте перед выдерживанием.			
Замороженный суп	400 г	850 Вт	8–10	2–3
	<b>Инструкции</b> Положите замороженный суп в чашу пароварки. Закройте крышкой. Тщательно перемешайте перед выдерживанием.			
Замороженные вареники из дрожжевого теста с начинкой из джема	150 г	600 Вт	1–2	2–3
	<b>Инструкции</b> Смочите верхнюю часть вареников с начинкой холодной водой. Положите 1–2 замороженных вареника рядом в чашу пароварки. Закройте крышкой.			
Фруктовый компот	250 г	850 Вт	3–4	2–3
	<b>Инструкции</b> Очистите, промойте и нарежьте свежие фрукты (например, яблоки, груши, сливы, абрикосы, манго или ананас) кусочками или кубиками одинакового размера, затем взвесьте их. Положите в чашу пароварки. Добавьте 1–2 ст. л. воды и 1–2 ч. л. сахара. Закройте крышкой.			

## Установка времени выдержки

Функцию **Таймер** можно использовать для установки времени автоматической выдержки (без обработки микроволнами).



1. Нажмите кнопку **Таймер**.
2. Выберите размер порции с помощью кнопок **Вниз** и **Вверх**.
3. Нажмите кнопку **СТАРТ/+30СЕК**.  
Начнется отсчет времени выдержки. По окончании:
  - Воспроизводятся четыре звуковых сигнала.
  - Затем снова отображается текущее время.

# Использование микроволновой печи

## Использование функции Память

Если вы часто готовите или разогреваете определенные блюда, можно сохранить в памяти печи информацию о времени приготовления и уровне мощности. В этом случае вам не придется при каждом использовании печи повторно устанавливать настройки.

Предусмотрена возможность сохранения двух разных настроек.

### Сохранение настроек.

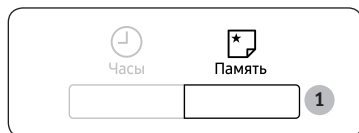

1. Чтобы запрограммировать... Нажмите кнопку **Память...**  
первую настройку один раз (на дисплее отобразится "P1")  
вторую настройку два раза (на дисплее отобразится "P2")



2. При необходимости установите программу приготовления обычным способом (время приготовления и уровень мощности).
3. Нажмите кнопку **СТАРТ/+30СЕК**. Настройки сохраняются в памяти печи.

## Использование настроек.

Сначала поместите блюдо в центр вращающегося подноса и закройте дверцу.



1. Чтобы выбрать... Нажмите кнопку **Память...**  
первую настройку один раз (на дисплее отобразится "P1")  
вторую настройку два раза (на дисплее отобразится "P2")



2. Нажмите кнопку **СТАРТ/+30СЕК**. Выполняется приготовление блюда в соответствии с выбранными параметрами.

## Отключение звукового сигнала

Вы можете отключить звуковой сигнал в любое время.

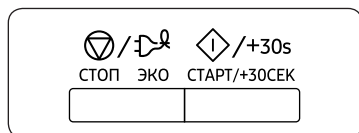

- Одновременно нажмите кнопки **СТОП/ЭКО** и **СТАРТ/+30СЕК**.
  - На дисплее отобразится индикация "OFF".
  - Воспроизведение звукового сигнала при нажатии кнопок прекратится.
- Чтобы снова включить звуковой сигнал, одновременно нажмите кнопки **СТОП/ЭКО** и **СТАРТ/+30СЕК** еще раз.
  - На дисплее отобразится индикация "On".
  - Воспроизведение звукового сигнала во время работы микроволновой печи возобновится.

## Защитная блокировка микроволновой печи

В данной микроволновой печи предусмотрена встроенная система безопасности, позволяющая блокировать устройство, чтобы исключить возможность случайного выполнения операций с ним детьми или людьми, не знакомыми с правилами его эксплуатации.

Микроволновую печь можно заблокировать в любое время.

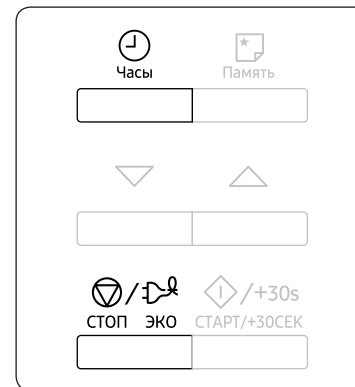

- Одновременно нажмите кнопки **СТОП/ЭКО** и **Часы**.
  - Печь заблокирована (выбор функций недоступен).
  - На дисплее отображается индикация "L".
- Чтобы разблокировать печь, снова одновременно нажмите кнопки **СТОП/ЭКО** и **Часы**.
  - Печью можно пользоваться в обычном режиме.

## Руководство по выбору посуды

Для успешного приготовления пищи в микроволновой печи микроволны должны проникать сквозь пищу, не отражаясь от используемой посуды и не поглощаясь ею.

Поэтому при выборе посуды следует соблюдать особую осторожность. Если посуда помечена, как предназначенная для использования в микроволновых печах, то ее можно использовать.

В следующей таблице приведена информация о различных типах кухонных принадлежностей, возможности и способах их использования в микроволновой печи.

Кухонные принадлежности	Пригодно для использования в микроволновой печи	Примечания
Алюминиевая фольга	✓X	Может использоваться в небольших количествах для защиты отдельных участков пищи от подгорания. Близкое расположение фольги к стенке печи или использование фольги в большом количестве может привести к образованию электрической дуги.
Блюдо для подрумянивания	✓	Не разогревайте предварительно более 8 минут.
Фарфор и керамика	✓	Фарфор, керамику, глазурованную керамику и тонкостенный фарфор обычно можно использовать, если на них нет металлической отделки.
Одноразовая посуда из полиэфирного волокна	✓	Такая посуда обычно используется для упаковки замороженных продуктов.
Упаковка продуктов быстрого приготовления		
• Полистироловые стаканчики и контейнеры	✓	Можно использовать для разогрева продуктов. При перегреве полистирол может плавиться.
• Бумажные пакеты или газеты	X	Существует риск возгорания.
• Переработанная из вторсырья бумага или металлическая отделка	X	Может стать причиной возникновения электрической дуги.
Стеклопосуда		
• Универсальная посуда для приготовления и сервировки пищи	✓	Может использоваться при отсутствии металлической отделки.

Кухонные принадлежности	Пригодно для использования в микроволновой печи	Примечания
• Тонкостенная стеклянная посуда	✓	Может использоваться для разогрева продуктов и жидкостей. При резком нагреве хрупкое стекло может разбиться или лопнуть.
• Стеклянные банки	✓	Нужно обязательно снять крышку. Подходят только для разогрева.
Металл		
• Блюда	X	Может стать причиной возникновения электрической дуги или возгорания.
• Пакеты для заморозки с проволоочной обвязкой	X	
Бумага		
• Тарелки, чашки, текстильные и бумажные салфетки	✓	Для приготовления в течение короткого времени и разогрева. Для поглощения избыточной влаги.
• Переработанная бумага	X	Может стать причиной возникновения электрической дуги.
Пластик		
• Контейнеры	✓	В частности, жаропрочный термопластик. Некоторые другие виды пластика при высокой температуре могут деформироваться или обесцвечиваться. Не используйте меламиновый пластик.
• Липкая пленка	✓	Может использоваться для сохранения влаги. Не должна соприкасаться с продуктами. Будьте осторожны, чтобы не обжечься горячим паром, снимая пленку.
• Пакеты для заморозки	✓X	Только если они пригодны для кипячения или использования в печи. Не должны быть закрыты герметично. При необходимости проткните вилкой.
Вощеная или жиронепроницаемая бумага	✓	Может использоваться для сохранения влаги и предупреждения разбрызгивания.

✓ : Рекомендуется    ✓X : Использовать с осторожностью    X : Не рекомендуется

## Устранение неисправностей

### Устранение неисправностей

Если возникла какая-либо из проблем, перечисленных ниже, попробуйте применить предлагаемые решения.

Проблема	Причина	Решение
<b>Общие</b>		
Кнопки не функционируют должным образом.	В зазоры между кнопками попало постороннее вещество или посторонний предмет.	Удалите постороннее вещество или посторонний предмет и повторите попытку.
	Модель с сенсорным управлением: на внешнюю панель попала влага.	Сотрите влагу с внешней панели.
	Включена функция Child Lock (Блокировка управления).	Отключите функцию Child Lock (Блокировка управления).
Время не отображается.	Включена функция Эко (энергосбережение).	Выключите функцию Эко.
Печь не работает.	Отсутствует подача питания.	Убедитесь, что питание подается.
	Дверца открыта.	Закройте дверцу и повторите попытку.
	В механизм безопасного открывания дверцы попало постороннее вещество.	Удалите постороннее вещество или посторонний предмет и повторите попытку.
Печь перестает работать во время выполнения какой-либо функции.	Пользователь открыл дверцу, чтобы перевернуть блюдо.	Перевернув блюдо, снова нажмите кнопку <b>СТАРТ/+30СЕК</b> , чтобы запустить устройство.

Проблема	Причина	Решение
Во время работы устройства происходит сбой в подачи электропитания.	Приготовление пищи выполнялось в течение продолжительного периода времени.	После завершения длительного процесса приготовления дайте печи остыть.
	Охлаждающий вентилятор не работает.	Послушайте, издает ли охлаждающий вентилятор какой-либо звук во время работы.
	Попробуйте включить пустую печь.	Положите продукты в печь.
	Вокруг печи недостаточно пространства для вентиляции.	На задней и передней панели печи находятся отверстия, обеспечивающие циркуляцию воздуха. При установке устройства следует оставить зазоры в соответствии с информацией, приведенной в руководстве по установке.
Несколько сетевых вилок подключены к одной сетевой розетке.		Для печи необходимо использовать одну сетевую розетку.
	Во время работы печи слышится пощелкивание, печь не включается.	Пощелкивание может раздаваться, если вы готовите пищу в герметичной упаковке или используете контейнер с плотной крышкой.
Внешняя поверхность печи слишком сильно нагревается во время работы.	Вокруг печи недостаточно пространства для вентиляции.	На задней и передней панели печи находятся отверстия, обеспечивающие циркуляцию воздуха. При установке устройства следует оставить зазоры в соответствии с информацией, приведенной в руководстве по установке.
	Сверху на печи стоят посторонние предметы.	Уберите посторонние предметы с печи.

## Устранение неисправностей

Проблема	Причина	Решение
Дверца плохо открывается.	Остатки пищи застряли между дверцей и внутренней стенкой печи.	Тщательно очистите печь и попробуйте снова открыть дверцу.
Нагрев, включая функцию подогрева, не работает надлежащим образом.	Печь не работает, идет приготовление слишком большого количества продуктов, или используется ненадлежащая посуда.	Налейте один стакан воды в контейнер, пригодный для использования в микроволновой печи, и включите микроволновую печь на 1–2 минуты, чтобы проверить, нагревается ли вода. Уменьшите приготавливаемую порцию продуктов и снова включите печь. Используйте для приготовления контейнер с плоским дном.
Функция размораживания не работает.	Выполняется приготовление слишком большого количества пищи.	Уменьшите приготавливаемую порцию продуктов и снова включите печь.
Освещение внутри печи тусклое или не работает.	Дверца оставалась открытой в течение длительного времени.	Освещение внутри печи может автоматически отключаться при использовании функции Эко. Закройте и снова откройте дверцу или нажмите кнопку <b>СТОП/ЭКО</b> .
	Внутренняя лампа загрязнена посторонними веществами.	Очистите камеру устройства и проверьте еще раз.
Во время приготовления слышен звуковой сигнал.	Если используется функция автоматического приготовления, звуковой сигнал означает, что пора перевернуть продукты во время размораживания.	Перевернув блюдо, снова нажмите кнопку <b>СТАРТ/+30СЕК</b> , чтобы возобновить работу.
Печь стоит неровно.	Печь установлена на неровной поверхности.	Установите печь на плоской устойчивой поверхности.

Проблема	Причина	Решение
Во время приготовления возникают искры.	Для приготовления/размораживания продуктов используются металлические контейнеры.	Не используйте металлические контейнеры.
При подключении к источнику питания печь сразу начинает работать.	Дверца закрыта неплотно.	Закройте дверцу и проверьте еще раз.
Микроволновая печь электризуется.	Источник питания или сетевая розетка не заземлены надлежащим образом.	Убедитесь, что источник питания или сетевая розетка заземлены надлежащим образом.
<ol style="list-style-type: none"> <li>1. Происходит утечка воды.</li> <li>2. Через зазор между дверцей и корпусом устройства выходит пар.</li> <li>3. В печи остается вода.</li> </ol>	Во время приготовления некоторых блюд внутри устройства может скапливаться вода или образовываться пар. Это не является неисправностью устройства.	Дайте печи остыть, а затем протрите ее сухим кухонным полотенцем.
Яркость освещения в печи постоянно меняется.	Яркость меняется в зависимости от колебаний выходной мощности в соответствии с выбранной функцией.	Колебания выходной мощности во время приготовления не являются неисправностью. Это не является неисправностью устройства.
Процесс приготовления завершен, но охлаждающий вентилятор по-прежнему работает.	Для обеспечения вентиляции устройства охлаждающий вентилятор продолжает работать в течение 3 минут по окончании приготовления.	Это не является неисправностью устройства.



Проблема	Причина	Решение
<b>Вращающийся поднос</b>		
Во время вращения поднос смещается или перестает вращаться.	Роликовая подставка отсутствует или неправильно установлена.	Установите роликовую подставку и повторите попытку.
Вращающийся поднос движется слишком медленно.	Роликовая подставка установлена неправильно, идет приготовление слишком большого количества пищи, или используется слишком большой контейнер, который задевает стенки микроволновой печи.	Попробуйте уменьшить порцию приготавливаемой пищи и не используйте большие контейнеры.
При вращении подноса слышны дребезжание и шум.	На дне печи скопились остатки пищи.	Удалите остатки пищи, скопившиеся на дне печи.
<b>Приготовление на пару</b>		
Во время приготовления на пару слышно, как кипит вода.	Вода нагревается при помощи парового подогревателя.	Это не является неисправностью устройства.
При завершении приготовления на пару слышны странные звуки.	По завершении приготовления на пару из парового подогревателя удаляется вода.	Это не является неисправностью устройства.
Пар не выходит.	Не установлена емкость подачи воды.	Убедитесь, что емкость подачи воды установлена правильно.
	В емкости подачи воды отсутствует вода.	Налейте воду в емкость подачи воды и повторите попытку.

## Технические характеристики

Компания SAMSUNG постоянно совершенствует свою продукцию. Характеристики устройства и настоящие инструкции могут быть изменены без предварительного уведомления.

Модель		FW77SU*
Источник питания		230 В ~ 50 Гц
Потребление электроэнергии	Микроволновая печь	1250 Вт
Производимая мощность		100 Вт / 850 Вт (IEC-705)
Рабочая частота		2450 МГц
Магнетрон		OM75P(31)
Метод охлаждения		Двигатель вентилятора
Размеры (Ш x В x Г)	Внешние	489 x 275 x 312 мм
	Внутренняя камера печи	330 x 211 x 291 мм
Объем		20 литров
Вес	Нетто	Прибл. 14,0 кг

※ **оборудование класса I**

	Символ «не для пищевой продукции» применяется в соответствии с техническим регламентом Таможенного союза «О безопасности упаковки» 005/2011 и указывает на то, что упаковка данного продукта не предназначена для повторного использования и подлежит утилизации. Упаковку данного продукта запрещается использовать для хранения пищевой продукции.
	Символ «петля Мебиуса» указывает на возможность утилизации упаковки. Символ может быть дополнен обозначением материала упаковки в виде цифрового и/или буквенного обозначения.

Подлежит использованию по назначению  
в нормальных условиях  
Срок службы: 7 лет



SAMSUNG

**Производитель:** Samsung Electronics Co., Ltd / Самсунг Электроникс Ко., Лтд

**Адрес производителя:** (Мэтан-донг) 129, Самсунг-ро, Йонгтонг-гу, Сувон-си, Гёнгни-до, Корея, 16677

**Адрес мощностей производства:** ЛОТ 2, ЛЕБУХ 2, НОРС КЛАНГ СТРЕЙТС, ЭРИА 21, ИНДАСТРИАЛ ПАРК,  
42000 ПОРТ КЛАНГ, СЕЛАНГОР ДАРУЛ ЭСАН, МАЛАЙЗИЯ

**Страна производства:** Малайзия

**Импортер в России:** ООО «Самсунг Электроникс Рус Компани»

Адрес: Российская Федерация, 123242, г. Москва, Новинский бульвар, д. 31, помещение 1, 2

Примите к сведению, что гарантия Samsung HE распространяется на вызовы специалиста сервисного центра, осуществляемые с целью получить пояснения по работе изделия, исправить неправильную установку, выполнить нормальную очистку или техническое обслуживание.

ВОПРОСЫ ИЛИ КОММЕНТАРИИ?

СТРАНА	ТЕЛЕФОН	ВЕБ-САЙТ
RUSSIA	8-800-555-55-55 (VIP care 8-800-555-55-88)	www.samsung.com/ru/support
GEORGIA	0-800-555-555	www.samsung.com/support
ARMENIA	0-800-05-555	
AZERBAIJAN	0-88-555-55-55	
KYRGYZSTAN	00-800-500-55-500 (GSM: 9977)	
UZBEKISTAN	00-800-500-55-500 (GSM: 7799)	
KAZAKHSTAN	8-10-800-500-55-500 (GSM: 7799, VIP care 7700)	www.samsung.com/kz_ru/support
TAJIKISTAN	8-10-800-500-55-500 (GSM: 8888)	www.samsung.com/support
MONGOLIA	1800-25-55	
BELARUS	810-800-500-55-500	
MOLDOVA	0-800-614-40	
UKRAINE	0-800-502-000	www.samsung.com/ua/support (Ukrainian) www.samsung.com/ua_ru/support (Russian)



DE68-04135G-02



# Мікрохвильова піч

---

Посібник користувача

FW77SU\*

---



**SAMSUNG**

## Зміст

<b>Вказівки з техніки безпеки</b>	<b>3</b>	Використання режиму Швидке розмороження	18
Загальні вказівки з безпеки	5	Використання функції Приготування на парі	19
Правила техніки безпеки для режиму мікрохвиль	6	Параметри приготування на парі в ручному режимі	20
Обмеження гарантії	7	Налаштування часу витримки	21
Визначення групи, до якої належить виріб	7	Використання функції Памяті	22
Правильна утилізація виробу	7	Вимкнення звукового сигналу	23
(Відходи електричного та електронного обладнання)	7	Блокування мікрохвильової печі для безпеки	23
<b>Встановлення</b>	<b>8</b>	<b>Посібник із вибору посуду</b>	<b>24</b>
Приладдя	8	<b>Усунення несправностей</b>	<b>25</b>
Комплектація для встановлення	8	Усунення несправностей	25
Шаблон	9	<b>Технічні характеристики</b>	<b>27</b>
Інструкції зі встановлення мікрохвильової печі	9		
Встановлення мікрохвильової печі	10		
<b>Догляд</b>	<b>12</b>		
Чищення	12		
Заміна (ремонт)	12		
Догляд за пристроєм у разі тривалого простою	12		
<b>Функції печі</b>	<b>13</b>		
Піч	13		
Панель керування	13		
<b>Використання печі</b>	<b>14</b>		
Як працює мікрохвильова піч	14		
Встановлення часу	14		
Приготування/Розігрівання їжі	15		
Зупинка приготування їжі	16		
Регулювання часу приготування	16		
Використання функції Усунення запахів	16		
Встановлення режиму заощадження електроенергії	16		
Використання режиму Автоматичного розігрівання	17		

## Вказівки з техніки безпеки

### ВАЖЛИВІ ІНСТРУКЦІЇ З ТЕХНІКИ БЕЗПЕКИ

УВАЖНО ПРОЧИТАЙТЕ І ЗБЕРІГАЙТЕ ДЛЯ ДОВІДКИ В МАЙБУТНЬОМУ.

**ПОПЕРЕДЖЕННЯ.** Якщо пошкоджено дверцята або ущільнювачі дверцят, піч не можна використовувати до тих пір, поки її не полагодить спеціаліст.

**ПОПЕРЕДЖЕННЯ.** Для осіб, які не є спеціалістами, небезпечно проводити обслуговування та ремонт, що включає зняття кришки, яка захищає від впливу мікрохвиль.

**ПОПЕРЕДЖЕННЯ.** Рідини та інші продукти не можна розігрівати в щільно закритих ємностях, оскільки вони можуть вибухнути.

**ПОПЕРЕДЖЕННЯ.** Діти можуть користуватися піччю без нагляду дорослих, лише якщо попередньо отримали відповідні вказівки, можуть безпечно користуватися піччю і усвідомлюють небезпеку від неправильного користування.

Цей пристрій призначено виключно для побутового використання; його не слід використовувати у таких місцях:

- у кухонному блоці в магазині, офісі та інших робочих середовищах;
- на фермерських господарствах;
- клієнтами у готелях, мотелях та інших подібних закладах;
- у закладах, які пропонують ночівлю і сніданок.

Використовуйте лише посуд і приладдя, призначені для мікрохвильових печей.

Нагріваючи їжу у пластиковому чи паперовому посуді, необхідно час від часу заглядати в піч, оскільки посуд може загорітися.

Ця мікрохвильова піч призначена для розігрівання продуктів і напоїв. Висушування продуктів або одягу, підігрівання подушечок для обігрівання, тапочок, губок, вологих ганчірок і подібних предметів може призвести до травмування, займання або пожежі.

Якщо побачите чи відчуєте дим, вимкніть піч і від'єднайте кабель від розетки. Не відкривайте дверцята, щоб полум'я згасло без доступу кисню. Під час нагрівання напоїв у печі існує небезпека раптового закипання рідини, тому необхідно обережно поводитися з наповненим рідиною посудом.

Щоб запобігти опікам, вміст пляшок із молоком і баночок із дитячим харчуванням необхідно перемішувати та збовтувати, а також перевіряти його температуру перед годуванням дитини.

Не можна нагрівати в мікрохвильовій печі яйця у шкаралупі або неочищені круто зварені яйця, оскільки вони можуть вибухнути навіть після закінчення підігрівання.

Піч необхідно регулярно чистити і видаляти з неї залишки продуктів.

## Вказівки з техніки безпеки

Якщо не підтримувати піч у чистоті, можливе пошкодження покриття печі, що призведе до скорочення терміну служби печі та може стати причиною виникнення небезпечних ситуацій.

Пристрій призначено для використання лише вбудованим. Пристрій не можна встановлювати в шафці.

У мікрохвильову піч заборонено ставити продукти і напої в металевому посуді.

Виймаючи ємності з пристрою, будьте обережні, щоб не зрушити скляну тарілку.

Пристрій не можна чистити паром.

Пристрій не можна мити під струменем води.

Цей пристрій не розраховано для встановлення у транспортних засобах, трейлерах тощо.

Цей пристрій не призначений для використання особами (зокрема дітьми) з обмеженими фізичними, сенсорними чи розумовими можливостями, або особами, які не мають достатнього досвіду чи знань, якщо вони перебувають без нагляду відповідальної за їхню безпеку особи або не навчені безпечно користуватися пристроєм.

За малими дітьми слід наглядати, щоб вони не гралися пристроєм.

Діти, старші 8-ми років, особи з обмеженими фізичними, сенсорними або розумовими можливостями, чи особи, які не мають достатнього досвіду чи знань, можуть користуватися пристроєм, лише якщо перебувають під наглядом або навчені безпечно користуватись пристроєм і усвідомлюють небезпеку від неправильного користування. Не дозволяйте дітям гратися цим пристроєм. Чистити та обслуговувати пристрій діти можуть лише під наглядом дорослих.

Пристрій має бути встановлено таким чином, щоб завжди була змога відключити його від мережі живлення. Для відключення пристрою використовуйте штепсель, який має бути легкодоступним, або перемикач, встановлений у фіксовану проводку згідно правил.

Якщо кабель живлення пошкоджено, задля уникнення небезпеки його має замінити виробник, працівник служби обслуговування чи кваліфікований спеціаліст.

Цю піч потрібно встановлювати у правильному напрямку і на такій висоті, щоб отримати легкий доступ до камери і панелі керування.

Перш ніж використовувати піч вперше, слід підігріти в ній воду протягом 10 хвилин.

Якщо піч видає незрозумілий шум, чути запах горілого чи йде дим, негайно від'єднайте штепсель від мережі та зверніться в найближчий центр обслуговування.

## Загальні вказівки з безпеки

Будь-які зміни або ремонт пристрою повинен здійснювати лише кваліфікований спеціаліст.

Не розігрівайте рідини або продукти у щільно закритій ємності в режимі мікрохвиль.

Не використовуйте для чищення печі бензол, розчинник, спиртовий засіб чи засоби, які використовують пару або воду під високим тиском.

Не встановлюйте піч: біля обігрівачів і легкозаймистих матеріалів; у місці з високим вмістом жиру, вологому або запиленому місці, під прямим сонячним промінням і водою (дощем), чи в місцях, де може витікати газ, на нерівній поверхні.

Цю піч слід належно заземлити відповідно до місцевих і національних норм.

Регулярно чистьте сухою ганчіркою роз'єми і контакти вилки живлення від сторонніх речовин.

Не тягніть і не згинайте надміру кабелів живлення, не ставте на нього важкі предмети.

Якщо є витік газу (пропану, зрідженого нафтового газу тощо), негайно перевірте приміщення. Не торкайтесь кабелю живлення.

Не торкайтесь кабелю живлення мокрими руками.

Не виймайте вилку кабелю живлення з розетки, коли піч працює.

Не вставляйте в отвори печі пальці чи інші сторонні предмети. Якщо в піч потрапить сторонній предмет, вийміть вилку кабелю живлення з розетки і зверніться в місцевий центр обслуговування Samsung.

Не тисніть надмірно та не стукайте по печі.

Не ставте піч на ламкі предмети.

Упевніться, що напруга, частота і струм мережі відповідають технічним характеристикам пристрою.

Надійно вставляйте вилку кабелю живлення в розетку. Не використовуйте адаптер для кількох штепселів, кабель-подовжувач або електричний трансформатор.

Не підвішуйте кабель живлення на металеві предмети. Упевніться, що кабель живлення прокладений між предметами чи позаду печі.

Не використовуйте пошкоджену вилку, кабель живлення або ненадійно закріплену розетку. Якщо вилка чи кабель живлення пошкоджені, зверніться в місцевий центр обслуговування Samsung.

Не лейте і не розпилюйте воду на або у піч.

Не ставте предмети на або всередину печі, на дверцята печі.

Не розпилюйте летючі речовини, наприклад інсектициди, на поверхню печі.

Не зберігайте легкозаймисті матеріали в печі. Оскільки випари спирту можуть контактувати з гарячими частинами печі, будьте обережні, коли нагріваєте їжу чи напої, які містять спирт.

Діти можуть вдаритись чи притиснути пальці дверцятами. Тримайте дітей подалі, коли відкриваєте/закриваєте дверцята.

## Попередження щодо мікрохвиль

Під час нагрівання напоїв у печі існує небезпека раптового закипання рідини, тому необхідно обережно поводитися з наповненим рідиною посудом. Завжди давайте напоям постояти щонайменше 20 секунд, перш ніж пити їх. Якщо потрібно, помішуйте напій під час розігрівання. Завжди помішуйте напій після розігрівання. У разі опіку дотримуйтеся цих інструкцій із надання першої допомоги.

1. Занурте обпечене місце в холодну воду щонайменше на 10 хвилин.
2. Накладіть на обпечену ділянку чисту суху пов'язку.
3. Не наносьте на обпечену ділянку жодних кремів, олій чи лосьйонів.

Не кладіть піддон чи решітку у воду відразу після приготування, оскільки так можна їх пошкодити.

Не використовуйте піч для приготування страв у фритюрі, оскільки температуру олії контролювати неможливо. Може статися раптове закипання гарячої олії.



## Вказівки з техніки безпеки

### Правила техніки безпеки для мікрохвильової печі

Використовуйте лише посуд, призначений для мікрохвильових печей. Не використовуйте металеві контейнери, посуд із золотистою чи сріблястою оправою, шампури тощо.

Знімайте металеві затискачі. Може виникнути електричний розряд.

Не використовуйте піч для сушіння газет чи одягу.

Невелику кількість їжі ставте на недовгий час, щоб не перегріти її і щоб вона не закипала.

Тримайте кабель живлення і його вилку подалі від води і джерел тепла.

Щоб уникнути ризику вибуху, не нагрівайте яйця у шаралупі або цілі круто зварені яйця. Не нагрівайте герметично закриті контейнери, горіхи, помідори тощо.

Не накривайте вентиляційні отвори тканиною або папером. Може статися займання. Піч може перегрітись і вимкнутись автоматично; піч не працюватиме, поки достатньо не охолоне.

Коли виймаєте страву з печі, завжди використовуйте спеціальні рукавиці.

Помішуйте рідину під час розігрівання або після розігрівання і дайте їй охолонути щонайменше 20 секунд, щоб запобігти її раптовому закипанню.

Відкривайте дверцята, стоячи на відстані витягнутої руки від печі, щоб запобігти отриманню опіків від гарячого повітря або пари, що виходять із печі.

Не вмикайте піч, коли вона порожня. З метою безпеки піч автоматично вимкнеться через 30 хвилин.

Рекомендовано постійно зберігати склянку води всередині печі для поглинання мікрохвильової енергії у випадку випадкового увімкнення печі.

Встановлюйте піч, дотримуючись належної відстані від стіни чи інших предметів, як зазначено в цьому посібнику (дивіться розділ «Встановлення мікрохвильової печі»).

Будьте уважні, коли підключаєте інші електропристрої до розетки біля печі.

### Правила техніки безпеки для режиму мікрохвиль

Недотримання цих запобіжних заходів може призвести до шкідливого впливу мікрохвильового випромінювання на організм.

- Не вмикайте піч, якщо дверцята відкриті. Не використовуйте піч із зіпсованими блокувальними контактами (замками дверцят). Не вставляйте нічого в отвори блокувальних контактів.
- Не вставляйте нічого між дверцятами та передньою панеллю печі і не допускайте накопичення часточок продуктів або миючих засобів на ущільнювальних поверхнях. Підтримуйте дверцята та їх ущільнювальні поверхні в чистоті, протираючи їх після кожного використання печі спочатку вологою, а потім м'якою сухою ганчіркою.
- Не вмикайте піч, якщо вона несправна. Використовуйте піч лише після того, як її оглянув кваліфікований спеціаліст.

**Важлива інформація:** дверцята печі мають надійно закриватись. Дверцята не мають бути зігнутими; завіси дверцят не мають бути поламаними чи послабленими; ущільнювачі дверцят та ущільнювальні поверхні не мають бути пошкодженими.

- Усі налаштування та ремонт повинен виконувати кваліфікований спеціаліст.





## Обмеження гарантії

Компанія Samsung буде стягувати плату за ремонт у випадку заміни аксесуарів або ремонту косметичних дефектів, якщо пошкодження пристрою або аксесуару сталися з вини користувача. Елементи, які підпадають під цю умову:

- зігнуті, подряпані чи поломані дверцята, ручки, зовнішня панель чи панель керування;
- зламаний або відсутній піддон, напрямний ролик, муфта або решітка-гриль.

Використовуйте цю піч лише за призначенням, як описано в цьому посібнику. Попередження та важлива інформація з техніки безпеки, викладені в цьому посібнику, не описують усі можливі умови та ситуації, які можуть трапитись. Під час встановлення, обслуговування й експлуатації цієї печі користувач повинен керуватися здоровим глуздом та бути уважним і обережним.

Ці інструкції стосуються різних моделей мікрохвильових печей, тому характеристики вашої печі можуть дещо відрізнятися від описаних у цьому посібнику, а також не всі знаки попередження можуть стосуватися вашої печі.

У разі виникнення запитань чи проблем звертайтеся у місцевий центр обслуговування Samsung або шукайте додаткову інформацію та технічну підтримку на веб-сайті [www.samsung.com](http://www.samsung.com).

Використовуйте цю піч виключно для розігрівання їжі. Вона призначена лише для побутового використання. Не нагрівайте тканини будь-якого типу чи пакети із зернами. Виробник не нестиме відповідальності за шкоду, яка виникла внаслідок неналежного або неправильного використання печі.

Щоб уникнути псування поверхні печі і небезпечних ситуацій, завжди підтримуйте піч у чистоті і хорошому стані.

## Визначення групи, до якої належить виріб

Цей виріб є пристроєм 2-ї групи класу В, що працює в діапазоні ISM. Друга група включає всі пристрої, які працюють у діапазоні ISM, у яких виробляється та/або використовується радіочастотна енергія у вигляді електромагнітного випромінювання для обробки матеріалів, а також електроерозійні верстати (EDM) та пристрої для електродугового зварювання.

Пристрої класу В призначені для побутового використання та в установках, під'єднаних до побутової електромережі з низькою напругою.

## Правильна утилізація виробу (Відходи електричного та електронного обладнання)



(Стосується країн, в яких запроваджено системи розподіленої утилізації)

Ця позначка на виробі, аксесуарах або в документації до них вказує, що виріб, а також відповідні електронні аксесуари (наприклад, зарядний пристрій, гарнітура, USB-кабель) не можна викидати разом із побутовим сміттям після завершення терміну експлуатації. Щоб запобігти можливій шкоді довкіллю або здоров'ю людини через неконтрольовану утилізацію, утилізуйте це обладнання окремо від інших видів відходів, віддаючи його на переробку та уможливаючи таким чином повторне використання матеріальних ресурсів.

Фізичні особи можуть звернутися до продавця, у якого було придбано виріб, або до місцевого урядового закладу, щоб отримати відомості про місця та способи нешкідливої для довкілля вторинної переробки виробу.

Корпоративним користувачам слід звернутися до свого постачальника та перевірити правила й умови договору про придбання. Цей виріб потрібно утилізувати окремо від інших промислових відходів.

## Встановлення

### Приладдя

Залежно від придбанної моделі в комплекті постачаються декілька аксесуарів, які можна використовувати в різний спосіб.

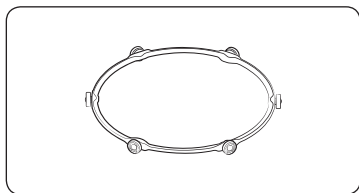

- 01 Роликова опора**, яку ставлять в центрі печі.  
Роликова опора підтримує скляну тарілку.

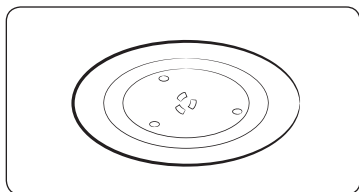

- 02 Скляна тарілка**, яку ставлять на роликову опору так, щоб центр був з'єднаний із муфтою.  
Скляна тарілка служить як поверхня для приготування; її можна легко вийняти і почистити.

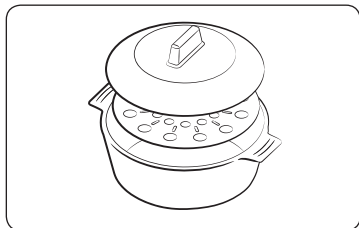

- 03 Посудина для приготування на парі**, дивіться стор. 19.  
Використовуйте для цього режиму пластикову посудину для приготування на парі.

### ⚠ УВАГА

Якщо не встановлено роликову опору і скляну тарілку, користуватися мікрохвильовою пічкою **НЕ МОЖНА**.

### Комплектація для встановлення

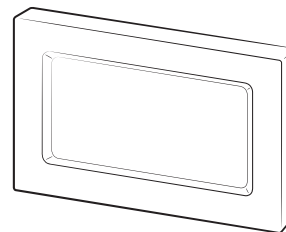

Зовнішня накладка

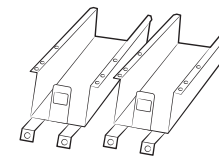

Основа кронштейна (2)



Монтажний кронштейн (2)



Гвинти (8)



## Шаблон

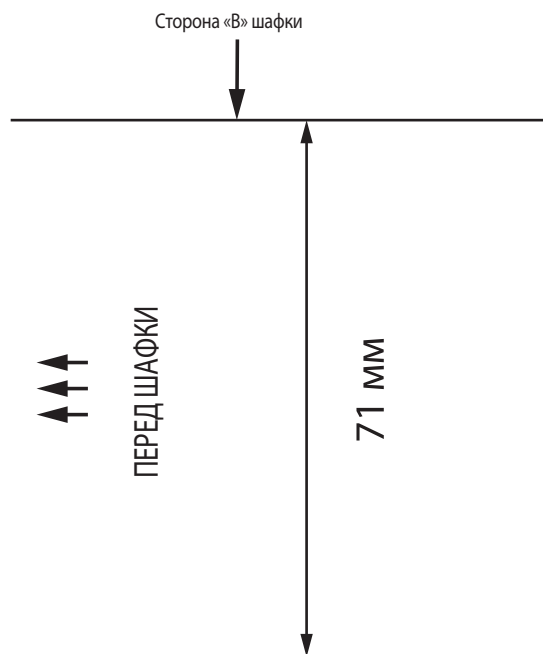

## Інструкції зі встановлення мікрохвильової печі

Цей пристрій відповідає вимогам Європейського Союзу.

Упаковку і пристрій можна утилізувати.

Упаковка цього пристрою підлягає повторній переробці.

Можуть використовуватись такі матеріали:

- картон;
- поліетиленова плівка (PE);
- полістирол без фреону (твердий пінопласт).

Утилізуйте ці матеріали у відповідальний спосіб відповідно до державних норм.

Органи влади можуть надати інформацію щодо утилізації використаних побутових пристроїв у відповідний спосіб.

### Безпека

Пристрій має під'єднувати лише кваліфікований технік.

Мікрохвильову піч розроблено для домашнього використання.

Її потрібно використовувати виключно для приготування їжі.

Пристрій нагрівається під час використання і залишається гарячим після використання.

Будьте уважні у випадку перебування поблизу пристрою дітей.

Встановлення поблизу звичайної печі.

- Якщо мікрохвильову піч слід встановити поблизу звичайної печі, між ними потрібно залишити достатньо місця для запобігання їхньому перегріванню, оскільки накладка може бути дуже гарячою. Очевидно, важливо ретельно дотримуватись інструкцій виробника зі встановлення звичайної печі.
- Вбудовану мікрохвильову піч не можна встановлювати над звичайною пічкою, оскільки систему охолодження мікрохвильової печі може бути порушено гарячим повітрям зі звичайної печі.

### Підключення до електромережі

Живлення, до якого під'єднується пристрій, має відповідати національним і місцевим нормам.

Щоб створити постійне з'єднання, упевніться, що застосовується багатополосний перемикач з відстанню між контактами щонайменше 3 мм.

## Встановлення

### Встановлення мікрохвильової печі

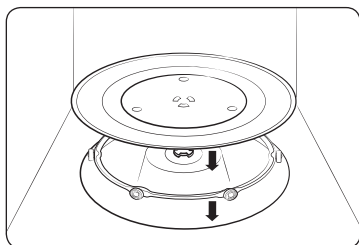

1. Вийміть із печі всі пакувальні матеріали. Встановіть роликову опору і скляну тарілку. Упевніться, що тарілка вільно обертається.
2. Мікрохвильова піч має бути розташована так, щоб забезпечити вільний доступ до розетки.

#### ⚠ УВАГА

- Якщо пошкоджено кабель живлення, його необхідно замінити на спеціальний кабель або кабель у зборі, який можна придбати у компанії-виробника або її агента з обслуговування. З міркувань особистої безпеки під'єднайте кабель до 3-контактної заземленої розетки мережі змінного струму 230 В, 50 Гц. Якщо кабель живлення пошкоджено, його слід замінити спеціальним кабелем.
- Не встановлюйте мікрохвильову піч у спекотному або вологому місці, наприклад поряд зі звичайною кухонною плитою або радіатором опалення. Необхідно враховувати характеристики живлення печі; будь-який подовжувач має відповідати тим самим вимогам, що й кабель живлення з комплектації. Перед першим використанням мікрохвильової печі протріть внутрішні поверхні та ущільнювач дверцят вологою ганчіркою.

### Розміри

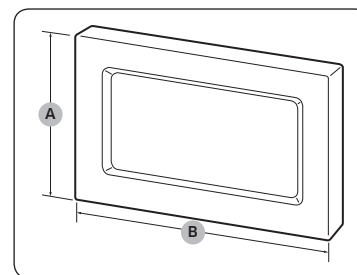
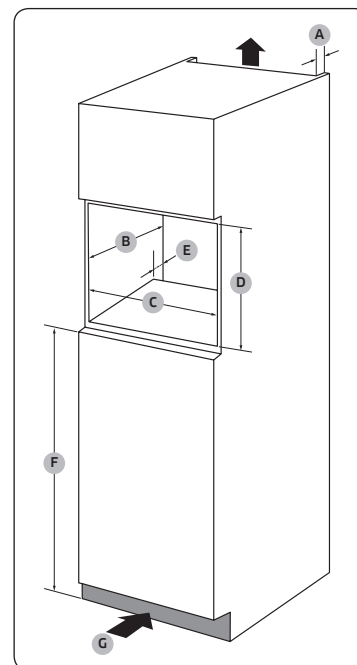

#### Шафка

A	50 мм
B	550 мм
C	564 мм
D	362 мм
E	50 мм
F	850 мм
G	200 см <sup>2</sup>

#### Накладка

A	380 мм
B	595 мм

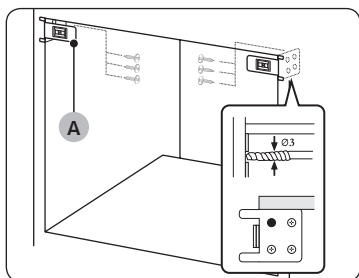

1. Щоб просвердлити отвори, використовуйте 3-мм свердло. Закрутіть гвинти у **Монтажний кронштейн (A)**.

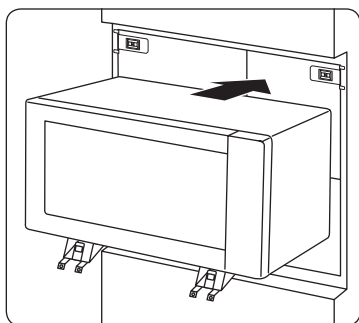

2. Поставте мікрохвильову піч у шафку.

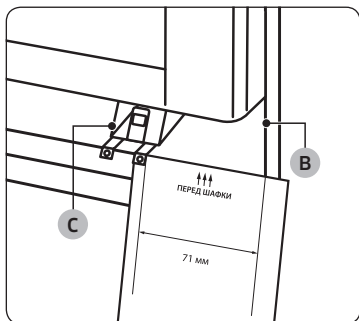

3. Використайте шаблон, щоб встановити **Основа кронштейна (C)** на відстані 71 мм від сторони «B» шафки.

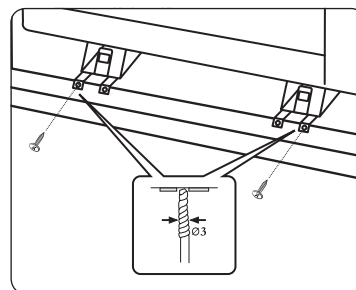

4. Щоб просвердлити отвори, використовуйте 3-мм свердло. Закрутіть гвинти в **Основа кронштейна**.

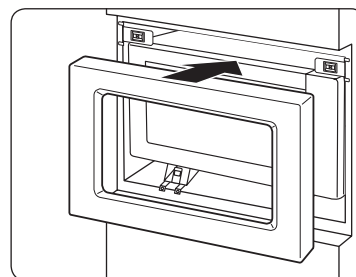

5. Прикріпіть **зовнішню накладку**.  
6. Під'єднайте піч до електромережі. Перевірте, чи пристрій працює.



## Догляд

### Чищення

Чистьте піч регулярно, що уникнути накопичення бруду на поверхні або всередині печі. Звертайте увагу на дверцята, ущільнювачі дверцят, скляну тарілку та роликову опору (лише для відповідних моделей). Якщо дверцята не відкриваються чи не закриваються належним чином, спершу перевірте, чи не накопичився бруд на ущільнювачі дверцят. Для чищення внутрішньої та зовнішньої поверхні печі використовуйте м'яку ганчірку, змочену в мильній воді. Сполосніть і ретельно висушіть піч.

#### Видалення стійких забруднень із неприсмним запахом усередині печі

1. Поставте горняк з розведеним лимонним соком посередині скляної тарілки порожньої печі.
2. Нагрівайте піч 10 хвилин за максимального рівня потужності.
3. Після завершення циклу зачекайте, поки піч охолоне. Тоді відчиніть дверцята і почистьте камеру печі.

#### Чищення внутрішньої поверхні моделей з обертовим нагрівальним елементом

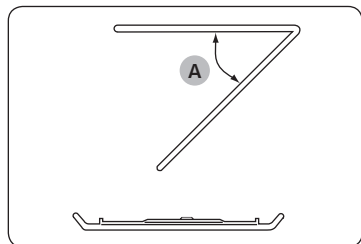

Щоб почистити верхню частину камери, опустіть верхній нагрівальний елемент на 45° (A), як показано на малюнку. Так чистити верхню частину камери буде зручніше. Після завершення чищення встановіть верхній нагрівальний елемент на місце.

#### УВАГА

- Підтримуйте дверцята і ущільнювачі дверцят у чистоті і перевіряйте, чи належним чином відчиняються та зачиняються дверцята. Інакше строк служби печі може бути коротшим.
- Слідкуйте, щоб не пролити воду у вентиляційні отвори печі.
- Не використовуйте для чищення печі абразивні або хімічні речовини.
- Після кожного використання печі чистьте камеру м'яким миючим засобом, коли піч охолоне.

### Заміна (ремонт)

#### ПОПЕРЕДЖЕННЯ

Ця піч не має внутрішніх частин, які може зняти користувач. Не намагайтеся замінити частину або ремонтувати піч самотужки.

- У разі виникнення проблем із завісами, ущільнювачем та/або дверцятами зверніться до кваліфікованого техника або в місцевий центр обслуговування Samsung щодо технічної підтримки.
- З питань заміни лампочки звертайтеся до місцевого центру обслуговування Samsung. Не замінюйте її самотужки.
- У разі виникнення проблем із корпусом печі спершу від'єднайте кабель живлення від розетки, а тоді зверніться в місцевий центр обслуговування Samsung.

#### Догляд за пристроєм у разі тривалого простою

Якщо ви не використовуватимете піч тривалий час, від'єднайте кабель живлення від розетки і перемістіть піч у сухе, незапилене місце. Пил і волога, які накопичуються всередині печі, можуть негативно вплинути на її роботу.



# Функції печі

## Піч

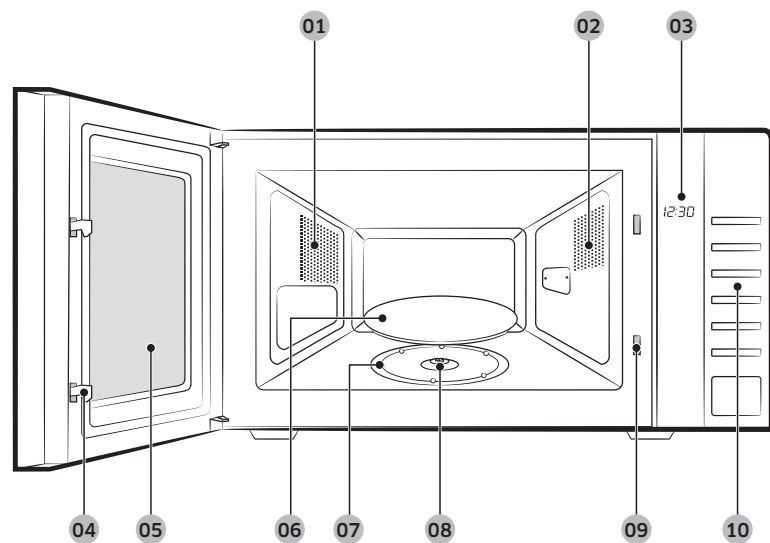

- |                        |              |                                  |
|------------------------|--------------|----------------------------------|
| 01 Вентиляційні отвори | 02 Підсвітка | 03 Дисплей                       |
| 04 Замки дверцят       | 05 Дверцята  | 06 Скляна тарілка                |
| 07 Роликова опора      | 08 Підставка | 09 Отвори блокувальних контактів |
| 10 Панель керування    |              |                                  |

## Панель керування



- |   |  |
|---|--|
| 01 Быстрая разморозка (Швидке розмороження) | 02 Авто подогрев (Автоматичне розігрівання)          |
| 03 Пароварка (Приготування на парі)         | 04 Уровень мощности (Рівень потужності) (мікрохвилі) |
| 05 Таймер                                   | 06 Устранение запахов (Усунення неприємного запаху)  |
| 07 Часы (Годинник)                          | 08 Память (Пам'ять)                                  |
| 09 Вниз                                     | 10 Вгору   |
| 11 СТОП/ЭКО (СТОП/ЕКО)                      | 12 СТАРТ/+30СЕК                                      |

Функції печі

## Використання печі

### Як працює мікрохвильова піч

Мікрохвилі – це електромагнітні хвилі високої частоти. Енергія, яку вони несуть, дозволяє готувати та підігрівати їжу, не змінюючи ні її вигляду, ні кольору.

Мікрохвильову піч можна використовувати для:

- Розморожування продуктів
- Підігрівання продуктів
- Приготування їжі

Принципи приготування їжі

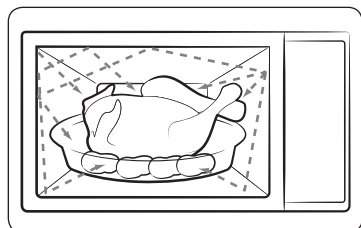

1. Хвилі, які генеруються магнетроном та відбиваються стінками внутрішньої камери, рівномірно розповсюджуються на їжу, яка обертається на скляній тарілці. Таким чином їжа готується рівномірно з усіх боків.
2. Мікрохвилі проникають у їжу на глибину до 2,5 см. Далі приготування продовжується завдяки тому, що тепло розсіюється всередині їжі.
3. Час приготування їжі може бути різним залежно від посуду та властивостей продуктів, зокрема:
  - Кількості та густини;
  - Вмісту води;
  - Початкової температури (охолоджена страва чи кімнатної температури).

### ⚠ УВАГА

Оскільки страва всередині готується завдяки розсіюванню тепла, то приготування триває навіть після того, як страву вийнято з печі. Тому потрібно дотримуватися часу витримки, який вказано у рецептах страв і цій інструкції, щоб отримати:

- Рівномірно приготовлену їжу аж до самої середини та
- Їжу з однаковою температурою у всіх частинах.

### Встановлення часу

Придбана вами мікрохвильова піч має вмонтований годинник. Після подачі живлення на дисплеї автоматично з'явиться індикація «0», «88:88» або «12:00».

Встановіть поточний час. Час може відображатися як у 12-годинному, так і в 24-годинному форматі. Годинник необхідно налаштувати:

- Коли вперше встановлюєте придбану мікрохвильову піч;
- Після збою електроживлення.

### 📖 ПРИМІТКА

Не забудьте перевстановити годинник у разі переходу з літнього часу на зимовий, і навпаки.



1. Щоб показувати час у...
  - 24-годинному форматі
  - 12-годинному форматіНатисніть кнопку **Часи (Годинник)** один або два рази.
2. За допомогою кнопок **Вниз** та **Вгору** встановіть години.
3. Натисніть кнопку **Часи (Годинник)**.
4. За допомогою кнопок **Вниз** та **Вгору** встановіть хвилини.
5. Натисніть кнопку **Часи (Годинник)**.

## Приготування/Розігрівання їжі

Нижче пояснено, як правильно приготувати або розігріти їжу.

**ЗАВЖДИ** перевіряйте встановлені вами режими, перед тим як залишити піч без нагляду.

Спершу помістіть їжу в центр скляної тарілки. Потім закрийте дверцята.



### ⚠ УВАГА

**НІКОЛИ** не вмикайте порожню мікрохвильову піч.

### 📖 ПРИМІТКА

Якщо потрібно розігріти їжу протягом короткого часу на максимальній потужності (850 Вт), просто натисніть кнопку **СТАРТ/+30СЕК** по одному разу для кожних 30 секунд часу приготування. Піч відразу запрацює.

## Рівень потужності

Можна вибрати один із нижченаведених рівнів потужності.

Рівень потужності	Вихідна потужність
ВИСОКИЙ	850 Вт
ВИЩЕ СЕРЕДНЬОГО	600 Вт
СЕРЕДНІЙ	450 Вт
НИЖЧЕ СЕРЕДНЬОГО	300 Вт
РОЗМОРОЖЕННЯ	180 Вт
НИЗЬКИЙ / НЕ ДАВАТИ ОХОЛОНУТИ	100 Вт

### 📖 ПРИМІТКА

- Якщо вибрати вищий рівень потужності, то час приготування необхідно зменшити.
- Якщо вибрати нижчий рівень потужності, то час приготування необхідно збільшити.

## Використання печі

### Зупинка приготування їжі

Зупинити процес приготування можна в будь-який час, щоб проконтролювати приготування їжі.

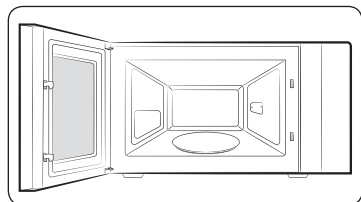

**Щоб призупинити тимчасово:**

Відкрийте дверцята.

Приготування їжі зупиняється. Щоб продовжити приготування, закрийте дверцята і знову натисніть кнопку **СТАРТ/+30СЕК**.



**Щоб зупинити повністю:**

Натисніть кнопку **СТОП/ЕКО (СТОП/ЕКО)**.

Приготування їжі припиняється. Щоб скасувати задані параметри режиму приготування, знову натисніть кнопку **СТОП/ЕКО (СТОП/ЕКО)**.

Щоб скасувати будь-які задані параметри режимів приготування до початку приготування, просто натисніть кнопку **СТОП/ЕКО (СТОП/ЕКО)**.

### Регулювання часу приготування

Залишковий час приготування можна збільшити, натискаючи кнопку **СТАРТ/+30СЕК** по одному разу для кожних 30 секунд, які ви хочете додати.



Натисніть кнопку **СТАРТ/+30СЕК** по одному разу для кожних 30 секунд, які ви хочете додати.

### Використання функції Усунення запахів

Використовуйте цю функцію після закінчення приготування продуктів із різким запахом або за значного задимлення всередині печі.

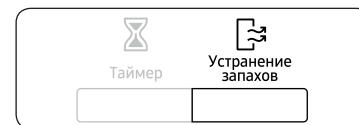

Після завершення очищення натисніть кнопку **Устранение запахов (Усунення неприємного запаху)**. Після цього ви почуєте чотири звукові сигнали.

#### ПРИМІТКА

- Час усунення запахів запрограмований на заводі на 5 хвилин. Його можна збільшувати з кроком 30 секунд за допомогою кнопки **СТАРТ/+30СЕК**.
- Максимальна тривалість роботи функції усунення запахів становить 15 хвилин.

### Встановлення режиму заощадження електроенергії

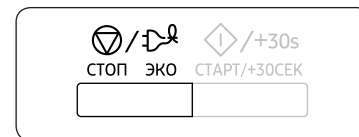

Піч обладнано функцією заощадження електроенергії. Ця система дозволяє заощадити електроенергію, коли піч не використовується.

- Натисніть кнопку **СТОП/ЕКО (СТОП/ЕКО)**.
- Щоб вийти з режиму заощадження електроенергії, відкрийте дверцята - на дисплеї з'явиться індикація поточного часу. Піч готова до використання.



## Використання режиму Автоматичного розігрівання

Режим **Авто підогрев (Автоматичне розігрівання)** має 3 програми з різним часом підігрівання.

Вам не потрібно вводити ані часу готування, ані рівня потужності.

Ви можете задати розмір порції за допомогою кнопок **Вниз** та **Вгору**.

Насамперед викладіть продукти на середину скляної тарілки і закрийте дверцята.



1. Виберіть тип продуктів, які ви збираєтесь готувати, натиснувши один або кілька разів кнопку **Авто підогрев (Автоматичне розігрівання)**.



2. Вкажіть розмір порції натисненням кнопок **Вниз** та **Вгору** (дивіться таблицю збоку).
3. Натисніть кнопку **СТАРТ/+30СЕК**. Почнеться приготування страви. Коли приготування завершиться:
  - 1) Піч подасть чотири звукові сигнали.
  - 2) Звуковий сигнал, що нагадує про закінчення приготування, пролунає 3 рази (з інтервалом в одну хвилину).
  - 3) На дисплеї знову з'явиться відображення поточного часу.

### ⚠ УВАГА

Використовуйте лише безпечний для мікрохвильової печі посуд.

## Параметри режиму Автоматичне розігрівання

ТВ поданій таблиці представлено різні програми режиму **Авто підогрев (Автоматичне розігрівання)** вагу продуктів, час витримки та відповідні рекомендації.

Код/Продукти	Порція	Час витримки
1 Готові страви (охлаоджені)	300–350 г	3 хв.
	400–450 г	
<b>Вказівки</b>		
Викладіть страву в керамічну тарілку і накрийте її плівкою для мікрохвильової печі. Ця програма підходить для страв із трьох компонентів (наприклад, м'яса із соусом, овочів і гарніру у вигляді картоплі, рису або макаронів).		
2 Готові страви (заморожені)	300–350 г	4 хв.
	400–450 г	
<b>Вказівки</b>		
Візьміть готову заморожену страву і покладіть у посуд, придатний до використання у мікрохвильовій печі. Проколите плівку, в яку загорнута страву. Помістіть заморожену страву на середину скляної тарілки. Ця програма підходить для готових заморожених страв із трьох компонентів (наприклад, м'яса із соусом, овочів і гарніру у вигляді картоплі, рису або макаронів).		
3 Напої Кава, молоко, чай, вода (кімнатної температури)	150 мл (1 чашка)	1–2 хв.
	250 мл (1 горнятко)	
<b>Вказівки</b>		
Вилийте в керамічну чашку (150 мл) або горнятко (250 мл) і поставте посередині скляної тарілки. Підігривайте, не накриваючи. Ретельно помішайте перед і після витримки. Будьте обережні, виймаючи горнятка (дивіться вказівки з безпеки для рідин).		

## Використання печі

### Використання режиму Швидке розмороження

Режим **Быстрая разморозка (Швидке розмороження)** дає змогу швидко розморозити м'ясо, птицю та рибу. Час розмороження та рівень потужності задані автоматично у програмі. Вам достатньо вибрати програму і вагу продуктів.

#### ПРИМІТКА

Використовуйте лише безпечний для мікрохвильової печі посуд.

Спершу покладіть заморожені продукти по центру скляної тарілки і закрийте дверцята.



1. Натисніть кнопку **Быстрая разморозка (Швидке розмороження)**.

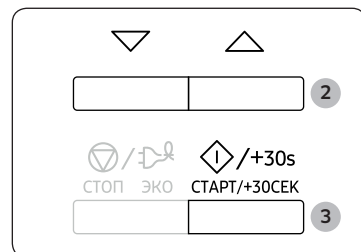

2. Виберіть вагу продуктів за допомогою кнопок **Вниз** та **Вгору**. Максимальна вага становить 1500 г.
3. Натисніть кнопку **СТАРТ/+30СЕК**.
  - Почнеться процес розморожування.
  - Після половини часу розмороження піч подає звукові сигнали, нагадуючи про те, що продукти необхідно перевернути.
  - Щоб завершити розмороження, знову натисніть кнопку **СТАРТ/+30СЕК**.

#### ПРИМІТКА

Налаштувати параметри розмороження можна також вручну. Для цього виберіть функцію приготування за допомогою мікрохвиль/підігрівання із рівнем потужності 180 Вт. Детальнішу інформацію читайте в розділі «Приготування/Розігрівання їжі» на стор. 15.

### Параметри режиму Швидке розмороження

В поданій таблиці представлено програму **Быстрая разморозка (Швидке розмороження)**, вагу продуктів, час витримки та відповідні рекомендації. Перед розмороженням продуктів зніміть із них весь пакувальний матеріал. Покладіть м'ясо, птицю і рибу на пласку керамічну тарілку.

Страва	Розмір порції	Час витримки
М'ясо	200–1500 г	15-60 хв.
М'ясо птиці	Вказівки	Прикрийте краї алюмінієвою фольгою. Переверніть шматочки, коли піч подасть звукові сигнали. Цю програму можна застосовувати для розмороження відбивних, стейків, фаршу, шматків курятини та рибного філе.
Риба		

## Використання функції Приготування на парі

Час приготування в **Пароварка (Приготування на парі)** встановлюється автоматично. Ви можете задати розмір порції за допомогою кнопок **Вниз** та **Вгору**.

### ПРИМІТКА

Використовуйте для режиму **Пароварка (Приготування на парі)** пластикову посудину.

Спершу покладіть заморожені продукти по центру скляної тарілки і закрийте дверцята.

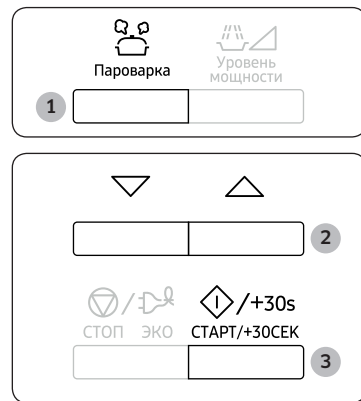

1. Виберіть тип продуктів, які ви збираєтесь готувати, натиснувши один або кілька разів кнопку **Пароварка (Приготування на парі)**.

2. Вкажіть розмір порції натисненням кнопок **Вниз** та **Вгору**. (Дивіться таблицю на наступній сторінці).

3. Натисніть кнопку **СТАРТ/+30СЕК**. Почнеться приготування страви. Коли приготування завершиться:

- 1) Пліч подасть чотири звукові сигнали.
- 2) Звуковий сигнал, що нагадує про закінчення приготування, пролунає 3 рази (з інтервалом в одну хвилину).
- 3) На дисплеї знову з'явиться відображення поточного часу.

### ПРИМІТКА

Використовуйте лише безпечний для мікрохвильової печі посуд.

## Компоненти пароварки



Миска

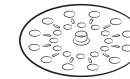

Внутрішній лоток

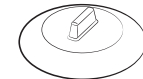

Кришка

## Використання пароварки

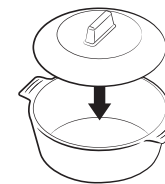

Миска + Кришка

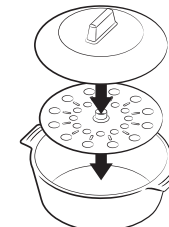

Миска зі вставленим лотком + Кришка

## Параметри режиму Приготування на парі

В поданій таблиці представлено 4 автоматичні програми **Пароварка (Приготування на парі)**, вагу продуктів, час витримки та відповідні рекомендації.

Використовуйте для цього режиму пластикову посудину для приготування на парі.

Код/Продукти	Розмір порції	Час витримки
1 Рис	250 г	4-5 хв.
	375 г	
Вказівки		
Покладіть білий рис (пропарений) в посудину для приготування на парі. Додайте 500 мл холодної води для готування 250 г рису або 750 мл води для готування 375 г рису. Накрийте кришкою для цієї посудини. Після приготування витріть конденсовану вологу в камері, використовуючи паперовий рушник.		

## Використання печі

Код/Продукти	Розмір порції	Час витримки
2 Почищена картопля	100-150 г / 200-250 г 300-350 г / 400-450 г 500-550 г	2-3 хв.
	<b>Вказівки</b> Попередньо почищивши, помивши і нарізавши на однакові шматки, зважте картоплю. Покладіть у посудину для приготування на парі. Додайте 15-30 мл (1-2 ст. л.) води, коли готуєте 100-350 г, додайте 45-60 мл (3-4 ст. л.), коли готуєте 400-550 г. Накрийте посудину кришкою.	
3 Свіжі овочі	100-150 г / 200-250 г 300-350 г / 400-450 г	1-2 хв.
	<b>Вказівки</b> Зважте овочі, але перед тим помийте, почищіть і наріжте їх на однакові шматки. Покладіть у посудину для приготування на парі зі вставленим лотком. Додайте 30 мл (2 ст. л.) води, коли готуєте 100-350 г і 45 мл (3 ст. л.), коли готуєте 400-450 г. Накрийте кришкою для цієї посудини. Після приготування ретельно перемішайте перед витримкою.	
4 Фруктовий компот	100-150 г / 200-250 г 300-350 г / 400-450 г	2-3 хв.
	<b>Вказівки</b> Після чищення, миття та нарізання на однакові скибки або кубики зважте свіжі фрукти. Покладіть у посудину для приготування на парі. Якщо готуєте на парі 100-350 г фруктів, додайте 15-30 мл (1-2 ст. л.) води, якщо 400-450 г – додайте 45 мл (3 ст. л.) води. Крім того, додайте 1-2 ст. л. цукру. Накрийте кришкою для цієї посудини. Після приготування ретельно перемішайте. Цю програму можна використовувати для яблук, груш, слив, абрикосів, манго або ананасів.	

Використання печі

## Параметри приготування на парі в ручному режимі

Страва	Порція	Потужність	Час (хв.)	Час витримки (хв.)
Артишок	300 г (1-2 шт.)	850 Вт	5-6	1-2
	<b>Вказівки</b> Помийте та почищіть артишоки. Покладіть лоток у миску. Покладіть артишоки на лоток. Додайте одну столову ложку лимонного соку. Накрийте кришкою.			
Свіжі овочі	300 г	850 Вт	4-5	1-2
	<b>Вказівки</b> Помийте, почищіть та наріжте на шматки однакового розміру, тоді зважте овочі (наприклад, броколі, цвітну капусту, моркву, перець). Покладіть лоток у миску. Розкладіть овочі на лотку. Додайте 2 столові ложки води. Накрийте кришкою.			
Заморожені овочі	300 г	600 Вт	7-8	2-3
	<b>Вказівки</b> Покладіть заморожені овочі в миску пароварки. Покладіть лоток у миску. Додайте 1 столову ложку води. Накрийте кришкою. Після приготування і витримки ретельно перемішайте.			
Рис	250 г	850 Вт	15-18	5-10
	<b>Вказівки</b> Викладіть рис у миску пароварки. Додайте 500 мл холодної води. Накрийте кришкою. Після приготування залиште білий рис на 5 хвилин, коричневий рис на 10 хвилин.			
Картопля «в мундирах»	500 г	850 Вт	7-8	2-3
	<b>Вказівки</b> Зважте та помийте картоплю і покладіть її у миску пароварки. Додайте 3 ст. л. води. Накрийте кришкою.			

Страва	Порція	Потужність	Час (хв.)	Час витримки (хв.)
Рагу (охолоджене)	400 г	600 Вт	5–6	1-2
	<b>Вказівки</b> Вкладіть рагу в миску пароварки. Накрийте кришкою. Перш ніж дати страві постояти, ретельно перемішайте.			
Суп (охолоджений)	400 г	850 Вт	3-4	1-2
	<b>Вказівки</b> Налийте у миску пароварки. Накрийте кришкою. Перш ніж дати страві постояти, ретельно перемішайте.			
Заморожений суп	400 г	850 Вт	8–10	2-3
	<b>Вказівки</b> Додайте заморожений суп у миску пароварки. Накрийте кришкою. Перш ніж дати страві постояти, ретельно перемішайте.			
Заморожені яблучні пиріжки з варенням	150 г	600 Вт	1-2	2-3
	<b>Вказівки</b> Змочіть пиріжки з варенням холодною водою. Покладіть 1-2 заморожені пиріжки поруч у миску пароварки. Накрийте кришкою.			
Фруктовий компот	250 г	850 Вт	3-4	2-3
	<b>Вказівки</b> Попередньо знявши шкірку, помивши та нарізавши на шматочки одного розміру чи кубики, зважте свіжі овочі (наприклад, яблука, груші, сливи, абрикоси, манго чи ананас). Покладіть у миску пароварки. Додайте 1–2 ст. л. води і 1–2 ст. л. цукру. Накрийте кришкою.			

## Налаштування часу витримки

Для автоматичного встановлення часу витримки можна використати **Таймер** (без використання режиму мікрохвиль).



1. Натисніть кнопку **Таймер**.
2. Вкажіть розмір порції натисненням кнопок **Вниз** та **Вгору**.
3. Натисніть кнопку **СТАРТ/+30СЕК**.  
Вмикається режим витримки. Коли приготування завершиться:
  - Пліч подасть чотири звукові сигнали.
  - На дисплеї знову з'явиться відображення поточного часу.

# Використання печі

## Використання функції Пам'яті

Якщо ви часто готуєте чи розігріваєте однакові види страв, інформацію про час приготування та рівні потужності можна зберегти в пам'яті, щоб кожного разу не набирати її наново.

Можна зберегти дві різні програми.

### Збереження програм

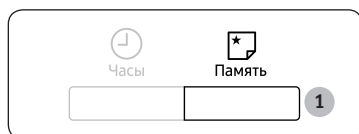

1. Щоб запрограмувати... Натисніть кнопку **Пам'ять (Пам'ять)...**

Перше налаштування    Один раз (відображення P1)  
Друге налаштування    Два рази (відображення P2)

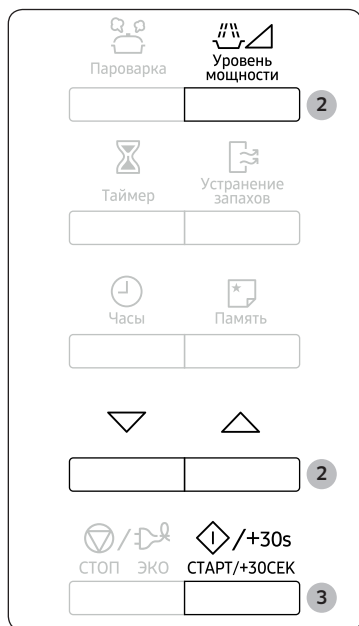

2. Встановіть програму приготування (час приготування та рівень потужності) як звичайно; в разі потреби дивіться таблицю.
3. Натисніть кнопку **СТАРТ/+30СЕК**  
Вашу програму збережено в пам'яті печі.

## Використання програми

Насамперед викладіть продукти на середину скляної тарілки і закрийте дверцята.



1. Щоб вибрати... Натисніть кнопку **Пам'ять (Пам'ять)...**

Перше налаштування    Один раз (відображення P1)  
Друге налаштування    Два рази (відображення P2)



2. Натисніть кнопку **СТАРТ/+30СЕК**  
Їжа готується за вибраною програмою.

## Вимкнення звукового сигналу

Вимкнути відтворення звукових сигналів можна у будь-який момент.

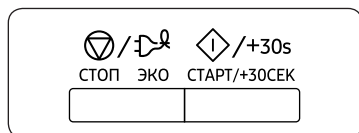

- Натисніть одночасно кнопки **СТОП/ЭКО (СТОП/ЕКО)** і **СТАРТ/+30СЕК**.
  - На дисплеї з'явиться індикація «OFF».
  - Тепер піч не подаватиме звукові сигнали після натиснення кнопок.
- Щоб знову увімкнути звукові сигнали, ще раз одночасно натисніть кнопки **СТОП/ЭКО (СТОП/ЕКО)** та **СТАРТ/+30СЕК**.
  - На дисплеї з'явиться індикація «On».
  - Піч знову працює зі звуковими сигналами.

## Блокування мікрохвильової печі для безпеки

Цю мікрохвильову піч обладнано спеціальною програмою для безпеки дітей, яка дає змогу заблокувати піч, щоб її неможливо було увімкнути дітям та особам, які не вміють нею користуватися.

Піч можна заблокувати в будь-який час.

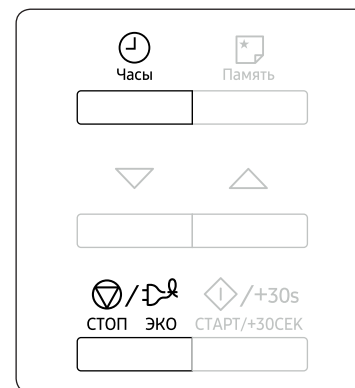

- Натисніть одночасно кнопки **СТОП/ЭКО (СТОП/ЕКО)** та **Часы (Годинник)**.
  - Піч заблоковано (неможливо вибрати жодну функцію).
  - На дисплеї з'явиться індикація «L».
- Щоб розблокувати піч, одночасно натисніть кнопки **СТОП/ЭКО (СТОП/ЕКО)** та **Часы (Годинник)**.
  - Піч знову нормально працює.

## Посібник із вибору посуду

Щоб приготувати їжу в мікрохвильовій печі, мікрохвилі мають проникати в їжу, а посуд не має відбивати чи поглинати їх.

Тому слід уважно вибирати посуд для мікрохвильової печі. Якщо на посуді є маркування «безпечний для мікрохвильової печі», тоді все гаразд.

У таблиці нижче перелічені різні види кухонного приладдя і вказано, чи можна його використовувати в мікрохвильовій печі і яким чином це робити.

Кухонне приладдя	Підходить для використання у мікрохвильовій печі	Коментарі
Алюмінієва фольга	✓X	Можна використовувати в невеликих кількостях для захисту окремих ділянок їжі від підгоряння. Якщо фольга розташована надто близько до стінки печі або використовується надто багато фольги, це може спричинити іскріння.
Тарілка для утворення хрусткої скоринки	✓	Не розігрівайте більше 8 хвилин.
Порцеляна і глиняні вироби	✓	Порцеляну, кераміку, глазуровану кераміку і кісткову порцеляну можна використовувати, якщо на них немає металевого оздоблення.
Одноразова пластикова та картонна тара	✓	Деякі заморожені продукти пакують у такій тарі.
Пакування продуктів швидкого приготування		
• Полістиролові горнята та контейнери	✓	Можна використовувати для розігрівання їжі. Перегрівання може спричинити плавлення полістиролу.
• Паперові пакети чи газети	X	Може спалахнути.
• Папір вторинної переробки або металеві затискачі	X	Може спричинити іскріння.
Скляний посуд		
• Посуд, придатний для приготування страви в печі і подачі на стіл	✓	Можна використовувати, якщо він не декорований металевим обідком.

Кухонне приладдя	Підходить для використання у мікрохвильовій печі	Коментарі
• Тонкий скляний посуд	✓	Можна використовувати для розігрівання їжі та рідин. Тонке скло може розбитися або тріснути у разі різкого нагрівання.
• Скляні банки	✓	Можна використовувати лише без кришки. Підходять лише для розігрівання.
Металевий посуд		
• Тарілки	X	Може спричинити іскріння або займання.
• Затискачі для пакетів для замороження	X	
Папір		
• Тарілки, горнята, серветки і кухонний папір	✓	Для нетривалого приготування і розігрівання. Також для поглинання надлишку вологи.
• Папір вторинної переробки	X	Може спричинити іскріння.
Пластик		
• Ёмності	✓	Тільки вогнетривкий термопластик. Деякі інші види пластику можуть деформуватися або втратити колір від високої температури. Не використовуйте меламіновий пластик.
• Плівка	✓	Можна використовувати для утримання вологи. Не має торкатися продуктів. Будьте обережні, коли знімаєте плівку після готування, оскільки з-під неї виходить гаряча пара.
• Пакети для замороження	✓X	Лише якщо придатні для кип'ятіння або використання в печі. Не мають бути герметично закриті. Якщо необхідно, проколіть виделкою.
Вощений папір або папір, який не пропускає жир	✓	Можна використовувати для утримання вологи та запобігання розбризкуванню.

✓ : Рекомендовано    ✓X : Використовувати обережно    X : Небезпечно



## Усунення несправностей

### Усунення несправностей

Якщо у вас виникла будь-яка з нижченаведених проблем, спробуйте подані вирішення.

Проблема	Причина	Вирішення
<b>Загальні дані</b>		
Неможливо належним чином натиснути кнопки.	Можливо, між кнопками накопичилися сторонні речовини.	Усуньте сторонні речовини і повторіть спробу.
	Для моделей із сенсорним екраном: на поверхні зібралася волога.	Витріть вологу.
	Увімкнено функцію блокування від дітей.	Вимкніть блокування від дітей.
Не відображається час.	Встановлено еко-режим (заощадження електроенергії).	Вимкніть еко-режим.
Піч не працює.	Відсутнє живлення.	Перевірте, чи підключено живлення.
	Відкриті дверцята.	Закрийте дверцята і спробуйте ще раз.
	На механізм попередження про відкриті дверцята потрапили сторонні речовини.	Усуньте сторонні речовини і повторіть спробу.
Піч припиняє працювати посеред робочого процесу.	Користувач відкрив дверцята, щоб перевернути страву.	Перевернувши страву, натисніть кнопку <b>СТАРТ/+30СЕК</b> ще раз, щоб продовжити роботу.

Проблема	Причина	Вирішення
Під час роботи вимикається живлення.	Піч працювала упродовж тривалого часу.	Після тривалої роботи дайте печі час охолонути.
	Вентилятор охолодження не працює.	Послухайте, як звучить вентилятор охолодження.
	Ви намагаєтеся увімкнути піч без продуктів усередині.	Покладіть продукти в піч.
	Недостатньо простору для вентиляції печі.	На печі спереду та ззаду є вентиляційні отвори для забору/виведення повітря. Дотримуйтеся вказівок щодо зазорів, зазначених у посібнику зі встановлення.
	До однієї розетки підключено кілька пристроїв.	Виділіть для печі окрему розетку.
Під час роботи печі чується потріскування, піч не працює.	Якщо ви готуєте їжу у щільно закритій посудині чи в посудині з кришкою, може чути потріскування.	Не використовуйте герметичні посудини, оскільки під час приготування через розширення вмісту вони можуть вибухнути.
Зовнішня поверхня печі надто нагрівається під час роботи.	Недостатньо простору для вентиляції печі.	На печі спереду та ззаду є вентиляційні отвори для забору/виведення повітря. Дотримуйтеся вказівок щодо зазорів, зазначених у посібнику зі встановлення.
	На печі лежать сторонні предмети.	Заберіть будь-які предмети з печі.

## Усунення несправностей

Проблема	Причина	Вирішення
Неможливо належним чином відкрити дверцята.	Між дверцятами і внутрішньою частиною печі зібралися залишки їжі.	Почистьте піч і відкрийте дверцята.
Режим нагрівання, зокрема підігрівання, не працює належним чином.	Піч може не працювати, якщо ви готуєте надто багато продуктів чи використовуєте невідповідний посуд.	Поставте в піч горнятко води (горнятко має бути придатне для використання в мікрохвильовій печі), на 1–2 хвилини і перевірте, чи вода нагрівається. Зменште кількість їжі і ще раз увімкнуту потрібну функцію. Використовуйте посуд із плоским дном.
Функція розморожування не працює.	Готується надто багато їжі.	Зменште кількість їжі і ще раз увімкнуту потрібну функцію.
Внутрішнє освітлення тьмяне або не вмикається.	Дверцята залишили відчиненими на тривалий час.	Внутрішнє освітлення може вмикатися автоматично, якщо увімкнено еко-режим. Закрийте і ще раз відкрийте дверцята або натисніть кнопку <b>СТОП/ЕКО (СТОП/ЕКО)</b> .
	На внутрішню лампу потрапили сторонні речовини.	Протріть внутрішню поверхню печі та перевірте ще раз.
Під час приготування лунає звуковий сигнал.	Якщо увімкнено функцію автоматичного приготування, звуковий сигнал означає, що час перевернути продукти.	Перевернувши продукти, натисніть кнопку <b>СТАРТ/+30СЕК</b> ще раз, щоб продовжити роботу.
Піч встановлена нерівно.	Піч встановлено на нерівній поверхні.	Упевніться, що піч встановлено на рівній, стійкій поверхні.

Проблема	Причина	Вирішення
Під час приготування спостерігається іскріння.	Під час роботи печі/функції розморожування використовується металевий посуд.	Не використовуйте металевий посуд.
З увімкненням живлення піч відразу починає працювати.	Дверцята не закрито належним чином.	Закрийте дверцята і спробуйте ще раз.
Піч наелектризована.	Живлення або розетку не заземлено належним чином.	Перевірте, чи належно заземлено живлення та розетку.
<ol style="list-style-type: none"> <li>На печі є краплі води.</li> <li>Через зазор у дверцятах виходить пара.</li> <li>У печі залишається вода.</li> </ol>	Залежно від їжі в певних випадках може виділятися волога чи пара. Це не є несправністю печі.	Дайте печі охолонути і витріть її сухим рушником.
Надто яскраве світло в печі.	Яскравість світла змінюється залежно від зміни потужності відповідно до функції.	Зміни потужності під час приготування їжі не є несправністю. Це не є несправністю печі.
Готування завершено, але вентилятор охолодження ще працює.	Щоб провітрити піч, вентилятор продовжує працювати ще 3 хвилини після завершення приготування.	Це не є несправністю печі.

Проблема	Причина	Вирішення
<b>Скляна тарілка</b>		
Обертаючись, скляна тарілка зміщується або припиняє обертатися.	Роликова опора відсутня або не встановлена належним чином.	Встановіть роликову опору і повторіть спробу.
Під час обертання скляна тарілка гальмує.	Роликова опора не встановлена належним чином, надто багато продуктів або надто велика ємність, яка торкається стінок печі.	Зменште кількість продуктів і не використовуйте надто великі ємності.
Скляна тарілка гримить під час обертання.	На дні печі зібрані залишки їжі.	Усуньте залишки їжі з дна печі.
<b>Пара</b>		
Я чую, як кипить вода під час роботи функції приготування на парі.	Вода нагрівається за допомогою парового нагрівача.	Це не є несправністю печі.
Коли функція приготування на парі припиняє роботу, лунає незвичний звук.	Після припинення приготування на парі з нагрівача усувається вода.	Це не є несправністю печі.
Не виходить пара.	Не встановлено резервуар для води.	Перевірте, чи правильно встановлено резервуар для води.
	У резервуарі немає води.	Залийте в резервуар воду і повторіть спробу.

## Технічні характеристики

Компанія SAMSUNG постійно докладає зусиль для вдосконалення своїх виробів. Характеристики дизайну і дані вказівки для користувача може бути змінено без повідомлення.

Модель		FW77SU*
Джерело живлення		230 В / 50 Гц
Споживання електроенергії	Мікрохвилі	1250 Вт
Вихідна потужність		100 Вт / 850 Вт (IEC-705)
Робоча частота		2450 МГц
Магнетрон		OM75P(31)
Спосіб охолодження		Електричний вентилятор
Розміри (Ш x В x Г)	Габаритні	489 x 275 x 312 мм
	Внутрішня камера	330 x 211 x 291 мм
Об'єм		20 літрів
Вага	Нетто	близько 14,0 кг

Призначено для використання в  
нормальних умовах  
Термін служби: 7 років

**Виробник:** Samsung Electronics Co., Ltd /Самсунг Електронікс Ко., Лтд

**Адреса виробника:** (Маetan-дон) 129, Самсунг-ро, Йонгтонг-гу, Сувон-сі, Гйонггі-до, Корея, 16677

**АДРЕСА ФАБРИКИ:** ЛОТ 2, ЛЕБУХ 2, НОРС КЛАНГ СТРЕЙТС, ЕРІА 21, ІНДАСТРІАЛ ПАРК, 42000 ПОРТ КЛАНГ, СЕЛАНГОР ДАРУЛ ЕСАН, МАЛАЙЗІЯ

**Країна виробництва:** Малайзія

**Імпортер в Україні:** ТОВ "Самсунг Електронікс Україна Компані" вул. Льва Толстого, 57, 01032, Київ, Україна

Зверніть увагу на те, що гарантія Samsung HE поширюється на дзвінки в центр обслуговування, що стосуються пояснень щодо принципів роботи виробу, коригування неправильного встановлення виробу або чищення чи технічного обслуговування.

МАЄТЕ ЗАПИТАННЯ АБО ЗАУВАЖЕННЯ?

КРАЇНА	ТЕЛЕФОН	ВЕБ-САЙТ
RUSSIA	8-800-555-55-55 (VIP care 8-800-555-55-88)	www.samsung.com/ru/support
GEORGIA	0-800-555-555	www.samsung.com/support
ARMENIA	0-800-05-555	
AZERBAIJAN	0-88-555-55-55	
KYRGYZSTAN	00-800-500-55-500 (GSM: 9977)	
UZBEKISTAN	00-800-500-55-500 (GSM: 7799)	
KAZAKHSTAN	8-10-800-500-55-500 (GSM: 7799, VIP care 7700)	www.samsung.com/kz_ru/support
TAJIKISTAN	8-10-800-500-55-500 (GSM: 8888)	www.samsung.com/support
MONGOLIA	1800-25-55	
BELARUS	810-800-500-55-500	
MOLDOVA	0-800-614-40	
UKRAINE	0-800-502-000	www.samsung.com/ua/support (Ukrainian) www.samsung.com/ua_ru/support (Russian)



DE68-04135G-02

# Микротолқынды пеш

Пайдаланушы нұсқаулығы

FW77SU\*



## Мазмұны

<b>Қауіпсіздік нұсқаулары</b>	<b>3</b>		
Қауіпсіздікті сақтауға қатысты жалпылама ескертулер	5	Бу қуатымен пісіру режимін қолдану	19
Микротолқынды пешті іске қосуға қатысты сақтық шаралары	6	Қолдан бумен пісіру	20
Шектеулі кепілдік	7	Қоя тұру уақытын орнату	21
Құрылғы тобының сипаттамасы	7	Жады функциясын қолдану	22
Аталған өнімді дұрыс пайдалану (Электр қуатын шығындау және Электрондық жабдық)	7	Сигнал құралын өшіру	23
		Микротолқынды пештің қауіпсіздік құралы	23
<b>Орнату</b>	<b>8</b>	<b>Ыдысқа қатысты нұсқаулар</b>	<b>24</b>
Керек-жарақтары	8	<b>Ақаулық себептерін анықтау</b>	<b>25</b>
Орнатылатын керек-жарақтар	8	Ақаулық себептерін анықтау	25
Қалып	9	<b>Техникалық параметрлері</b>	<b>27</b>
Микротолқынды пешті орнату нұсқаулығы	9		
Микротолқынды пешті орнату	10		
<b>Күтім көрсету</b>	<b>12</b>		
Тазалау	12		
Ауыстыру (жөндеу)	12		
Ұзақ уақыт пайдаланбаған кезде күтім көрсету	12		
<b>Пештің функциялары</b>	<b>13</b>		
Пеш	13		
Басқару панелі	13		
<b>Пешті іске пайдалану</b>	<b>14</b>		
Микротолқынды пеш қалай жұмыс жасайды	14		
Уақытты орнату	14		
Пісіру/Қыздыру	15		
Пісіруді тоқтату	16		
Пісіру уақытын реттеу	16		
Иіс кетіру функциясын қолдану	16		
Қуатты үнемдеу режимін орнату	16		
Автоматты қыздыру функциясын қолдану	17		
Жылдам жібіту функциясын пайдалану	18		

## Қауіпсіздік нұсқаулары

### ҚАУІПСІЗДІККЕ ҚАТЫСТЫ МАҢЫЗДЫ НҰСҚАУЛАР

МҰҚИЯТ ОҚЫП ШЫҒЫП, КЕЛЕШЕКТЕ ҚОЛДАНУ ҮШІН САҚТАП ҚОЙЫҢЫЗ.

**ЕСКЕРТУ:** Егер есік немесе есік тығыздағыштарына нұқсан келсе, микротолқынды пешті уәкілетті техник маман жөндегенше іске қосуға болмайды.

**ЕСКЕРТУ:** Микротолқын қуатынан қорғайтын қақпақты алуды қажет ететін жөндеу немесе техникалық күтім көрсету жұмыстарын, білікті маманнан басқа адамдар жүзеге асырса, бұл олар үшін қатерлі.

**ЕСКЕРТУ:** Сұйық тағамдар мен басқа да тағамды тұмшаланып жабылған сауыттарда қыздыруға болмайды, себебі олар жарылуы мүмкін.

**ЕСКЕРТУ:** Балаларға пешті дұрыс қолданбағанда қатерлі жағдайлардың орын алатындығын түсіндіріп, оларға тиісті нұсқаулар бергеннен кейін ғана пешті ешкімнің қадағалауынсыз пайдалануға рұқсат беріңіз.

Бұл құрылғыны үйде ғана пайдалану керек және төмендегі жерлерде пайдалануға болмайды:

- дүкендердің ас бөлмелерінде, кеңселерде және басқа жұмыс орындарында;
- ферма үйлерінде;

- қонақ үйлердің, мотельдердің және басқа тұрғынды жерлердің қонақтары;

- таңғы ас және төсекпен қамтамасыз ететін қонақжайлар.

Микротолқынды пештерде қолдануға жарамды ыдыс-аяқтарды ғана қолданыңыз.

Тағамды пластик немесе қағаз сауыттарға салып қыздырған кезде, пештен көз алмаңыз, себебі бұлар тұтап кетуі мүмкін.

Бұл микротолқынды пеш тағам және сусын ысытуға арналған.

Тағам немесе киім кептіру және жылытқыш төсеніштерді, аяқ киімдерді, жөкелерді, дымқыл киімдерді немесе сол сияқты заттарды кептіргенде, жарақат алу немесе өрт шығу қаупі бар.

Егер түтін байқалса (шықса), құрылғыны сөндіріңіз немесе тоқтан ағытыңыз және жалынды басу үшін есікті ашпаңыз.

Сусындарды микротолқынды пеште қыздырған кезде кенет тасып төгілуі мүмкін, сондықтан сауытты ұстаған кезде абайлау керек.

Баланы тамақтандыратын шөлмектің және балалар тағамы салынған қалбырлардың ішіндегісін берер алдында араластыру немесе шайқау керек және күйіп қалмас үшін температурасын тексеру керек.



## Қауіпсіздік нұсқаулары

Микротолқынды пеште қабығы аршылмаған және бітеулей пісірілген жұмыртқаларды қыздыруға болмайды, себебі микротолқынмен қыздырып болғаннан кейін де жарылып кетуі мүмкін.

Пешті мезгіл-мезгіл тазалап, тағам қалдықтарын алу керек.

Пешті таза ұстамасаңыз, оның бетінің сапасы кетіп, уақытынан бұрын істен шығып, қатерлі жағдайлар орын алуы мүмкін.

Құрылғыны кіріктірілген құрылғы ретінде ғана пайдалану керек. Құрылғыны ас үй жиһазына орнатуға болмайды.

Микротолқынмен пісірген кезде тағам және сусындарға арналған темір сауыттарды пайдалануға болмайды.

Пештен ыдыстарды алып жатқанда бұрылмалы табақты орнынан тайдырып алмау үшін абау болуы керек.

Құрылғыны бумен тазалағыш құралмен тазалауға болмайды.

Құрылғыны су құйып жууға болмайды.

Бұл құрылғы көлік құралдарына, ұзақ жолсапар көліктеріне немесе сол сияқты көліктерге орнатуға арналмаған.

Бұл құрылғы кембағал, сезім мүкістігі бар немесе ақыл-есі кем, құрылғыны қолдану тәжірибесі жоқ не қолдана білмейтін адамдар (балаларды қоса алғанда) қолдануға арналмаған.

Олар осы құрылғыны өз қауіпсіздігін қамтамасыз ететін адамның нұсқауы немесе қадағалауы бойынша пайдалануға тиіс.

Балаларды құрылғымен ойнамас үшін қадағалап отыру керек.

Бұл құрылғыны 8 жасқа толған және одан асқандар ғана қолдануға тиіс және кембағал, сезім жүйесі дамымаған немесе ақыл-есі кем, құрылғыны қолдану тәжірибесі жоқ не қолдана білмейтін адамдар құрылғыны қауіпсіз қолдану, қатерлі жағдайлар туралы нұсқау алса немесе тиісті адамның қадағалауы бойынша пайдалануға тиіс. Балалар құрылғымен ойнамауға тиіс. Балаларға ересектердің бақылауынсыз тазалауға және жөндеуге тыйым салынған.

Бұл құрылғыны орнатқаннан кейін электр желісінен ағыту мүмкін болуға тиіс. Құрылғыны желіден ағыту үшін оның ашасы қол жететін жерде тұруға тиіс немесе сымға қолданыстағы электр ережесіне сай айырып-қосқыш орнатылуға тиіс.

Қорек сымына зақым келсе, қатерлі жағдай орын алмас үшін оны өндіруші, өндірушінің уәкілетті агенті немесе білікті адам ауыстыруға тиіс.

Пештің камерасына және басқару панеліне қол оңай жету үшін, оны дұрыс бағытта және биіктікте орнату керек.

Пешті ең алғаш рет іске қосар алдында, пештің ішіне су қойып 10 минут қосу керек, содан кейін қолдана беруге болады.

Егер пештен тосын шуыл, көңірсіген немесе түтін иісі шықса, ашаны дереу розеткадан суырыңыз да, жақын қызмет көрсету орталығына хабарласыңыз.



## Қауіпсіздікті сақтауға қатысты жалпылама ескертулер

Кез келген өзгеріс енгізу немесе жөндеу жұмыстарын білікті маман ғана орындауға тиіс. Тұмшаланған сауыттардағы тағамды немесе сұйықты микротолқын функциясымен қыздырмаңыз. Пешті бензол, сұйылтқыш, алкоголь, бумен немесе жоғары қысыммен тазалағыш заттармен тазаламаңыз.

Пешті қыздырғыштың тұтанғыш заттың қасына орнатпаңыз; ылғалды, майлы немесе шаңды жерге қойып немесе күн сәулесі тура түсетін және су ағатын немесе газ шығуы мүмкін жерге, тегіс емес жерге қоймаңыз.

Бұл пешті жергілікті және мемлекеттік стандарттарға сай жерге дұрыс тұйықтау керек. Пештің ашасы қосылатын ағытпалар мен контакт түйіспелеріндегі қоқыстарды тазалау үшін құрғақ шүберекті жиі пайдаланыңыз.

Қуат сымын қатты тартпаңыз, майыстырмаңыз немесе оның үстіне ауыр зат қоймаңыз. Газ жылыстап шықса (мысалы, пропан, сұйылтылған газ т.б.) бөлмені дереу желдетіңіз. Қуат сымына қол тигізбеңіз.

Қуат сымын дымқыл қолмен ұстамаңыз.

Пеш жұмыс істеп тұрғанда, қуат сымын желіден ағытып сөндіруге болмайды. Саусақтарыңызды немесе бөгде затты сұқпаңыз. Егер пешке бөгде зат кіріп кетсе, ашаны розеткадан суырыңыз да, жергілікті Samsung қызмет көрсету орталығына хабарласыңыз.

Пешке шамадан тыс күш салмаңыз немесе баспаңыз.

Пешті осал заттардың үстіне қоймаңыз.

Кернеу, жиілік және тоқ параметрлерінің, техникалық параметрлерге сай келетініне көз жеткізіңіз. Ашаны қабырғадағы розеткаға мықтап сұғыңыз. Көп ашалы адаптерді, ұзартқыш сымдарды немесе электр трансформаторын қолданбаңыз.

Қуат сымын металл заттарға іліп қоймаңыз. Қуат сымының заттардың арасында немесе пештің артында болуын қамтамасыз етіңіз.

Бүлінген қуат ашасын, қуат сымын немесе босап қалған розетканы қолданбаңыз. Зақым келген қуат ашалары немесе сымдары үшін жергілікті Samsung қызмет көрсету орталығына хабарласыңыз.

Пешке су құюға немесе суды тура бұрқуға болмайды.

Пештің үстіне, ішіне немесе пеш есігінің үстіне зат қоймаңыз.

Құрт-құмырысқаларды құртуға арналған бүріккіш тәрізді тұтанғыш затты пешке шашпаңыз.

Пештің ішіне тұтанғыш зат салып сақтауға болмайды. Құрамында алкогольі бар тағамды немесе сусындарды қыздырған кезде өте сақ болыңыз, себебі алкоголь буы пештің ыстық бөліктеріне тиіп кетуі мүмкін.

Балалар есікке соғылып қалуы немесе саусақтарын қыстырып алуы мүмкін. Есікті ашып/жапқанда, балаларды алыс ұстаңыз.

## Микротолқынға қатысты ескерту

Сусындарды микротолқынмен қыздырғанда кенет тасып төгілуі мүмкін, сондықтан сауытты әрқашан абайлап ұстау керек. Сусындарды әрқашан 20 секунд қоя тұрғаннан кейін алыңыз. Қажет болса, қыздыру барысында араластырыңыз. Қыздырып болғаннан кейін әрқашан араластырыңыз. Бу шалып кетсе, төмендегі алғашқы жәрдем нұсқауларын орындаңыз:

1. Бу шалып кеткен жерді кем дегенде 10 минут суық суға малыңыз.
2. Таза, құрғақ дәкемен жабыңыз.
3. Ешбір крем, май немесе лосьон жақпаңыз.

Науаға немесе торға зақым келтірмеу үшін тағам пісіріп болғаннан кейін суға дереу салмаңыз. Пешті тағамды майға батырып қуыру үшін пайдаланбаңыз, себебі, май температурасын бақылау мүмкін емес. Нәтижесінде ыстық май тасып төгілуі мүмкін.

## Қауіпсіздік нұсқаулары

### Микротолқынды пешке қатысты сақтық шаралары

Микротолқынға төзімді ыдыстарды ғана пайдаланыңыз. Темір сауыттардың ешқайсысын, жиектері алтын немесе күміспен жалатылған ас ыдыстарын, істікті т.б. ешқашан қолданбаңыз.

Темір бауларын алыңыз. Электр жарқылы пайда болуы мүмкін.

Пешті қағаз немесе киім кептіру үшін қолданбаңыз.

Аз тағам қатты ысып және күйіп кетпес үшін қысқа уақытты қолданыңыз.

Қуат сымы немесе ашасын су немесе қызу көздерінен алыс ұстаңыз.

Жарылыс қаупін болдырмау үшін қабығы бар жұмыртқаларды немесе бітеу пісірілген жұмыртқаларды қыздырмаңыз. Тұмшаланып жабылған немесе вакуум сауыттарды, жаңғақтарды, қызанақтарды т.б. қыздырмаңыз.

Желдеткіш саңылауларды киіммен немесе қағазбен бітемеңіз. Өрт шығу қаупі бар. Пеш қатты қызып кетіп, автоматты түрде сөніп, әбден суығанша сөнген қалпы тұруы мүмкін.

Тағамды пештен алғанда әрқашан пешке арналған қолғапты қолданыңыз.

Сұйық заттарды қыздырудың орта тұсына келгенде немесе қыздырып болғаннан кейін араластырыңыз және қыздырып болғаннан кейін кенет тасып кетпес үшін 20 секунд қоя тұрыңыз. Пештің есігін ашқан кезде, ыстық ауа немесе бұға күйіп қалмас үшін қолдың ұзындығындай жерде алыс тұрыңыз.

Бос тұрған пешті іске қоспаңыз. Қауіпсіздік мақсатында пеш автоматты түрде 30 минутқа сөнеді.

Пеш кенет іске қосылып кетсе микротолқын қуатын сіңіру үшін оның ішіне әрқашан бір стакан су қойып қоюды ұсынамыз.

Пешті осы нұсқаулықта берілген қашықтықтарды сақтап орнатыңыз. (Микротолқынды пешті орнату тарауын қараңыз).

Пештің қасында орналасқан розеткаларға басқа электр құрылғыларын қосқан кезде абай болыңыз.

### Микротолқынды пешті іске қосуға қатысты сақтық шаралары

Төмендегі сақтық шаралары орындалмаса, микротолқын қуатының қатеріне ұшырауыңыз мүмкін.

- Есігі ашық тұрған пешті іске қоспаңыз. Қауіпсіздік бекітпелеріне тимеңіз (есіктің бекітпелері). Қауіпсіздік бекітпесінің саңылауларына ешқашан ешнәрсе сұқпаңыз.
- Пештің есігі мен алдыңғы жағының арасына ештеңе қоймаңыз немесе тығыздағыштарға тағам немесе тазалағыш заттың қалдықтары жиналуына жол бермеңіз. Есік пен есік тығыздағышының беттерін, пешті қолданып болған сайын дымқыл, содан кейін жұмсақ, құрғақ шүберекпен тазалаңыз.
- Зақым келген пешті іске қоспаңыз. Білікті техник жөндегеннен кейін ғана іске қосыңыз.  
**Маңызды:** пештің есігін дұрыс жабу керек. Есік майыспаған болуы керек; есіктің топсалары сынған немесе босап тұрмаған болуы керек; есіктің тығыздағыштарына және тығыздағыш беттеріне нұқсан келмеген болуы керек.
- Барлық түзету және жөндеу жұмыстарын білікті техник іске асыруы керек.

## Шектеулі кепілдік

Керек-жарақтарды ауыстыру немесе косметикалық зақымдарды жөндеу жұмыстарын, егер осы зақымдарды пайдаланушы келтірсе Samsung ақылы түрде іске асырады. Бұған келесі жағдайлар жатады:

- Соғылған, сызылған немесе сынған есік, тұтқа, сыртқы панель немесе басқару панелі.
- Сынған немесе жоғалып кеткен науа, сырғыма жол, жалғастырғыш немесе темір тор.

Бұл пешті тек осы пайдаланушы нұсқаулығында көрсетілген мақсатта ғана қолданыңыз. Бұл пайдаланушы нұсқаулығында көрсетілген "Ескертулер" мен "Қауіпсіздік нұсқауларында", орын алуы ықтимал жағдайлар мен оқиғалардың барлығы бірдей қамтылмаған. Пешті абайлап, сақтықпен орнатуға, күтім көрсетуге, іске қосуға өзіңіз міндеттісіз.

Себебі бұл іске пайдалану нұсқауларында әр түрлі үлгілер қамтылғандықтан, микротолқынды пешіңіздің техникалық сипаттамасы, осы нұсқаулықта көрсетілген пештерден сәл өзгеше болуы және ескерту белгілерінің барлығы бірдей сізге қатысты болмауы мүмкін. Толғандырып жүрген мәселеңіз немесе сұрағыңыз болса, жергілікті Samsung қызмет көрсету орталығына хабарласыңыз немесе [www.samsung.com](http://www.samsung.com) арқылы онлайн ақпарат және көмек алыңыз.

Бұл пешті тағам қыздыру үшін ғана пайдаланыңыз. Бұл пеш үйде қолдануға ғана арналған.

Матаны немесе дән толтырылған жастықшаларды қыздырмаңыз. Пешті дұрыс немесе тиісті түрде қолданбау нәтижесінде орын алған зақым үшін өндіруші жауапкершілік көтермейді.

Пеш бетінің бүлінуіне және қауіпті жағдайларға жол бермеу үшін пешті әрқашан таза және жақсы күтіп ұстаңыз.

## Құрылғы тобының сипаттамасы

Бұл 2-ші топтағы, В санатына жататын ISM құрылғысы. 2-ші топқа радио-жиіліктегі қуатты электромагнитті сәуле ретінде, материалдарды өңдеу үшін арнайы шығаратын ISM құрылғыларының барлығы, сондай-ақ EDM және доғамен дәнекерлейтін құрылғылар да жатады. В санатына тұрмыста қолдануға арналған немесе төмен кернеулі желіге тіке жалғанған тұрғын үй кешендерінде қолданылатын құрылғылар жатады.

## Аталған өнімді дұрыс пайдалану (Электр қуатын шығындау және Электрондық жабдық)

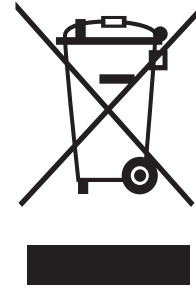

### (Жеке қоқыс жинайтын жүйесі бар елдерге қатысты)

Өнімдегі, аксессуардағы немесе нұсқаулықтағы бұл таңбалау өнімді және оның электрондық аксессуарларын (мысалы, қуат беру құрылғысын, құлаққаптың, USB кабелін), олардың қызмет ету мерзімі өткен соң, үйде басқа мақсатта пайдалануға болмайтындығын білдіреді. Қалдықтардың бақыланбайтын пайдаланылуынан қоршаған ортаға немесе адам денсаулығына зиян келтірудің алдын алу үшін бұл заттарды басқа қалдық түрлерінен бөлек алып қойыңыз және оларды материалдық ресурстарды екінші рет пайдалану үшін қолданыңыз. Үйде пайдаланушылар экологиялық қауіпсіз түрде қайта өңдеу үшін осы өнімді қай жерден және қалай алуға болатынын анықтау мақсатында, осы өнімді сатып алған жердегі ретейлермен немесе оның жергілікті кеңсесімен хабарласуы тиіс.

Іскерлік пайдаланушылар сату-сатып алу шартының талаптары мен ережелерін тексеру үшін өзінің жабдықтаушысымен хабарласуы тиіс. Осы өнім және оның электрондық аксессуарлары жойылатын басқа пайдаланған қаптамалармен араласып кетпеуі тиіс.

# Орнату

## Керек-жарақтары

Құрылғының қандай үлгісін таңдап алғаныңызға қарай, онымен бірге әр түрлі жолмен қолдануға болатын бірнеше керек-жарақ жеткізіледі.

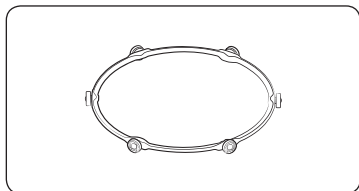

- 01 Айналмалы шығырық**, пеш табанының ортасына қойылады. Айналмалы шығырық бұрылмалы табақты ұстап тұрады.

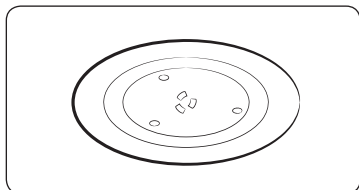

- 02 Бұрылмалы табақ**, айналмалы шығырықтың ортасындағы тетік арқылы жалғастырғышқа қойылады. Бұрылмалы табақ тамақ пісіретін негізгі орын болып табылады: оны тазалау үшін оңай алуға болады.

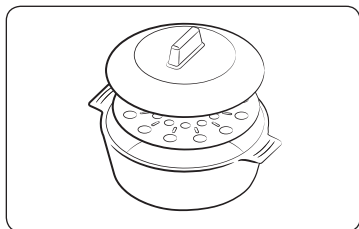

- 03 Бу кәстрәлі, 19-ші бетті** қараңыз. Пластик бу кәстрәлін будың қуатымен пісіру функциясын қолданған кезде пайдаланыңыз.

### ⚠ НАЗАР САЛЫҢЫЗ

Микротолқынды пешті айналмалы шығырық пен бұрылмалы табақсыз **ІСКЕ ҚОСПАҢЫЗ**.

## Орнатылатын керек-жарақтар

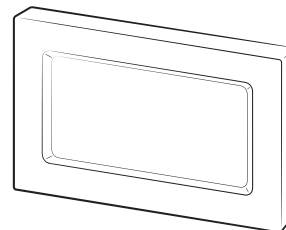

Жақтау

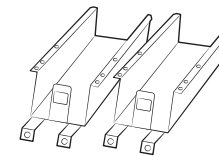

ВКТ-тағаны (2)

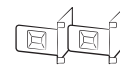

ВКТ-орнатқыш (2)



Бұрандалар (8)

## Қалып

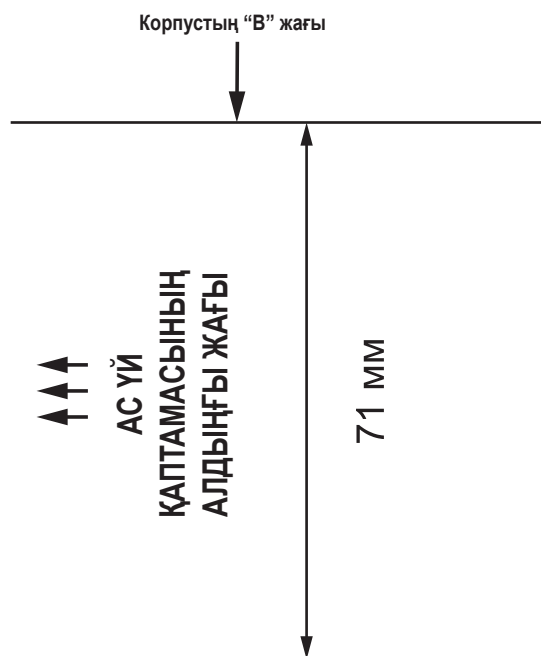

## Микротолқынды пешті орнату нұсқаулығы

Бұл құрылғы ЕО стандарттарына сай келеді.

Орам материалдары мен құрылғыны тастау.

Құрылғының орам материалын қайта өңдеуге болады.

Келесі материалды қолдануға болады:

- картон;
- полиэтилен таспа (PE);
- Фреонсыз полистирол (қатты полистирол көбік).

Осы материалдарды жергілікті заңнамаға сай тиісінше тастау керек.

Қолданыстан шыққан тұрмыстық құрылғыларды дұрыс тастау туралы ақпаратты әкімшілік мекеме бере алады.

### Қауіпсіздік

Бұл құрылғыны тек білікті техник маман ғана қосуға тиіс.

Бұл тұрмыста қолдануға арналған микротолқынды пеш.

Бұл пешті тек тағам пісіру үшін ғана қолдану керек.

Құрылғы іске қолданылып тұрғанда және қолданып болғаннан кейін ыстық болып тұрады.

Жас балалар құрылғыға жақындаса, мына ескертулерді есте ұстаңыз.

Кәдімгі тұшпашештің қасына жақын орнату.

- Егер микротолқынды пешті кәдімгі тұшпашештің қасына орнату керек болса, қатты қызы кетпес үшін осы пештердің арасында ауа айналуға жеткілікті орын болуға тиіс, себебі температура өте жоғары болса, пештің сырттары майысып қалуы мүмкін. Сондай-ақ, кәдімгі тұшпашешті өндірушінің құрылғыны орнату нұсқауларын міндетті түрде орындау керек.
- Кіріктіріліп орнатылатын микротолқынды пешті кәдімгі тұшпашештің үстіне орнату керек, себебі микротолқынды пештің желдету жүйесіне кәдімгі тұшпашештен бөлінетін ыстық ауа кері әсері етуі мүмкін.

### Электр қосылымы

Құрылғы жалғанып тұрған үй желісі мемлекеттік және жергілікті ережелерге сай келуі керек.

Егер тұрақты қосылымды жүзеге асыру қажет болса, желіге контактарының арасы кем дегенде 3 мм көп полюсті ажыратқыш орнатылуға тиіс.

# Орнату

## Микротолқынды пешті орнату

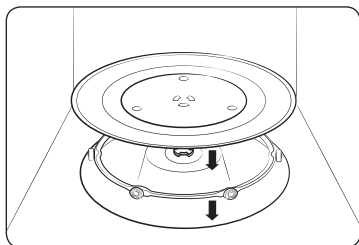

1. Пештің ішіндегі орам материалдарының барлығын алыңыз. Айналмалы шығырық пен бұрылмалы табақты орнатыңыз. Бұрылмалы табақтың еркін айнала алатындығына көз жеткізіңіз.
2. Микротолқынды пешті оның ашасына қол жететіндей етіп орнату керек.

### ⚠ НАЗАР САЛЫҢЫЗ

- Қорек сымна зақым келсе, оның орнына арнайы сым немесе жинақты, өндіруші немесе дилерден алып салу керек. Өз қауіпсіздігіңізді қамтамасыз ету үшін қорек сымна 3-істікшелі, 230 В, 50 Гц, жерге қосылған АТ розеткасына жалғау керек. Құрылғының қорек сымна зақым келсе, орнына арнайы сым ғана салынуға тиіс.
- Микротолқынды пешті кәдімгі пештің немесе радиатордың қасы тәрізді ыстық немесе ылғалды жерге қоймаңыз. Пешті қуат көзіне қосуға байланысты параметрлерін орындау керек, ұзартқыш сым қолданылса, ол да пеш сымнаының стандартына сай келу керек. Микротолқынды пешті ең алғаш іске қоспас бұрын, пештің іші мен тығыздағышын дымқыл шүберекпен тазалаңыз.

## Өлшемдері

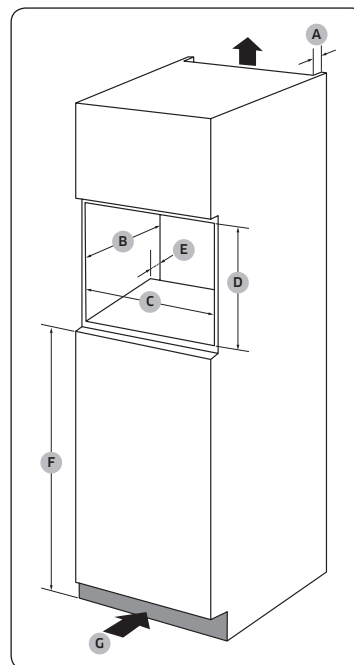

### Корпус

A	50 мм
B	550 мм
C	564 мм
D	362 мм
E	50 мм
F	850 мм
G	200 см <sup>2</sup>

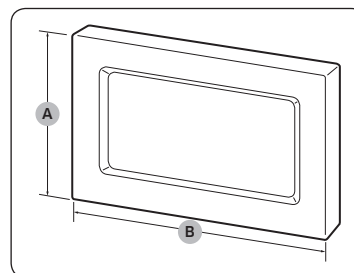

### Жақтау

A	380 мм
B	595 мм

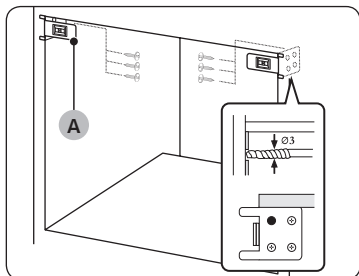

1. 3 мм бұрғымен саңылау тесіп жасау керек. Бұрандаларды **ВКТ-орнатқыш (А)** салыңыз.

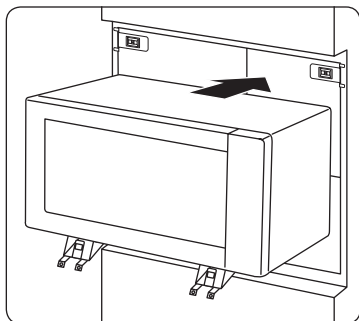

2. Микротолқынды пешті ас үй қаптамасына кіргізіңіз.

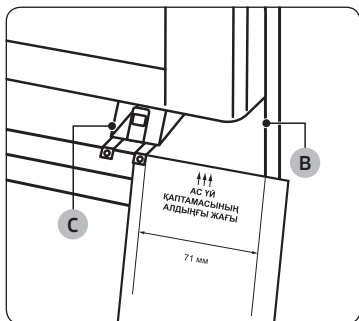

3. **ВКТ-тағаны (С)** Ас үй қаптамасының "В" жағынан 71 мм алыс орнату үшін үлгіні қолданыңыз.

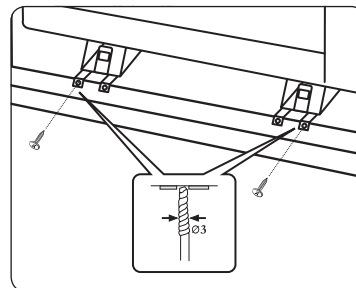

4. 3 мм бұрғымен саңылау тесіп жасау керек. Бұрандаларды **ВКТ-тағаны** салыңыз.

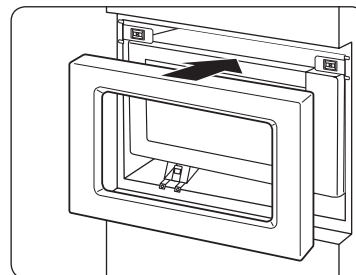

5. **Жақтау** орнатыңыз.
6. Электртоғына қосыңыз. Құрылғының жұмыс істейтініне көз жеткізіңіз.

## Күтім көрсету

### Тазалау

Пештің ішіне немесе үстіне қоқыс жиналып қалмау үшін мезгіл-мезгіл тазалап отырыңыз. Сонымен қатар, есікке, есіктің тығыздағышына және бұрылмалы табаққа және айналмалы шығырыққа (қолданылатын үлгілерге ғана қатысты) аса назар аударыңыз.

Егер есік оңай ашылып немесе жабылмаса, әуелі есіктің тығыздағыштарына қоқыс тұрып қалмағанын тексеріңіз. Пештің ішкі және сыртқы беттерін тазалау үшін жұмсақ шүберек пен сабынды суды пайдаланыңыз. Шайыңыз да, мұқият құрғатыңыз.

### Пештің ішіндегі иістенген, қатып қалған қоқыстарды тазалау үшін

1. Пеш бос тұрған кезде, бұрылмалы табақтың ортасына кесеге ерітілген лимон шырынын қойыңыз.
2. Пешті ең жоғары қуат деңгейіне қойып 10 минут қыздырыңыз.
3. Цикл аяқталғаннан кейін пеш салқындағанша күтіңіз. Содан кейін, есікті ашып, тағам пісіретін бөлікті тазалаңыз.

### Ішкі тербелмелі қыздырғышы бар үлгілерді тазалау үшін

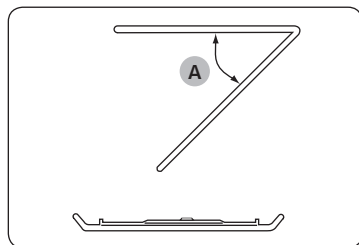

Пісіру бөлігінің үстіңгі тұсын тазалау үшін үстіңгі қыздырғыш элементті көрсетілгендей 45° градусқа (A) төмендетіңіз. Бұл үстіңгі жақты тазалауға көмектеседі. Болған кезде, үстіңгі қыздырғыш элементті орнына қойыңыз.

### ⚠ НАЗАР САЛЫҢЫЗ

- Есік пен есіктің тығыздағыштарын таза ұстаңыз және есіктің оңай ашылып жабылатынына көз жеткізіңіз. Әйтпесе, пештің қолданыс мерзімі қысқаруы мүмкін.
- Пештің саңылауларына су шашыратпау үшін абай болыңыз.
- Тазалау үшін жеміргіш немесе химиялық заттарды пайдаланбаңыз.
- Пешті әр қолданып болған сайын пеш салқындағанша күтіп, жұмсақ жуғыш затты пайдаланып тағам пісіретін бөлікті тазалаңыз.

### Ауыстыру (жөндеу)

#### ⚠ ЕСКЕРТУ:

Бұл пештің ішінде пайдаланушы ағытып алуға болатын ешбір бөлшек жоқ. Пешті өзіңіз жөндеуге немесе бөлшектерін ауыстыруға әрекеттенбеңіз.

- Топсаларға, тығыздағышқа, және/немесе есікке қатысты мәселе туындаса, білікті техникке немесе жергілікті Samsung қызмет көрсету орталығына хабарласып, техникалық көмек алыңыз.
- Егер жарықтама шамын ауыстырғыңыз келсе, жергілікті Samsung қызмет көрсету орталығына хабарласыңыз. Өзіңіз ауыстырмаңыз.
- Егер пештің сыртқы корпусына қатысты мәселе туындаса, әуелі қуат сымын қуат көзінен ағытып, содан кейін жергілікті Samsung қызмет көрсету орталығына хабарласыңыз.

### Ұзақ уақыт пайдаланбаған кезде күтім көрсету

Егер пешті ұзақ уақыт пайдаланбасаңыз, қуат сымын ағытып, пешті құрғақ, шаңы жоқ жерге қойыңыз. Пештің ішіне жиналып қалатын ылғал және шаң пештің жұмысына әсер етуі мүмкін.



# Пештің функциялары

## Пеш

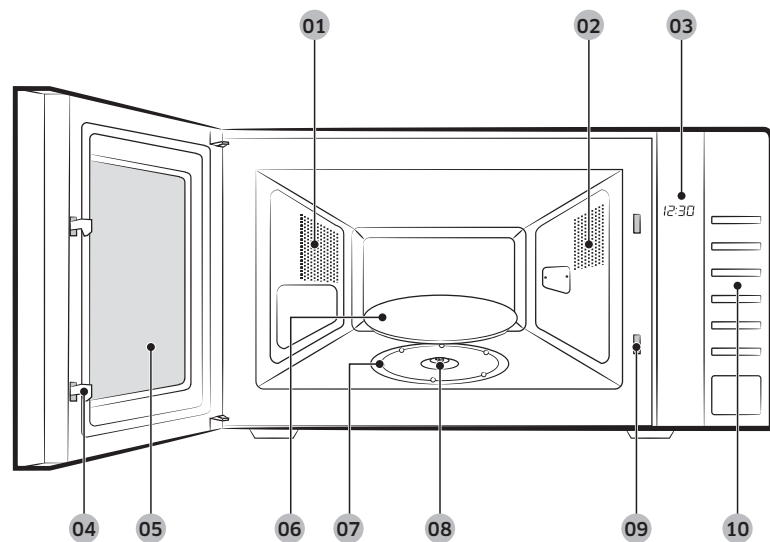

- |                         |                 |   |
|-------------------------|-----------------|---|
| 01 Желдеткіш саңылаулар | 02 Шам          | 03 Дисплей                              |
| 04 Есік бекітпелері     | 05 Есік         | 06 Бұрылмалы табақ                      |
| 07 Айналмалы шығырық    | 08 Жалғастырғыш | 09 Қауіпсіздік бекітпесінің саңылаулары |
| 10 Басқару панелі       |                 |   |

## Басқару панелі

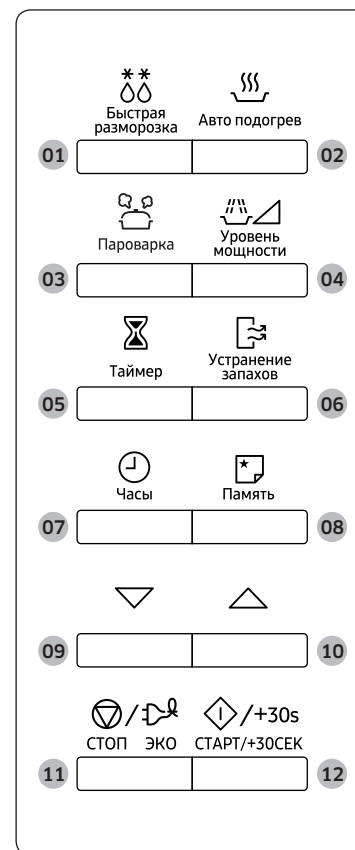

- |  |
|--|
| 01 Быстрая разморозка (Жылдам жібіту)            |
| 02 Авто подогрев (Автоматты қыздыру)             |
| 03 Пароварка (Қарқынды бу)                       |
| 04 Уровень мощности (Қуат деңгейі) (Микротолқын) |
| 05 Таймер  |
| 06 Устранение запахов (Иіс кетіру)               |
| 07 Часы (Сағат)                                  |
| 08 Память (Жады)                                 |
| 09 Төмен   |
| 10 Жоғары  |
| 11 СТОП/ЭКО (ТОҚТАТУ/ҮНЕМДІ)                     |
| 12 СТАРТ/+30СЕК (БАСТАУ/+30сек)                  |

Пештің функциялары

## Пешті іске пайдалану

### Микротолқынды пеш қалай жұмыс жасайды

Микротолқындар - жоғары жиіліктегі электромагниттік толқындар; бөлінген қуат тағамның түрі мен пішімін өзгертпей пісіруге немесе қыздыруға мүмкіндік береді.

Микротолқынды төмендегі әрекеттер үшін қолдануға болады:

- Жібіту
- Алдын ала қыздыру
- Пісіру

Пісіру принципі.

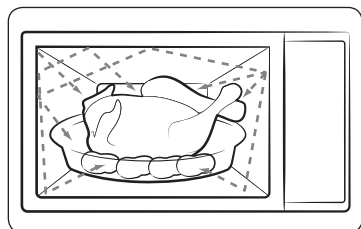

1. Магнетронды түтіктен шыққан микротолқын, бұрылмалы табақтың үстінде айналып тұрған тағамға біркелкі таралады. Сондықтан да, тағам біркелкі піседі.
2. Микротолқындар тағамның түбіне дейін, шамамен 1 дюймге (2,5 см) дейін сіңеді. Содан кейін қызу тағамның ішінде тарала бастайды да, тағам пісе түседі.
3. Пісіру уақыты қолданылған ыдыс пен тағамның сапасына қарай әртүрлі болады.
  - Мөлшері және тығыздығы
  - Судың мөлшері
  - Бастапқы температурасы (тоңазытқышта болды ма, жоқ па)

### ⚠ НАЗАР САЛЫҢЫЗ

Қызу таралған кезде тағамның ортасы піседі де, тағам пештен алынғаннан кейін де пісе береді. Рецептінде және осы кітапшада көрсетілген тағамды қоя тұру уақытын, келесіні орындау үшін сақтау керек:

- Тағам шетінен ортасына дейін біркелкі піседі.
- Тағамның бәр жеріндегі температура бірдей.

### Уақытты орнату

Сіздің микротолқынды пешіңізге сағат орнатылған. Қуат көзіне қосылған кезде, дисплейде “:0”, “88:88” немесе “12:00” автоматты түрде пайда болады.

Ағымдық уақытты орнатыңыз. Уақытты 24-сағат немесе 12-сағаттық режим бойынша көрсетуге болады. Сағатты келесі жағдайларда орнату керек:

- Микротолқынды пешті алғаш орнатқанда
- Электр қуаты өшіп қалғанда

### 📖 ЕСКЕРТПЕ

Жазғы және қысқы уақыттарды ауыстырған кезде сағатты қайта орнатуды ұмытпаңыз.



1. Сағатты келесі режимге қою үшін ...
  - 24-сағаттық режим
  - 12-сағаттық режим**Часы (Сағат)** түймешігін бір немесе екі рет басыңыз.
2. Сағатты орнату үшін **Төмен** және **Жоғары** түймелерін басыңыз.
3. **Часы (Сағат)** түймешігін басыңыз.
4. Минутты орнату үшін **Төмен** және **Жоғары** түймелерін басыңыз.
5. **Часы (Сағат)** түймешігін басыңыз.

## Пісіру/Қыздыру

Төменде тағамды қалай пісіруге немесе қыздыруға болатындығы туралы айтылған. Тұмшапешті қараусыз қалдырардың алдында **ӨРҚАШАН** пісіру параметрлерін тексеріңіз.

Алдымен, тағамды бұрылмалы табақтың ортасына қойыңыз. Содан кейін есікті жабыңыз.



- 1. Уровень мощности (Қуат деңгейі)** түймешігін басыңыз.  
850 Вт (ең үлкен пісіру қуаты) индикаторы көрсетіледі.  
Тиісті қуат мәнін **Уровень мощности (Қуат деңгейі)** түймесін қажетті ватт мәні көрсетілгенше қайта басып таңдаңыз. Қуат мәні кестесін қараңыз.
- 2. Пісіру уақытын Төмен және Жоғары** түймесін қажетінше басып орнатыңыз.
- 3. СТАРТ/+30СЕК (БАСТАУ/+30сек)** түймесін басыңыз.  
Пештің шамы жанады да, бұрылмалы табақ айнала бастайды.
  - 1) Тағам пісе бастайды және пісіп болғаннан кейін пеш төрт рет сигнал береді.
  - 2) Пісіру циклінің соңы сигналы 3 рет естіледі (минутына бір рет).
  - 3) Ағымдық уақыт қайта көрсетіледі.

### ⚠ НАЗАР САЛЫҢЫЗ

Бос тұрған микротолқынды пешті **ЕШҚАШАН** қоспаңыз.

### 📖 ЕСКЕРТПЕ

Тағамды аз уақыт ішінде ең жоғарғы қуатқа (850 Вт) қойып қыздырғыңыз келсе, **СТАРТ/+30СЕК (БАСТАУ/+30сек)** түймесін пісіру уақытының әрбір 30 секунды үшін бір рет басыңыз. Пеш дереу іске қосылады.

## Қуат мәндері

Төмендегі қуат мәндерінің ішінен қажетін таңдауыңызға болады.

Қуат мәні	Шығысы
ЖОҒАРЫ	850 Вт
ОРТАША ЖОҒАРЫ	600 Вт
ОРТАША	450 Вт
ОРТАШАДАН ТӨМЕН	300 Вт
ЖІБІТУ	180 Вт
ТӨМЕН / ЖЫЛЫ ҰСТАУ	100 Вт

### 📖 ЕСКЕРТПЕ

- Жоғарырақ қуат мәнін таңдасаңыз, пісіру уақытын азайту керек.
- Азырақ қуат мәнін таңдасаңыз, пісіру уақытын ұзарту керек.

## Пешті іске пайдалану

### Пісіруді тоқтату

Тағам пісіруді кез келген уақытта тоқтатып, тағамды тексеруіңізге болады.

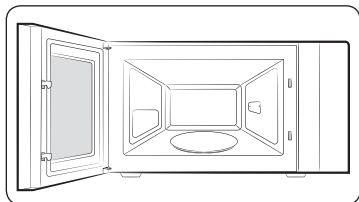

#### Уақытша тоқтату үшін;

Есікті ашыңыз.

Пісіру тоқтайды. Қайта жалғастырып пісіру үшін есікті жабыңыз да, **СТАРТ/+30СЕК (БАСТАУ/+30сек)** түймесін қайта басыңыз.

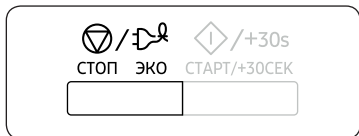

#### Біржола тоқтату үшін;

**СТОП/ЭКО (ТОҚТАТУ/ҮНЕМДІ)** түймесін басыңыз.

Тағам пісіру тоқтайды. Пісіру параметрлерін біржола тоқтатқыңыз келсе **СТОП/ЭКО (ТОҚТАТУ/ҮНЕМДІ)** түймесін қайта басыңыз.

Сонымен қатар, кез келген параметрді бастамай тұрып, **СТОП/ЭКО (ТОҚТАТУ/ҮНЕМДІ)** түймесін басып біржола тоқтатуға болады.

### Пісіру уақытын реттеу

Пісіру уақытын әрбір қосқыңыз келген 30 секунд үшін **СТАРТ/+30СЕК (БАСТАУ/+30сек)** түймесін бір рет басып ұзартуға болады.



Әрбір қосқыңыз келген 30 секунд үшін

**СТАРТ/+30СЕК (БАСТАУ/+30сек)** түймесін бір рет басыңыз.

### Иіс кетіру функциясын қолдану

Бұл функцияны иісі күшті шығатын тағам пісіргеннен кейін немесе пештің іші қатты түтіндеп кеткен кезде қолданыңыз.

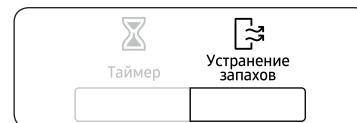

Тазалап болғаннан кейін **Устранение запахов (Иіс кетіру)** түймесін басыңыз, төрт рет сигнал естіледі.

#### ЕСКЕРТПЕ

- Иіс кетіру уақыты 5 минут деп көрсетілген. Бұл **СТАРТ/+30СЕК (БАСТАУ/+30сек)** түймесін басқан сайын уақытты 30 секундқа ұзартады.
- Иіс кетіру функциясы, ең көп дегенде 15 минутқа созылады.

### Қуатты үнемдеу режимін орнату



Пештің қуатты үнемдеу режимі бар. Бұл функция пеш іске қосылмай тұрған кезде электр тоғын үнемдейді.

- СТОП/ЭКО (ТОҚТАТУ/ҮНЕМДІ)** түймесін басыңыз.
- Қуатты үнемдеу режимінен шығу үшін, есікті ашыңыз, сонда бейнебетте ағымдық уақыт көрсетіледі. Пеш іске қосуға дайын.

## Автоматты қыздыру функциясын қолдану

**Авто подогрев (Автоматты қыздыру)** функциясының алдын ала бағдарламаланған 3 пісіру уақыты бар.

Пісіру уақыты немесе қуат мәнін орнатудың қажеті жоқ.

**Төмен** және **Жоғары** түймесін басып, үстелге тартылатын тағам санын реттеуге болады.

Алдымен, тағамды бұрылмалы табақтың ортасына қойыңыз да, есікті жабыңыз.



- 1. Авто подогрев (Автоматты қыздыру)** түймесін бір немесе бірнеше рет басып пісірілетін тағамның түрін таңдаңыз.

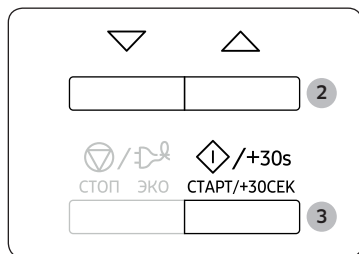

- Тағамның дастарқанға тартылатын мөлшерін **Төмен** және **Жоғары** түймелерін басып таңдаңыз. (Келесі жақтағы кестеге қараңыз).
- СТАРТ/+30СЕК (БАСТАУ/+30сек)** түймесін басыңыз.

Тағам пісе бастайды. Бұл цикл аяқталған кезде.

- 1) Пеш төрт рет сигнал береді.
- 2) Пісіру циклінің соңы сигналы 3 рет естіледі (минутына бір рет).
- 3) Ағымдық уақыт қайта көрсетіледі.

### ⚠ НАЗАР САЛЫҢЫЗ

Микротолқынға төзімді ыдыстарды ғана қолданыңыз.

## Автоматты қыздыру параметрлері

Келесі кестеде әр түрлі **Авто подогрев (Автоматты қыздыру)** бағдарламалары, тағамның мөлшері, қоя тұру уақыты мен тиісті ұсыныстар берілген.

Код/Тағам	Мөлшері	Қоя тұру уақыты
1 <b>Дайын тағам</b> (салқындатылған)	300-350 г 400-450 г	3 мин.
	<b>Ұсыныстар</b> Керамика табаққа салып, бетін микротолқын таспасымен жабыңыз. Бұл бағдарлама 3 тағамнан тұратын тағам мәзірін (мысалы, соусы бар ет, көкөніс және картоп, күріш, макарон тәрізді қосымша тағам) пісіруге жарайды.	
2 <b>Дайын тағам</b> (мұздатылған)	300-350 г 400-450 г	4 мин.
	<b>Ұсыныстар</b> Дайын, мұздатылған тағамдарды алыңыз да, қолданылатын ыдыстың микротолқынға жарамдылығын тексеріңіз. Дайын тағамның орамын тесіңіз. Дайын, мұздатылған тағамды табақтың ортасына қойыңыз. Бұл бағдарлама 3 дайын мұздатылған тағамнан тұратын ас мәзірін (мысалы, соусы бар ет, көкөніс және картоп, күріш, макарон тәрізді қосымша тағам) пісіруге жарайды.	
3 <b>Сусындар</b> Кофе, сүт, шай, су (бөлме температурасында)	150 мл (1 кесе) 250 мл (1 кружка)	1-2 мин.
	<b>Ұсыныстар</b> Керамика кесеге (150 мл) немесе кружкаға (250 мл) құйып, бұрылмалы табақтың ортасына қойыңыз. Бетін жаппай қыздырыңыз. Қоя тұрардың алдында және содан кейін мұқият араластырыңыз. Кеселерді пештен алған кезде абай болыңыз (сұйық заттарға қатысты қауіпсіздік нұсқауларын қараңыз).	

## Пешті іске пайдалану

### Жылдам жібіту функциясын пайдалану

**Быстрая разморозка (Жылдам жібіту)** функциясы етті, құс етін немесе балықты жібітуге көмектеседі. Жібіту уақыты мен қуат мәні автоматты түрде орнайды. Тек бағдарлама мен салмақты таңдасаңыз жеткілікті.

#### ЕСКЕРТПЕ

Тек микротолқынға төзімді ыдыстарды ғана қолданыңыз.

Алдымен, мұздатылған тағамды бұрылмалы табақтың ортасына қойыңыз да, есікті жабыңыз.



1. **Быстрая разморозка (Жылдам жібіту)** түймесін басыңыз.

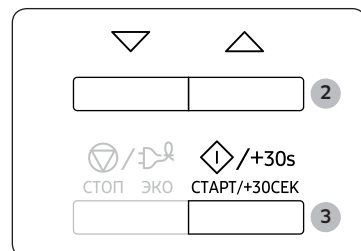

2. Тағамның салмағын **Төмен** және **Жоғары** түймелерін басып таңдаңыз. Максимум 1500 г салмақты орнатуға болады.
3. **СТАРТ/+30СЕК (БАСТАУ/+30сек)** түймесін басыңыз.
  - Жібіту басталады.
  - Пеш тағам жібітудің орта тұсына келгенде сигнал береді де, тағамды аударатын уақыт келгенін хабарлайды.
  - Тағам жібітуді аяқтау үшін **СТАРТ/+30СЕК (БАСТАУ/+30сек)** түймесін қайта басыңыз.

#### ЕСКЕРТПЕ

Сонымен қатар, тағамды қолдан жібітуге де болады. Ол үшін микротолқынмен пісіру/қыздыру функциясын 180 Вт қуат мәніне қойып таңдаңыз. Қосымша ақпаратты “Пісіру/Қыздыру” тарауын 15-беттен қараңыз.

### Жылдам жібіту параметрлері

Келесі кестеде әр түрлі **Быстрая разморозка (Жылдам жібіту)** бағдарламалары, тағамның мөлшері, қоя тұру уақыты мен тиісті ұсыныстар берілген. Тағамды жібітудің алдында орам материалдарының барлығын алыңыз. Ет, құс еті мен балықты керамика табаққа салыңыз.

Тағам	Үстелге тарту мөлшері	Қоя тұру уақыты
Ет	200-1500 г	15-60 мин.
Құс еті	<b>Ұсыныстар</b> Шеттерін алюминий фольгамен жабыңыз. Пештен сигнал естілген кезде тағамдарды аударыңыз. Бұл бағдарлама стейк, шабылған немесе тартылған етті, тауық еттерін, тұтас тауықты немесе балық филесін пісіруге ыңғайлы.	
Балық		

## Бу қуатымен пісіру режимін қолдану

**Пароварка (Қарқынды бу)** функциясын қолданғанда пісіру уақыты автоматты түрде орнайды. **Төмен** және **Жоғары** түймесін басып, үстелге тартылатын тағам санын реттеуге болады.

### ЕСКЕРТПЕ

Пластик бу кәстрөлін **Пароварка (Қарқынды бу)** функциясын қолданған кезде пайдаланыңыз.

Алдымен, мұздатылған тағамды бұрылмалы табақтың ортасына қойыңыз да, есікті жабыңыз.



1. **Пароварка (Қарқынды бу)** түймесін бір немесе бірнеше рет басып пісірілетін тағамның түрін таңдаңыз.

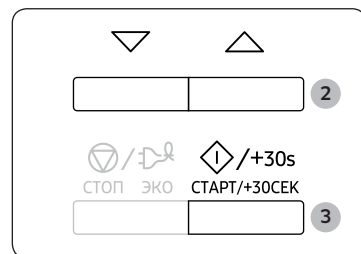

2. Тағамның дастарқанға тартылатын мөлшерін **Төмен** және **Жоғары** түймелерін басып таңдаңыз. (Келесі беттегі кестеге қараңыз.)
3. **СТАРТ/+30СЕК (БАСТАУ/+30сЕК)** түймесін басыңыз.

Тағам пісе бастайды. Бұл цикл аяқталған кезде.

- 1) Пеш төрт рет сигнал береді.
- 2) Пісіру циклінің соңы сигналы 3 рет естіледі (минутына бір рет).
- 3) Ағымдық уақыт қайта көрсетіледі.

### ЕСКЕРТПЕ

Микротолқынға төзімді ыдыстарды ғана қолданыңыз.

## Бу кәстрөлінің құрам бөліктері



Кәстрөл

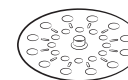

Науа

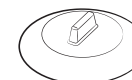

Қақпақ

## Бу кәстрөлін қолдану

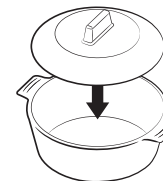

Кәстрөл + Қақпақ

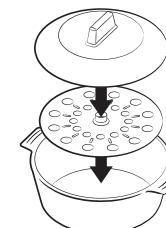

Науасы бар кәстрөл + Қақпақ

## Қарқынды бу параметрлері

Келесі кестеде 4 түрлі **Пароварка (Қарқынды бу)** функциясымен автоматты түрде пісіру бағдарламалары, тағамның мөлшері, қоя тұру уақыты мен тиісті ұсыныстар берілген. Пластик бу кәстрөлін бұдың қуатымен пісіру функциясын қолданған кезде пайдаланыңыз.

Код/Тағам	Үстелге тарту мөлшері	Қоя тұру уақыты
1 Күріш	250 г	4-5 мин.
	375 г	
<b>Ұсыныстар</b>		
Ақ күрішті (буға ұсталған) бу кәстрөліне салыңыз. 250 г күріш пісіру үшін 500 мл суық су, 375 г күріш пісіру үшін 750 мл су қосыңыз. Бу кәстрөлінің қақпағын жабыңыз. Пісіріп болған соң корпустың ішіндегі ылғалды ас үй қағазымен сүртіңіз.		

## Пешті іске пайдалану

Код/Тағам	Үстелге тарту мөлшері	Қоя тұру уақыты
2 Қабығы аршылған картоп	100-150 г / 200-250 г 300-350 г / 400-450 г 500-550 г	2-3 мин.
	<b>Ұсыныстар</b> Картоптарды аршып, жуып және біркелкі етіп турағаннан кейін салмағын өлшеңіз. Бұларды бу кәстрөліне салыңыз. 100-350 г тағамды бұға пісірген кезде 15-30 мл (1-2 ас қасық), 400-550 г үшін 45-60 мл (3-4 ас қасық) су қосыңыз. Бу кәстрөлінің қақпағын жабыңыз.	
3 Жас көкөністер	100-150 г / 200-250 г 300-350 г / 400-450 г	1-2 мин.
	<b>Ұсыныстар</b> Көкөністерді жуып, тазалап және біркелкі етіп турағаннан кейін салмағын өлшеңіз. Оларды табақша салынған бу кәстрөліне салыңыз. 100-350 г тағамды бұға пісірген кезде 30 мл (2 ас қасық), 400-450 г үшін 45 мл (3 қасық) су қосыңыз. Бу кәстрөлінің қақпағын жабыңыз. Бұға пісіріп болғаннан кейін араластырыңыз, содан кейін қоя тұрыңыз.	
4 Жеміс компоты	100-150 г / 200-250 г 300-350 г / 400-450 г	2-3 мин.
	<b>Ұсыныстар</b> Жемістерді жуып, қабығын аршып болғаннан кейін өлшеңіз де, біркелкі етіп текшелеп тураңыз. Бу кәстрөліне салыңыз. 100-350 г жемісті бұға пісірген кезде 15-30 мл (1-2 ас қасық) су, 400-450 г үшін 45 мл (3 ас қасық) су қосыңыз. 1-2 ас қасық қант қосыңыз. Бу кәстрөлінің қақпағын жабыңыз. Бұға пісіріп болғаннан кейін мұқият араластырыңыз. Бұл бағдарлама алма, алмұрт, сары өрік, манго немесе ананас жемістерін бұға пісіруге жарайды.	

Пешті іске пайдалану

## Қолдан бұмен пісіру

Тағам	Мөлшері	Қуат	Уақыт (мин.)	Қоя тұру уақыты (мин.)
Артишок	300 г (1-2 дана)	850 Вт	5-6	1-2
	<b>Нұсқаулар</b> Артишоктарды шайып, тазалаңыз. Кәстрөлге науаны салыңыз. Артишоктарды науаға салыңыз. Бір ас қасық лимон шырынын қосыңыз. Қақпағын жабыңыз.			
Жас көкөністер	300 г	850 Вт	4-5	1-2
	<b>Нұсқаулар</b> Көкөністерді (мысалы, брокколи, гүлді орамжапырақ, сәбіз, бұрыш) жуып, тазалап, бірдей етіп турағаннан кейін өлшеңіз. Кәстрөлге науаны салыңыз. Көкөністерді науаға салыңыз. 2 ас қасық су қосыңыз. Қақпағын жабыңыз.			
Тоңазытылған көкөністер	300 г	600 Вт	7-8	2-3
	<b>Нұсқаулар</b> Мұздаған көкөністерді бу кәстрөліне салыңыз. Кәстрөлге науаны салыңыз. 1 ас қасық су қосыңыз. Қақпағын жабыңыз. Пісіріп болғаннан кейін қоя тұрыңыз, содан кейін жақсылап араластырыңыз.			
Күріш	250 г	850 Вт	15-18	5-10
	<b>Нұсқаулар</b> Күрішті бу кәстрөліне салыңыз. 500 мл суық су қосыңыз. Қақпағын жабыңыз. Ақ күрішті пісіріп болғаннан кейін 5 минут, қоңыр күрішті 10 минут қоя тұрыңыз.			
Қабығымен пісірілген картоп	500 г	850 Вт	7-8	2-3
	<b>Нұсқаулар</b> Картоптардың салмағын өлшеңіз және шайыңыз, содан кейін кәстрөлге салыңыз. 3 ас қасық су қосыңыз. Қақпағын жабыңыз.			



Тағам	Мөлшері	Қуат	Уақыт (мин.)	Қоя тұру уақыты (мин.)
Бұқтырылған тағам (салқындатылған)	400 г	600 Вт	5-6	1-2
	<b>Нұсқаулар</b> Бұқтырылатын тағамды бу кәстрөліне салыңыз. Қақпағын жабыңыз. Жақсылап араластырыңыз да қоя тұрыңыз.			
Сорпа (салқындатылған)	400 г	850 Вт	3-4	1-2
	<b>Нұсқаулар</b> Бу кәстрөліне салыңыз. Қақпағын жабыңыз. Жақсылап араластырыңыз да қоя тұрыңыз.			
Мұздатылған сорпа	400 г	850 Вт	8-10	2-3
	<b>Нұсқаулар</b> Мұздатылған сорпаны бу кәстрөліне құйыңыз. Қақпағын жабыңыз. Жақсылап араластырыңыз да қоя тұрыңыз.			
Джем толтырылған, мұздатылған ашыған қамыр тоқашы	150 г	600 Вт	1-2	2-3
	<b>Нұсқаулар</b> Толтырмасы бар тоқаштардың бетін суық сумен дымдаңыз. Себетке 1-2 мұздатылған тоқаштарды бу кәстрөліне қатар-қатар қойыңыз. Қақпағын жабыңыз.			
Жеміс компоты	250 г	850 Вт	3-4	2-3
	<b>Нұсқаулар</b> Тазалап, жуып, біркелкі етіп немесе текшелеп тураған жас жемістердің (мысалы, алма, алмұрт, өрік, сары өрік, манго немесе ананас) салмағын өлшеңіз. Бу кәстрөліне салыңыз. 1-2 ас қасық су және 1-2 ас қасық қант қосыңыз. Қақпағын жабыңыз.			

## Қоя тұру уақытын орнату

Қоя тұру уақытын автоматты түрде орнату үшін **Таймер** ас үй таймерін қолдануға болады (микротолқын режимінсіз).



- Таймер** түймесін басыңыз.
- Тағамның дастарқанға тартылатын мөлшерін **Төмен** және **Жоғары** түймелерін басып таңдаңыз.
- СТАРТ/+30СЕК (БАСТАУ/+30сек)** түймесін басыңыз.  
Қоя тұру басталады. Бұл режим аяқталған кезде:
  - Пеш төрт рет сигнал береді.
  - Ағымдық уақыт қайта көрсетіледі.

# Пешті іске пайдалану

## Жады функциясын қолдану

Бір тағам түрін жиі пісірсеңіз немесе қыздырсаңыз, пісіру уақыттары мен қуат параметрлерін қайта-қайта орнатпас үшін пештің жадына сақтап қоюға болады.

Екі түрлі параметрді орнатуыңызға болады.

### Параметрлерді сақтау.

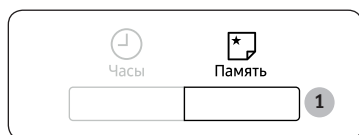

1. **Бағдарламалау үшін ...** Содан кейін **Память (Жады) түймесін басыңыз.**

Бірінші параметр Бір рет (Бейнебет: P1)  
Екінші параметр Екі рет (Бейнебет: P2)



2. Пісіру бағдарламасын әдепкі бағдарлама ретінде (пісіру уақыты мен қуат параметрін) орнатыңыз, қажет болса қараңыз.

3. **СТАРТ/+30СЕК (БАСТАУ/+30сек)** түймесін басыңыз.  
Сіздің параметріңіз енді пештің жадында сақталды.

## Параметрлерді қолдану.

Алдымен, тағамды бұрылмалы табақтың ортасына қойыңыз да, есікті жабыңыз.

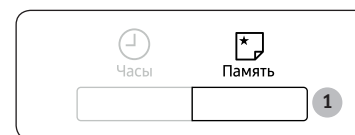

1. **Таңдау үшін ...** Содан кейін **Память (Жады) түймесін басыңыз.**

Бірінші параметр Бір рет (Бейнебет: P1)  
Екінші параметр Екі рет (Бейнебет: P2)

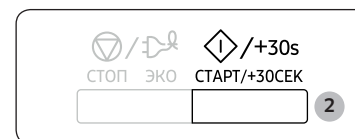

2. **СТАРТ/+30СЕК (БАСТАУ/+30сек)** түймесін басыңыз.

Тағам қалауыңыз бойынша пісірілді.

## Сигнал құралын өшіру

Сигнал беретін құралды кез келген уақытта өшіріп қоюға болады.

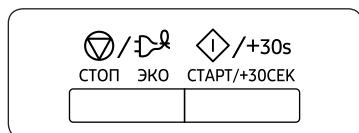

- **СТОП/ЭКО (ТОҚТАТУ/ҮНЕМДІ)** және **СТАРТ/+30СЕК (БАСТАУ/+30сек)** түймелерін қатар басыңыз.
  - Бейнебетте келесі белгі көрсетіледі: **"OFF"**.
  - Пеш түймешікті басқан сайын сигнал бермейді.
- Сигнал беретін құралды қайта қосу үшін **СТОП/ЭКО (ТОҚТАТУ/ҮНЕМДІ)** және **СТАРТ/+30СЕК (БАСТАУ/+30сек)** түймелерін қайта бір уақытта басу керек.
  - Бейнебетте келесі белгі көрсетіледі: **"On"**.
  - Пештің сигнал құралы қайта іске қосылады.

## Микротолқынды пештің қауіпсіздік құралы

Микротолқынды пешіңіз, бала немесе пештен хабары жоқ адам оны байқаусызда қосып қоюға жол бермеу үшін пешті "құлыптап" қоятын, Бала қауіпсіздігі бағдарламасымен жабдықталған. Пешті кез келген уақытта құрсаулап қоюға болады.



- **СТОП/ЭКО (ТОҚТАТУ/ҮНЕМДІ)** және **Часы (Сағат)** түймелерін қатар басыңыз.
  - Пешке құрсау салынады (ешбір функцияны таңдау мүмкін емес).
  - Дисплейде **"L"** көрсетіледі.
- Пештің құрсауын ашу үшін **СТОП/ЭКО (ТОҚТАТУ/ҮНЕМДІ)** және **Часы (Сағат)** түймелерін қайта бір уақытта басу керек.
  - Пешті әдеттегідей қолдана беруге болады.

Пешті іске пайдалану

## Ыдысқа қатысты нұсқаулар

Микротолқынды пеште тағам пісіру үшін, микротолқындар ыдысқа шағылыспай немесе ыдысқа сіңбей тағамнан өте алатындай болуға тиіс.

Сондықтан да, ыдыс-аяқты дұрыс таңдау қажет. Микротолқынға төзімді деген белгісі бар ыдысты алаңсыз қолдана беруге болады.

Келесі кестеде әр түрлі ыдыс түрлері және оларды микротолқынды пеште қалай қолдануға болатындығы көрсетілген.

Ыдыс-аяқ	Микротолқынға төзімді	Түсіндірме
Алюминий фольга	✓X	Тағамның осал жерлері қатты пісіп кетпес үшін, кішкене қағаздармен жабыңыз. Фольга пештің қабырғасына тым жақын қойылса немесе тым көп фольга қолданылса электр жарқылы пайда болуы мүмкін.
Жұқа табақ	✓	8 минуттан артық қыздырмаңыз.
Фарфор және керамика	✓	Фарфор, керамика, безендірілген керамика мен қатты фарфор ыдыстарды, жиегі металл болмаса әдетте қолдана беруге болады.
Бір рет қолданылатын полиэфир картон ыдыстар	✓	Кейбір мұздатылған тағамдар осындай ыдыстарға оралады.
Фастфуд орамдары		
• Полистирол кеселер мен сауыттар	✓	Тағамды жылыту үшін қолдануға болады. Қатты қыздырса, полистирол еріп кетуі мүмкін.
• Қағаз қалта немесе газет	X	Өртеніп кетуі мүмкін.
• Өңдеуден өткізілген қағаз немесе ыдыстың металл жиегі	X	Электр жарқылы пайда болуы мүмкін.
Шыны ыдыс		
• Пеш-үстелде бірдей қолданылатын ыдыс	✓	Металл жиегі болмаса, қолдана беруге болады.

Ыдыс-аяқ	Микротолқынға төзімді	Түсіндірме
• Осал шыны ыдыс	✓	Тағам немесе сусындарды жылыту үшін қолдануға болады. Осал шыны ыдыс кенет қыздырған кезде сынып немесе жарылып кетуі мүмкін.
• Шыны банка	✓	Қақпағын алу керек. Тек тағамды жылытуға жарайды.
Металл		
• Ыдыстар	X	Электр жарқылы немесе өрт шығуы мүмкін.
• Тоңазытқышта тұратын тағам қалтасын қыстырғыш	X	
Қағаз		
• Табақтар, кеселер, майлықтар және ас үй қағазы	✓	Тағамды аз уақыт пісіру немесе жылыту үшін. Сонымен қатар, артық ылғалды сіңіру үшін.
• Өңделген қағаз	X	Электр жарқылы пайда болуы мүмкін.
Пластик		
• Сауыттар	✓	Қызуға төзімді термопластик болса әсіресе сай келеді. Кейбір пластиктер жоғары температурада майысып, түсі өзгеріп кетуі мүмкін. Меламин пластигін қолданбаңыз.
• Жылтыр қағаз	✓	Ылғалды ұстап тұру үшін қолдануға болады. Тағамға тигізбеу керек. Жылтыр қағазды алғанда абай болыңыз, ыстық бу шарлуы мүмкін.
• Тоңазытқыш қалталар	✓X	Қайнатуға немесе пешке төзімді болса. Ауа өткізбейтін болмауға тиіс. Қажет болса, шанышқымен тесіңіз.
Балауыз немесе май өткізбейтін қағаз	✓	Тағам шашырамас үшін және ылғалды ұстап тұру мақсатында қолдануға болады.

✓ : Ұсынылады    ✓X : Сақтықпен пайдаланыңыз    X : Қайыпсіз емес

## Ақаулық себептерін анықтау

### Ақаулық себептерін анықтау

Төмендегі ақаулықтардың бірі орын алса, көрсетілген шешімдерді қолданып түзетіп көріңіз.

Ақаулық	Себебі	Әрекет
<b>Жалпылама ақпарат</b>		
Түймелер дұрыс басылмайды.	Түймелердің арасына бөгде заттар қыстырылып қалуы мүмкін.	Бөгде затты алып, қайталаңыз.
	Тач үлгілері үшін: Сыртқы бетіне ылғал тұрған.	Сыртқы бетіндегі ылғалды сүртіңіз.
	Бала қауіпсіздігінің құралы қосулы.	Бала қауіпсіздігінің құралын сөндіріңіз.
Уақыт көрсетілмейді.	Эко (қуат үнемдеу) функциясы орнатылған.	Эко функциясын сөндіріңіз.
Пеш жұмыс істемей тұр.	Тоқ қосылмаған.	Тоқтың қосылып тұрғанына көз жеткізіңіз.
	Есік ашық тұр.	Есікті жауып, қайта қосыңыз.
	Есіктің қауіпсіздік механизмдеріне бөгде зат тұрып қалуы мүмкін.	Бөгде затты алып, қайталаңыз.
Пеш жұмыс істеп тұрып тоқтап қалады.	Пайдаланушы тағамды аудару үшін есікті ашқан.	Тағамды аударғаннан кейін жұмысты бастау үшін <b>СТАРТ/+30СЕК (БАСТАУ/+30сек)</b> түймесін қайта басыңыз.

Ақаулық	Себебі	Әрекет
Жұмыс істеп тұрған кезде тоқ сөніп қалады.	Пеш ұзақ уақыт бойы тағам пісіріп тұрған.	Ұзақ уақыт тағам пісіргеннен кейін пешті салқындатыңыз.
	Желдеткіш жұмыс істемей тұр.	Желдеткіштің шуылын естіңіз.
	Пешті тағам салмай қолдануға әрекет еттіңіз.	Пешке тағам салыңыз.
	Пештің ішінде ауа айналатын жеткілікті орын жоқ.	Пештің алдыңғы және артқы жағында желдетуге арналған ауа кіретін/шығатын саңылаулар бар. Құрылғыны орнату нұсқаулығында көрсетілген орындарды сақтаңыз.
Жұмыс жасап тұрғанда тырс-тырс еткен дыбыс естіледі, содан кейін пеш жұмыс істемейді.	Бір розеткаға бірнеше аша қосылған.	Пешке бір розетканы арнаңыз.
	Тұмшаланған тағам пісіргенде немесе қақпағы бар сауытты пайдаланғанда тырс-тырс еткен дыбыс шығуы мүмкін.	Тұмшаланған сауыттарды пайдаланбаңыз, себебі ішіндегілер үлкейіп пісіру барысында жарылып кетуі мүмкін.
Пештің сырты жұмыс кезінде өте ыстық.	Пештің ішінде ауа айналатын жеткілікті орын жоқ.	Пештің алдыңғы және артқы жағында желдетуге арналған ауа кіретін/шығатын саңылаулар бар. Құрылғыны орнату нұсқаулығында көрсетілген орындарды сақтаңыз.
	Пештің үстінде заттар бар.	Пештің үстінде заттарды алыңыз.

## Ақаулық себептерін анықтау

Ақаулық	Себебі	Әрекет
Есік дұрыс ашылмайды.	Есік пен пештің ішіне тағам қалдығы қыстырылып қалған.	Пешті мұқият тазалап, содан кейін есігін ашыңыз.
Қыздыру, соның ішінде Жылы ұстау функциясы дұрыс жұмыс істемейді.	Пеш жұмыс істемеуі мүмкін, өте көп тағам пісірілген немесе жарамсыз ыдыс қолданылған.	Микротолқынға төзімді ыдысқа бір кесе су құйып, судың қызатын-қызбайтынын тексеру үшін микротолқынды пешті 1-2 минут қосыңыз. Тағамның мөлшерін азайтып, функцияны қайта бастаңыз. Табаны жалпақ сауытты пайдаланыңыз.
Жібiту функциясы жұмыс істемей тұр.	Өте көп тағам пісірілген.	Тағамның мөлшерін азайтып, функцияны қайта бастаңыз.
Ішкі жарықтама шам күңгірт болып тұр, бірақ жанбайды.	Есік ұзақ уақыт ашық қалған.	Эко функциясы қосылғанда ішкі шам автоматты түрде сөнугі мүмкін. Есікті жауып қайта ашыңыз немесе <b>СТОП/ЭКО (ТОҚТАТУ/ҮНЕМДІ)</b> түймесін басыңыз.
	Ішкі шамды басқа зат жауып қалған.	Пештің ішін тазалап, қайта тексеріңіз.
Тағам пісіру барысында сигнал естіледі.	Егер Автоматты түрде пісіру функциясы қолданылса, сигнал жібiту кезінде тағамды аударатын уақыт келгенін ескертеді.	Тағамды аударғаннан кейін жұмысты қайта бастау үшін <b>СТАРТ/+30СЕК (БАСТАУ/+30сек)</b> түймесін қайта басыңыз.
Пеш дұрыс деңгейленген жоқ.	Пеш тегіс жерге орнатылмаған.	Пештің тегіс, орнықты жерге орнатылғанына көз жеткізіңіз.



Ақаулық	Себебі	Әрекет
Пісіру барысында жарқыл пайда болады.	Пеш/жібіту функциялары кезінде темір сауыттар пайдаланылған.	Темір сауыттарды қолданбаңыз.
Тоқ қосылған кезде пеш дереу жұмыс істей бастайды.	Есік дұрыс жабылмаған.	Есікті жауып, қайта тексеріңіз.
Пештен тоқ соғады.	Қуат немесе қуат розеткасы жерге дұрыс қосылмаған.	Қуат немесе қуат розеткасының жерге дұрыс қосылғанына көз жеткізіңіз.
1. Су тамшылайды. 2. Есіктің саңылауынан бу шығады. 3. Пеште су қалады.	Кей жағдайда тағам түріне қарай су немесе бу пайда болуы мүмкін. Бұл пештің ақауы емес.	Пешті салқындатып, содан кейін құрғақ сүлгімен сүртіңіз.
Пештің ішінің жарығы әр түрлі.	Функция түріне қарай, қуат шығысының өзгеруіне байланысты жарықтылық өзгереді.	Тағам пісіру барысында қуат шығысы өзгерсе ақаулық болып табылмайды. Бұл пештің ақауы емес.
Тағам пісіру аяқталды, бірақ желдеткіш әлі жұмыс істеп тұр.	Пешті желдету үшін тағам пісіріп болғаннан кейін желдеткіш шамамен 3 минут жұмыс істеп тұрады.	Бұл пештің ақауы емес.

Ақаулық	Себебі	Әрекет
<b>Бұрылмалы табақ</b>		
Бұрылмалы табақ айналып тұрғанда орнынан шығып кетеді немесе айналмай тоқтап қалады.	Айналмалы шығырық жоқ немесе айналмалы шығырық орнына дұрыс салынбаған.	Айналмалы шығырықты салып, қайта көріңіз.
Бұрылмалы табақ сүйретіліп айналады.	Айналмалы шығырық орнына дұрыс салынбаған, тым көп тағам салынған немесе сауыт өте үлкен және микротолқынды пештің ішкі жағына тиеді.	Тағамның мөлшерін реттеңіз және өте үлкен сауыттарды пайдаланбаңыз.
Бұрылмалы табақ айналғанда тарсылдайды және шуыл шығарады.	Пештің табанына тағам қалдығы тұрып қалған.	Пештің табанына жабысқан тағам қалдығын алыңыз.
<b>Бу</b>		
Буға пісіргенде судың қайнап жатқанын естимін.	Су бу қыздырғыштың көмегімен қызады.	Бұл пештің ақауы емес.
Бумен пісіруді тоқтатқан кезде біртүрлі дыбыс естіледі.	Бумен пісіріп болғаннан кейін, бу қыздырғыштағы су төгіліп жатыр.	Бұл пештің ақауы емес.
Бу шықпайды.	Сумен жабдықтайтын сауыт орнатылмаған.	Сумен жабдықтайтын сауыттың дұрыс орнатылғанына көз жеткізіңіз.
	Су құятын сауытта су жоқ.	Сауытты қайта суға толтырып, қайталап көріңіз.

## Техникалық параметрлері

SAMSUNG компаниясы әрқашан өз өнімдерін үздіксіз жақсартып отыруды көздейді. Сондықтан да, дизайн спецификациялары мен пайдаланушы нұсқаулықтары еш ескертусіз өзгертіледі.

Үлгі		FW77SU*
Қуат көзі		230 В ~ 50 Гц
Электр қуатын тұтыну көлемі	Микротолқын	1250 Вт
Қуат шығысы		100 Вт / 850 Вт (IEC-705)
Жұмыс жиілігі		2450 МГц
Магнетрон		OM75P(31)
Салқындату тәсілі		Желдеткіштің моторы
Өлшемдері (Е x Б x Т)	Сырты	489 x 275 x 312 мм
	Пештің іші	330 x 211 x 291 мм
Сыйымдылығы		20 литр
Салмағы	Нетто	шамамен 14,0 кг

	Символ Көдендік одақтың 005/2011 техникалық регламентіне сәйкес қолданылады және осы өнімнің қаптамасын екінші рет пайдалануға арналмағанын және жоюға жататынын көрсетеді. Осы өнімнің қаптамасын азық-түлік өнімдерін сақтау үшін пайдалануға тыйым салынады.
	Символ қаптаманы жою мүмкіндігін көрсетеді. Символ сандық код және/немесе әріп белгілері түріндегі қаптама материалының белгісімен толықтырылуы мүмкін.

Қалыпты жағдайда  
қолдануға арналған  
Қолдану мерзімі: 7 жыл



**Өндіруші:** Samsung Electronics Co., Ltd / Самсунг Электроникс Ко., Лтд

**Өндірушінің мекенжайы:** (Маеган-донг) 129, Самсунг-ро, Йонгтонг-гу, Сувон-си, Гйонгги-до, Корея, 16677

**Зауыттың мекенжайы:** ЛОТ 2, ЛЕБУХ 2, НОРС КЛАНГ СТРЕЙТС, ЭРИА 21, ИНДАСТРИАЛ ПАРК, 42000 ПОРТ КЛАНГ, СЕЛАНГОР ДАРУЛ ЭСАН, МАЛАЙЗИЯ

**Өнімнің өндірілген жердің атауы:** Малайзия

**Импорттаушы:** «SAMSUNG ELECTRONICS CENTRAL EURASIA» (САМСУНГ ЭЛЕКТРОНИКС ЦЕНТРАЛЬНАЯ ЕВРАЗИЯ)

ЖШС: Қазақстан Республикасы, 050059, Алматы қ., Медеу ауданы, Өл-Фараби д-лы, 36-үй, 3, 4-қабат

“SAMSUNG ELECTRONICS CENTRAL EURASIA” (САМСУНГ ЭЛЕКТРОНИКС ЦЕНТРАЛЬНАЯ ЕВРАЗИЯ) Республика  
Казахстан, 050059, г. Алматы, Медеуский район, пр. Аль-Фараби, д. 36, 3, 4 этажи

Samsung кепілдігіне құрылғының жұмысын түсіндіру үшін шалынған қоңыраулар, теріс орнатылған құрылғыны түзету немесе қалыпты тазалау немесе күтім көрсету жұмыстары кірмейді.

СҰРАҚТАРЫҢЫЗ НЕМЕСЕ ҰСЫНЫСТАРЫҢЫЗ БАР МА?

ЕЛ	ҚОҢЫРАУ ШАЛҢЫЗ	НЕМЕСЕ МЫНА САЙТҚА БАРЫҢЫЗ
RUSSIA	8-800-555-55-55 (VIP care 8-800-555-55-88)	<a href="http://www.samsung.com/ru/support">www.samsung.com/ru/support</a>
GEORGIA	0-800-555-555	<a href="http://www.samsung.com/support">www.samsung.com/support</a>
ARMENIA	0-800-05-555	
AZERBAIJAN	0-88-555-55-55	
KYRGYZSTAN	00-800-500-55-500 (GSM: 9977)	
UZBEKISTAN	00-800-500-55-500 (GSM: 7799)	
KAZAKHSTAN	8-10-800-500-55-500 (GSM: 7799, VIP care 7700)	<a href="http://www.samsung.com/kz_ru/support">www.samsung.com/kz_ru/support</a>
TAJIKISTAN	8-10-800-500-55-500 (GSM: 8888)	<a href="http://www.samsung.com/support">www.samsung.com/support</a>
MONGOLIA	1800-25-55	
BELARUS	810-800-500-55-500	
MOLDOVA	0-800-614-40	
UKRAINE	0-800-502-000	<a href="http://www.samsung.com/ua/support">www.samsung.com/ua/support</a> (Ukrainian) <a href="http://www.samsung.com/ua_ru/support">www.samsung.com/ua_ru/support</a> (Russian)



DE68-04135G-02



# Mikroto'lqinli pech

---

Foydalanuvchi qo'llanmasi

FW77SU\*

---



**SAMSUNG**

## Mundarija

<b>Xavfsizlik bo'yicha ko'rsatmalar</b>	<b>3</b>		
Umumiy xavfsizlik	5	Bug'da pishirish funksiyasidan foydalanish	19
Mikro'lqinga oid ehtiyot chorolari	6	Bug'da pishirishni qo'l bilan amalga oshirish rejimining sozlamalari	20
Cheklangan kafolat	7	Kutish vaqtini belgilash	21
Mahsulot guruhi bayoni	7	Xotira funksiyasidan foydalanish	22
Ushbu mashinani to'g'ri chiqitga chiqarish (Ishlatilgan elektr va elektronika jihozi)	7	Tovushli signalni o'chirib qo'yish	23
		Mikro'lqinli pechni xavfsizlik maqsadida blokirovka qilish	23
<b>O'rnatish</b>	<b>8</b>		
Anjomlar	8	<b>Idish tanlash bo'yicha yo'riqnoma</b>	<b>24</b>
O'rnatish uchun mavjud	8	<b>Nosozliklarni bartaraf etish</b>	<b>25</b>
Shablon	9	Nosozliklarni bartaraf etish	25
Mikro'lqinli pechni o'rnatish bo'yicha ko'rsatmalar	9	<b>Texnik xususiyatlar</b>	<b>27</b>
Mikro'lqinli pechni o'rnatish	10	Mahsulot haqida ma'lumot	27
<b>Xizmat ko'rsatish</b>	<b>12</b>		
Tozalash	12		
Almashtirish (ta'mirlash)	12		
Uzoq vaqt ishlatilmagandagi himoya chorasi	12		
<b>Pech xususiyatlari</b>	<b>13</b>		
Pech	13		
Boshqaruv paneli	13		
<b>Pechdan foydalanish</b>	<b>14</b>		
Mikro'lqinli pechning ishlash tamoyili	14		
Vaqtini belgilash	14		
Taom tayyorlash/Isitish	15		
Taom tayyorlashni to'xtatish	16		
Tayyorlash vaqtini o'zgartirish	16		
Hidni yo'q qilish funksiyasidan foydalanish	16		
Quvvatni tejash rejimini o'rnatish	16		
Avtomatik isitish funksiyasidan foydalanish	17		
Tez muzdan tushirish funksiyasidan foydalanish	18		

## Xavfsizlik bo'yicha ko'rsatmalar

### XAVFSIZLIK BO'YICHA MUHIM KO'RSATMALAR

DIQQAT BILAN O'QIB CHIQUING VA KEYINCHALIK FOYDALANISH UCHUN SAQLAB QO'YING.

**OGOHLANTIRISH:** Agar eshikcha yoki eshikcha zichlagichlari shikastlangan bo'lsa, pechni vakolatli shaxs tomonidan ta'mirlanmagunicha ishlatmaslik kerak.

**OGOHLANTIRISH:** Mikroto'lqin quvvatlarining ta'siridan himoya qiluvchi qopqoqni ochish bilan bog'liq xizmat ko'rsatish yoki ta'mirlash vakolatli shaxs tomonidan bajarilishi kerak, chunki bu zararlidir.

**OGOHLANTIRISH:** Suyuqlik va boshqa taomlar mahkam yopilgan idishlarda isitilmasligi kerak, chunki ular portlab ketishi mumkin.

**OGOHLANTIRISH:** Bolalarga pechdan qarovsiz foydalanishlariga faqat bola pechdan xavfsiz ravishda foydalana oladigan va noto'g'ri foydalanish xavfiligini tushunganda kerakli ko'rsatmalar berilgandan keyingina ruxsat bering.

Bu qurilma faqat ro'zg'orda ishlatishga mo'ljallangan, uni quyidagi joylarda ishlatmang:

- do'kon, idora yoki boshqa ishxonalarda xodimlar oshxonasida;
- og'ilxonalarda;
- mehmonxona va boshqa yashash joylarida mijozlar tomonidan;
- to'shak va nonushta turidagi mehmonxonalarda.

Faqat mikroto'lqinli pechlarda foydalanish uchun xavfsiz bo'lgan idishlardan foydalaning.

Plastik yoki qog'oz idishlardagi taomlarni isitganda yonib ketish xavfi mavjudligi tufayli ehtiyot bo'ling.

Bu mikroto'lqinli pech taomlar va ichimliklarni isitish uchun mo'ljallangan. Taomlar yoki kiyimlarni quritish va yostiqchalar, shippaklar, gubkalar, nam kiyimlar kabilarni isitish jarohat olish, uchqun chiqishi yoki yong'in xavfining vujudga kelishiga olib kelishi mumkin.

Tutun chiqsa, qurilmani o'chiring yoki elektr tarmog'iga ulash kabelini rozetkadan sug'uring va har qanday alangani o'chirish uchun eshikchani ochib qo'ying.

Ichimliklarni mikroto'lqin yordamida isitish natijasida qaynab, otilib ketishi mumkin, shuning uchun idishlarni ushlashda ehtiyot bo'lish lozim.

Ovqatlantirish uchun butilka va bolalar ozuqalari uchun bankalarning ichidagilarni aralashtirish yoki silkitish hamda kuyishning oldini olish uchun iste'mol qilishdan avval haroratini tekshirib ko'rish kerak.

Butun tuxum va qotirib pishirilgan tuxumni mikroto'lqinli pechda isitib bo'lmaydi, chunki ular hattoki isitish jarayoni tugagandan keyin ham mikroto'lqinli pech ichida portlab ketishi mumkin.

Pechni muntazam ravishda tozalab turish va har qanday taom qoldiqlarini olib tashlash lozim.

## Xavfsizlik bo'yicha ko'rsatmalar

Pechni toza holatda saqlamaslik uning sirtining buzilishiga olib kelishi mumkin, bu esa qurilmaning xizmat qilish muddatiga salbiy ta'sir ko'rsatadi va xavfli holatlarga olib kelishi mumkin.

Jihoz faqat ichki o'rnatib ishlatish uchun mo'ljallangan. Jihozni shkaf ichiga qo'yib bo'lmaydi.

Mikroto'lqin yordamida pishirishda taom va ichimliklarni metall idishlarga solish mumkin emas.

Jihoz ichidan idishlarni olayotganda aylanuvchi patnisni siljitib yubormaslik uchun ehtiyot bo'lish lozim.

Jihozni bug' yordamida tozalagich bilan tozalamaslik lozim.

Mikroto'lqinli pechni suv sepib tozalash mumkin emas.

Bu qurilma treyler, furgon va shunga o'xshash transport vositalariga o'rnatish uchun mo'ljallanmagan.

Bu qurilmadan jismoniy, sezgi yoki aqliy qobiliyati cheklangan yoki bilimi va tajribasi yetarli bo'lmagan shaxslar (jumladan bolalar) foydalanishlari mumkin emas. Ularning xavfsizligi uchun javobgar shaxs tomonidan bu qurilmadan foydalanish to'g'risida ularga ko'rsatma bergan yoki nazorat qilib turgan hollar bundan mustasno.

Bolalar moslama bilan o'ynamasliklarini nazorat qilib turishingiz kerak.

Moslamadan yoshi 8 dan oshgan bolalar, jismoniy, sezuvchanlik yoki aqliy qobiliyati cheklangan odamlar tegishli yo'l-yoriq yoki ko'rsatma berilgan taqdirda va uning xavfini tushungan holda foydalanishi mumkin. Bolalar bu qurilma bilan o'ynamasliklari kerak. Tozalash va texnik xizmat ko'rsatish bolalar tomonidan nazoratsiz tarzda amalga oshirilmasligi kerak.

Ushub moslama o'rnatilgandan so'ng elektr manбайдan ajratilishga ruxsat berilishi kerak. Vilkaga qo'l yetkizish mumkin bo'lgan yoki ulash qoidalariga asoslangan holda statsionar prokladkadagi elektr zanjirini uzgichni qo'shish orqali uzilishga erishsa bo'ladi.

Agar elektr manbaiga ulash kabeli shikastlangan bo'lsa, xatarning oldini olish uchun u ishlab chiqaruvchi, uning xizmat ko'rsatish agenti yoki malakali shaxslar tomonidan almashtirilishi kerak.

Bu pech bo'shlig'i va boshqaruv panelidan foydalanish oson bo'lgan tarzda to'g'ri yo'nalish va balandlikda o'rnatilishi kerak.

Pechdan ilk marta foydalanganda pech 10 daqiqa ichiga suv qo'yilgan holda ishlatilishi va keyin foydalanilishi kerak.

Agar ishlaganda bu pech g'alati shovqin, kuygan hid yoki tutun chiqarsa, darhol elektr manbaiga ulash vilkasini uzing va yaqinroqdagi xizmat ko'rsatish markaziga murojaat qiling.

## Umumiy xavfsizlik

Har qanday o'zgartirish yoki ta'mirlashni malakali mutaxassis amalga oshirishi kerak.

Germetik konteynerdagi ovqat yoki suyuqlikni mikroto'lqin funksiyasida isitmang.

Pechni tozalash uchun benzol, suyultirgich, spirt, bug' yoki yuqori bosimli tozalagichlardan foydalanmang.

Pechni bunday joylarga o'rnatmang: issiqlik manbalari yoki yonuvchan materiallar yaqinida, nam, yog'li, chang yoki to'g'ridan-to'g'ri tushuvchi quyosh nurlari yoki suv ta'siri ostidagi joylar; gaz sizib chiqishi mumkin bo'lgan joylar; notekis sirt.

Pechni mahalliy va davlat qoidalariga muvofiq yerga to'g'ri ulash kerak.

Elektr manbaiga ulash kabelining vilkasi va aloqa joylaridan yot jismlarni ketkazish uchun muntazam ravishda quruq latta bilan artib turing.

Elektr manbaiga ulash kabelini tortmang, bukmang yoki ustiga og'ir buyum qo'ymang.

Gaz sizib chiqayotgan bo'lsa (propan, siqilgan gaz va hokazo), darhol xonani shamollating. Elektr shnuriga tegmang.

Elektr shnuriga ho'l qo'lingiz bilan tegmang.

Pech ishlab turganida uning elektr manbaiga ulash vilkasini sug'urib olmang.

Barmog'ingizni yoki yot jismlarni tiqmag. Pechga yot jismlar kirib qolsa, tokdan sug'uring va mahalliy Samsung xizmat ko'rsatish markaziga murojaat qiling.

Pechga nisbatan kuch ishlatmang yoki ta'sir o'tkazmang.

Pechni nozik buyumlar ustiga qo'ymang.

Elektr tarmog'idagi kuchlanish, chastota va tok kuchining qurilmaning texnik xususiyatlariga mosligiga ishonch hosil qiling.

Vilkani rozetkaga mahkam tiqing. Bir nechta vilkali adapter, uzaytirgich yoki transformatorlardan foydalanmang.

Elektr shnurini metal buyumlarga ilib qo'ymang. Shnur buyumlarning orasidan yoki pechning orqasidan o'tsin.

Shikastlangan vilka, elektr shnuri yoki bo'shab qolgan rozetkadan foydalanmang. Vilka yoki shnur shikastlangan bo'lsa, mahalliy Samsung xizmat ko'rsatish markaziga murojaat qiling.

Bevosita pechga suv quymang yoki sepmang.

Pech ustiga, ichiga va eshigiga hech qanday buyum qo'ymang.

Pech ustiga uchuvchan moddalar, masalan, insektitsid sepmang.

Pechda tez yonuvchan materiallarni saqlamang. Spirt bug'lari pechning qaynoq qismlariga tegishi mumkin, shu sababli tarkibida spirt bo'lgan taom yoki ichimliklarni isitayotganda ehtiyot bo'ling.

Bolalar pech eshigiga urilib ketishi yoki barmog'ini qisib olishi mumkin. Eshigini ochib-yopayotganda bolalarni yaqinlashtirmang.

## Mikroto'lqinga oid ogohlantirish

Ichimliklarni mikroto'lqin yordamida isitish natijasida qaynab, otilib ketishi mumkin, shu sababli idishlarni ushlashda ehtiyot bo'lish lozim. Ichimliklarni olishdan oldin kamida 20 soniyaga qo'yib qo'ying. Kerak bo'lsa, isitish paytida aralashtirib turing. Isitilganidan so'ng doim aralashtiring.

Kuyib qolganda birinchi yordam ko'rsatish bo'yicha quyidagi amallarni bajaring:

1. Kuygan joyni kamida 10 daqiqa sovuq suvga botirib turing.
2. Unga toza quruq lattani bog'lang.
3. Hech qanday krem, moy yoki losyon surtmang.

Patnis yoki ilgak shikastlanmasligi uchun, taom tayyorlagandan so'ng darhol suvga solmang.

Pechda yog'ni dog'lamang, chunki yog' haroratini boshqarib bo'lmay qolishi mumkin. Natijada yog' toshib ketishi mumkin.



## Xavfsizlik bo'yicha ko'rsatmalar

### Mikroto'lqinli pechga oid ehtiyot choralari

Faqat mikroto'lqinda ishlatish mumkin bo'lgan idish-tovoq ishlatning. Metall idishlar, oltin yoki kumush qoplangan oshxona idishlari, shampurlar kabilardan foydalanmang.

O'ralgan simlarni olib tashlang. Uchqun chiqishi mumkin.

Qog'oz yoki kiyimlarni quritish uchun pechdan foydalanmang.

Oz miqdordagi taomlarni isitishda taomning ortiqcha isib yoki kuyb ketmasligi uchun vaqtni qisqartiring.

Elektr shnuri va vilkasini suv hamda issiqlik manbalarida uzoqda tuting.

Yorilmasligi uchun xom tuxum yoki qaynatilgan tuxumlarni isitmang. Zich yopilgan yoki vakuumdagi idishlar, yong'och, pomidor va hokazolarni isitmang.

Havo almashish tirqishlarini mato yoki qog'oz bilan yopib qo'ymang. Yong'in chiqish xavfi vujudga keladi. Pech ortiqcha qizib ketishi va avtomatik tarzda o'chishi mumkin va u yetarli darajada sovginicha o'chiq holda qoladi.

Idishlarni olayotgan doim pech qo'lqoplaridan foydalaning.

Suyuqlikni isitish vaqtida va undan keyin aralashtiring va kuchli qaynashning oldini olish uchun pech o'chganidan keyin kamida 20 soniya kuting.

Eshikchani ochganda issiq havo yoki bug'dan kuyib qolishning oldini olish uchun pechdan uzatilgan qo'l masofasida turish kerak.

Bo'sh pechni yoqmang. Xavfsizlikni ta'minlash maqsadida pech 30 daqiqadan keyin avtomatik ravishda o'chadi. Pech tasodifan yoqilgan hollarda mikroto'lqinlarni yutishi uchun uning ichiga bir stakan suv qo'yib qo'yish tavsiya qilinadi.

Pechni o'rnatishda bu qo'llanmada ko'rsatilgan oraliqlarga rioya eting. ("Mikroto'lqinli pechni o'rnatish" bo'limiga qarang.)

Boshqa elektr jihozlarini pechga yaqin joylashgan rozetkalarga ulashda ehtiyot choralariga amal qiling.

### Mikroto'lqinga oid ehtiyot choralari

Quyidagi ehtiyot choralariga amal qilmaslik mikroto'lqinli nurlanishning organizmingizga zararli ta'siriga olib kelishi mumkin.

- Pechni eshigi ochiq turgan holatda ishlatmang. Blokirovkalash kontaktlarini (eshikcha qulfini) buzmag. Blokirovkalash kontaktlarining tirqishlariga hech narsa tiqmag.
- Pech eshikchasi va old panel orasiga hech qanday buyum qo'ymang, zichlovchi yuzalarda ovqat qoldiqlari yoki tozalash vositalarining cho'kindilari to'planishiga yo'l qo'ymang. Pechdan har gal foydalangandan so'ng eshikcha va uning zichlovchi yuzasini oldin ho'l, keyin esa yumshoq quruq latta bilan artgan holda, tozalikda saqlang.
- Pech shikastlangan bo'lsa, uni ishlatmang. Malakali mutaxassis tomonidan ta'mirlanganidan so'nggina ishlatning. **Muhim:** pech eshigi to'g'ri yopilishi kerak. Eshik egilmasligi kerak; eshik ilgaklari singan yoki bo'shab qolgan bo'lmasligi kerak; eshik zichlagichlari va zichlovchi yuzalari shikastlanmasligi kerak.
- Barcha sozlash va ta'mirlash ishlari malakali mutaxassis tomonidan bajarilishi lozim.





## Cheklangan kafolat

Agar moslamaning va/yoki anjomning shikastlanishi mijoz tomonidan qilingan bo'lsa, Samsung anjomni almashtirish yoki kosmetik defektni tuzatish uchun tuzatish to'lovini undirishi mumkin. Bu talablar qoplaydigan elementlarga quyidagilar kiradi:

- O'yilgan, qirilgan yoki singan eshik, tutqichlar, old panel yoki boshqaruv paneli.
- Buzilgan yoki yo'q bo'lgan lotok, yo'naltiruvchi rolik, mufta yoki reshyotka.

Pechdan faqat ushbu qo'llanmada bayon qilingan undan foydalanish uchun mo'ljallangan maqsadlardagina foydalaning. Ushbu qo'llanmadagi ogohlantiruvchi xabarlar va xavfsizlik bo'yicha muhim ko'rsatmalar bo'lishi mumkin bo'lgan barcha holatlar va vaziyatlarni qamrab olmaydi. Pechni o'rnatish, unga texnik xizmat ko'rsatish va undan foydalanishda foydalanuvchi sog'lom fikr bilan ish ko'rishi, e'tiborli va ehtiyotkor bo'lishi kerak.

Ushbu foydalanuvchi qo'llanmasi bir nechta modellarga mo'ljallanganligi uchun mikroto'lqinli pechning xususiyatlari ushbu qo'llanmada keltirilgan xususiyatlardan bir oz farq qilishi va ayrim ogohlantiruvchi xabarlar unga tegishli bo'lmasligi mumkin. Agar sizda qandaydir savollar yoki muammolar bo'lsa, mahalliy Samsung xizmat ko'rsatish markaziga murojaat qiling yoki [www.samsung.com](http://www.samsung.com) saytidan ma'lumot oling.

Bu pechni faqat ovqat isitishda ishlatning. Faqat uy sharoitida foydalanish uchun mo'ljallangan. Ichi to'ldirilgan mato va yostiqlarni isitmang. Ishlab chiqaruvchi pechdan noto'g'ri foydalanilganligi natijasida yetgan zarar uchun javobgarlikni o'z zimmasiga olmaydi.

Pech yuzasining buzilishi va xatarli holatlarning yuzaga kelmasligi uchun pechni doim toza va yaxshi ahvolda saqlang.

## Mahsulot guruhi bayoni

Bu qurilma B sinf 2-guruhga kiruvchi ISM jihozi hisoblanadi. 2-guruh materiallarni qayta ishlash uchun elektromagnit nurlanish ko'rinishidagi radiochastotaviy quvvatlar hosil qiluvchi va shunday quvvatlardan foydalanuvchi ISM qurilmalar, EDM va yo'li payvandlash uchun jihozlarni o'z ichiga oladi.

B sinfiga kiruvchi jihozlar uy sharoitlarida va turar-joy binolarini ta'minlovchi past kuchlanishga ega bo'lgan tarmoqqa to'g'ridan-to'g'ri ulangan binolarda foydalanish uchun mo'ljallangan.

## Ushbu mashinani to'g'ri chiqitga chiqarish (Ishlatilgan elektr va elektronika jihozi)



(Chiqindilarni ajratgan holda yig'ish tizimiga ega bo'lgan mamlakatlarga tegishli)  
Mahsulot, aksessuarlar yoki bosma nashrlardagi ushbu markirovka ushbu mahsulot va uning elektron yordamchi qurilmalarining (masalan, zaryadlash qurilmasi, naushniklar, USB kabeli) xizmat muddatlarini o'tab bo'lganlaridan keyin boshqa maishiy chiqindilar bilan birgalikda chiqitga chiqarib bo'lmasligini ko'rsatadi. Keraksiz buyumlarni nazoratsiz tarzda chiqitga chiqarish tufayli atrof-muhitga yoki odamlarning salomatliklariga yetkazilishi mumkin bo'lgan zararlarning oldini olish uchun ko'rsatilgan elementlarni tashlab yuborilayotgan qurilmaning boshqa qismlaridan ajratib oling va moddiy resurslardan oqilona tarzda takroran foydalanishga ko'maklashish uchun ulardan qayta foydalaning.

Uyda foydalanuvchilar ekologik jihatdan xavfsiz tarzda qayta foydalanish uchun ushbu qurilmalarni qayerda va qanday topshirish mumkinligi to'g'risida ma'lumotlar olish uchun o'zlari ushbu mahsulotni xarid qilgan chakana sotuvchiga yoki mahalliy hokimiyat ofisi murojaat qilishlari kerak.

Biznes bilan shug'ullanuvchi foydalanuvchilar o'zlarining ta'minotchilari bilan bog'lanishlari va xarid shartnomasi qoidalari va shartlari bilan tanishishlari kerak.

Ushbu mahsulot va uning elektron aksessuarlarini tashlab yuboriladigan boshqa tijoriy chiqindilar bilan birgalikda chiqitga chiqarmaslik kerak.

## O'rnatish

### Anjomlar

Siz xarid qilgan modelga qarab, uning to'plamiga bir nechta anjom kiradi, ular turli shaklda qo'llanilishi mumkin.

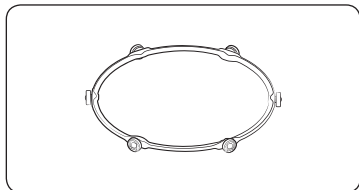

- 01 Rolikli taglik**, pechning markaziga o'rnatiladi. Rolikli taglik aylanuvchi patnisni ushlab turadi.

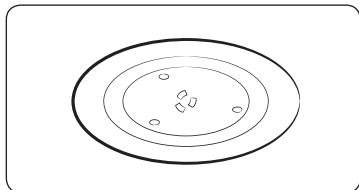

- 02 Aylanuvchi patnis**, rolikli taglikka markazi muftaga o'rnashadigan tarzda joylashtiriladi. Aylanuvchi patnis ovqat tayyorlash uchun asosiy yuza bo'lib xizmat qiladi; uni osonlik bilan pechdan chiqarib olish va yuvish mumkin.

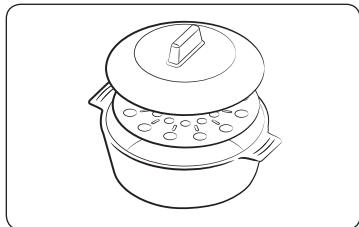

- 03 Bug'da pishirish qasqoni**, 19-betga qarang. Bug'da pishirish funksiyasida plastmassa qasqon ishlatiladi.

### ⚠️ DIQQAT

Mikroto'lqinli pechdan rolikli taglik va aylanuvchi patnissiz **FOYDALANMANG**.

### O'rnatish uchun mavjud

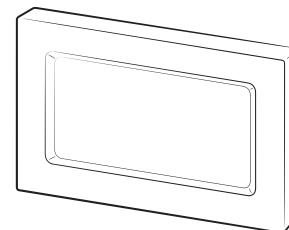

Sirtqi panel

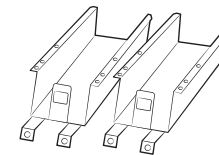

BKT-asos (2)



BKT-o'rnatgich (2)



Vintlar (8)



## Shablon

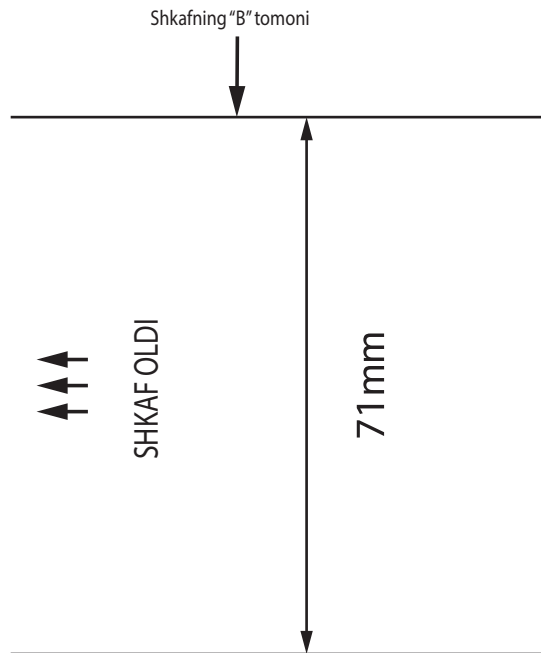

## Mikroto'lqinli pechni o'rnatish bo'yicha ko'rsatmalar

Ushbu qurilma Yevropa Ittifoqining me'yoriy talablariga javob beradi.

O'rama materiallarini va qurilmani chiqitga chiqarish.

Ushbu qurilmaning o'rama materiallarini qayta ishlatish mumkin.

Quyidagilarni qaytadan ishlatish mumkin:

- karton;
- polietilen plyonka (PE);
- freonsiz penopolistirol (polistirolli penoplast).

Ushbu materiallarni mas'uliyatli hamda hukumat me'yorlariga mos bo'lgan ravishda chiqitga chiqarib.

Hukumat organlari sizni ishdan chiqarib tashlangan qurilmalarni mas'uliyatli ravishda chiqitga chiqarish haqidagi axborot bilan ta'minlay oladilar.

### Xavfsizlik

Ushbu qurilma faqat malakali texnik tomonidan o'rnatilishi kerak.

Mikroto'lqinli pech xonadonlarda ishlatilish uchun mo'ljallangan.

U faqat ovqat pishirish uchun ishlatilishi kerak.

Qurilma ishlatilayotgan paytida va ishlatilganidan so'ng issiq bo'lib turadi.

Yosh bolalar qurilmaga yaqinlashishi ehtimoli bor bo'lsa, buni nazarda tuting.

Oddiy pech yonida o'rnatish.

- Mikroto'lqinli pech oddiy pech yoniga o'rnatiladigan bo'lsa, ortiqcha qizib ketishining oldini olish maqsadida ular orasida yetarlicha bo'sh joy qoldirish kerak, chunki sirtqi panel haddan tashqari qizib ketishi mumkin. O'z-o'zidan ayonki, o'rnatish vaqtida oddiy pech ishlab chiqaruvchisining yo'riqlariga qat'iy rioya qilish muhim ahamiyatga ega.
- Shkaf ichiga qo'yiladigan mikroto'lqinli pechni oddiy pech ustiga o'rnatmaslik kerak, aks holda oddiy pechdan chiqayotgan issiq havo mikroto'lqinli pechning sovitish tizimiga salbiy ta'sir ko'rsatishi mumkin.

### Elektrga ulanish

Qurilma ulanadigan uy elektr tarmog'i milliy va mahalliy talablarga javob berishi lozim.

Doimiy ulanish yaratgiz kelsa, elektr ta'minot liniyasida kontaktlari orasida 3 millimetrlilik zazor bor bo'lgan ko'p qutbli viklyuchatel o'rnatishingiz shart.

## O'rnatish

### Mikroto'lqinli pechni o'rnatish

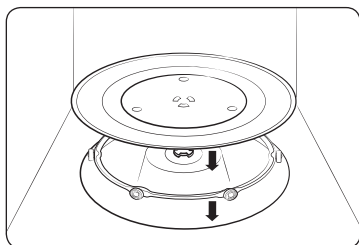

1. Pechning ichidagi barcha o'rama materiallarni chiqarib oling. Rolikli taglik va aylanuvchi patnisni o'rnatng. Aylanuvchi patnis bemaol aylanishini tekshiring.
2. Ushbu pech elektr manbaiga ulash vilkasidan osongina foydalanish mumkin bo'lgan tarzda joylashtirilishi kerak.

#### ⚠️ DIQQAT

- Agar elektr kabeli shikastlangan bo'lsa, uni maxsus kabelga yoki ishlab chiqaruvchi, yoki uning xizmat ko'rsatish bo'yicha vakolatli agentidan xarid qilinishi mumkin bo'lgan elektr tarmog'iga ulanish to'plamiga almashtirish zarur. Xavfsizlikni ta'minlash uchun elektr kabeli vilkasini 230 V, 50 Gts bo'lgan o'zgaruvchan tok tarmog'ining yerga tutashirilgan 3 kontaktli rozetkasiga ulang. Agar ushbu qurilmaning elektr kabeli shikastlangan bo'lsa, uni maxsus kabel bilan almashtirish zarur.
- Mikroto'lqinli pechni issiq yoki nam joyga, masalan, oddiy oshxona plitasi yoki isitish radiatori yoniga o'rnatmang. Pech iste'mol qiladigan quvvatni inobatga olish zarur va har qanday uzaytirgich pech bilan birga yetkazib berilgan tarmoq shnurining xuddi shu standartiga mos kelishi kerak. Mikroto'lqinli pechni ilk marta ishlatishdan oldin uning ichki yuzasini va eshikchaning zichlagichini nam latta bilan arting.

### O'lchamlari

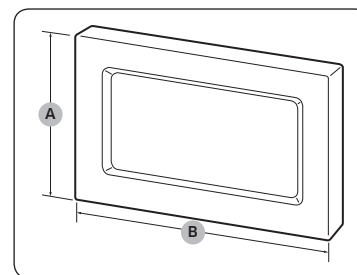
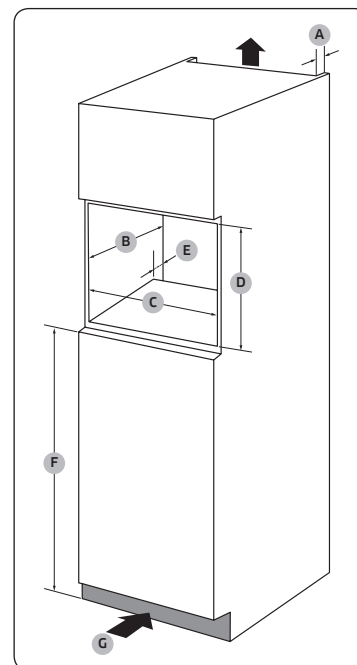

#### Shkaf

A	50 mm
B	550 mm
C	564 mm
D	362 mm
E	50 mm
F	850 mm
G	200 sm <sup>2</sup>

#### Sirtqi panel

A	380 mm
B	595 mm

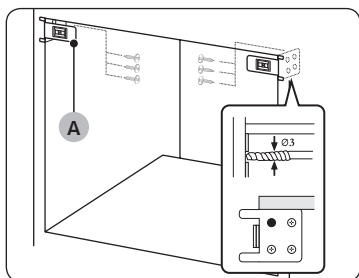

1. Teshiklar parmalash uchun 3 millimetrli parma ishlatib, **BKT-o'ratgich (A)** vintlarni qotiring.

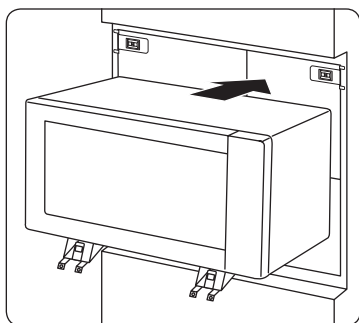

2. Mikro'lqinli pechni shkaf ichiga kiritib qo'ying.

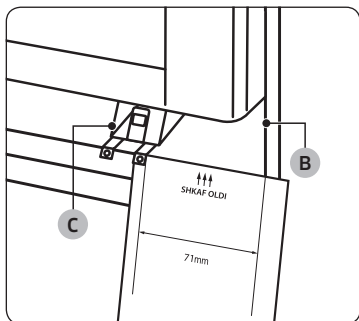

3. Andozani ishlatib, **BKT-asos (C)** shkafning "B" tomonidan 71 mm uzoqlikda joylashtiring.

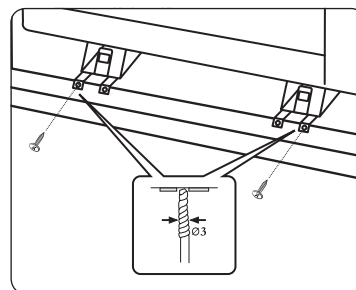

4. Teshiklar parmalash uchun 3 millimetrli parma ishlatib, **BKT-asos** vintlarni qotiring.

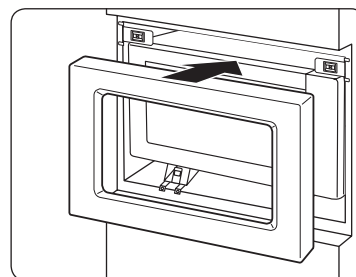

5. **Sirtqi panel** o'rnatib.
6. Elektr ta'minotni ulang. Qurilma ishlayotganligini tekshiring.



## Xizmat ko'rsatish

### Tozalash

Pech usti yoki ichida kir yig'ilib qolmasligi uchun muntazam tozalab turing. Ayniqsa eshigi, eshik zichlagichi, aylanuvchi patnis va rolikli taglikka (mavjud modellardagina) e'tibor bering. Eshik oson ochilib-yopilmasa, birinchi galda eshik zichlagichiga kir yig'ilib qolishini tekshiring. Pechning ichi va ustini tozalash uchun yumshoq lattani sovunli suv bilan ishlating. Chaying va yaxshilab quriting.

#### Pech ichida qotib qolgan, hid chiqarayotgan kirlarni ketkazish uchun

1. Pechni bo'shatib, limon sharbatiga suv qo'shilgan chashkani aylanuvchi patnisga qo'ying.
2. Pechni 10 daqiqa davomida quvvatning maksimal darajasida qizdiring.
3. Sikl tugagach, pech sovishini kuting. Keyin eshigini ochib, pishirish bo'lmasini tozalang.

#### Chayqaluvchi isitgichli modellar ichini tozalash

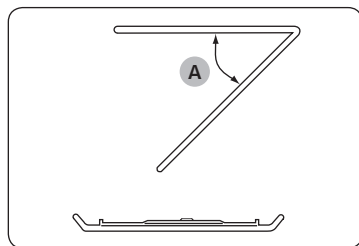

Pishirish kamerasining yuqori qismini tozalash uchun yuqoridagi isitish elementini ko'rsatilganidek qilib 45° (A) pasaytiring. Shunda tepani tozalash oson bo'ladi. Tozalab bo'lgach, isitish elementini joyiga qaytaring.

#### ⚠️ DIQQAT

- Eshik va uning zichlagichlarini toza tuting hamda eshik oson ochilib-yopilishiga amin bo'ling. Aks holda pechning ishlash muddati qisqarishi mumkin.
- Pechning ventilyatsiya tirqishlariga suv tushishidan ehtiyot bo'ling.
- Tozalashda dag'al yoki kimyoviy moddalardan foydalanmang.
- Har bir foydalangandan keyin pechni sovitib, pishirish bo'lmasini yumshoq yuvish vositasi eritmasi bilan tozalang.

### Almashtirish (ta'mirlash)

#### ⚠️ OGOHLANTIRISH

Bu pech ichida foydalanuvchi olib qo'yadigan qismlari yo'q. Pechni o'zingiz ko'chirish yoki ta'mirlashga urinmang.

- Agar ilmoqlar, zichlagich va/yoki eshik bilan muammo aniqlansa, yordam uchun malakali texnika yoki mahalliy Samsung xizmat ko'rsatish markaziga murojaat qiling.
- Chiroq lampasini almashtirmoqchi bo'lsangiz, mahalliy Samsung xizmat ko'rsatish markaziga murojaat qiling. Uni o'zingiz almashtirmang.
- Agar pechning tashqi korpusi bilan muammo yuzaga kelsa, avval tokdan uzing, keyin mahalliy Samsung xizmat ko'rsatish markaziga murojaat qiling.

#### Uzoq vaqt ishlatilmagandagi himoya chorasi

Pechni uzoq vaqt ishlatmasangiz, tokdan uzing va pechni quruq, changsiz joyga ko'chiring. Pech ichida yig'iladigan chang va namlik uning ishlashiga ta'sir ko'rsatishi mumkin.



## Pech xususiyatlari

### Pech

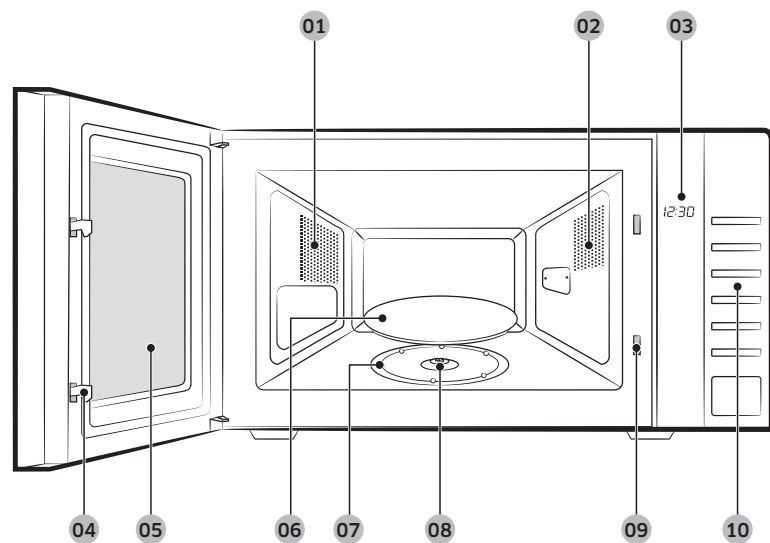

- |                            |           |   |
|----------------------------|-----------|---|
| 01 Ventilatsion tirqishlar | 02 Chiroq | 03 Display                                |
| 04 Eshik qulfi             | 05 Eshik  | 06 Aylanuvchi patnis                      |
| 07 Rolikli taglik          | 08 Mufta  | 09 Blokirovkalash kontaktlari tirqishlari |
| 10 Boshqaruv paneli        |           |   |

### Boshqaruv paneli

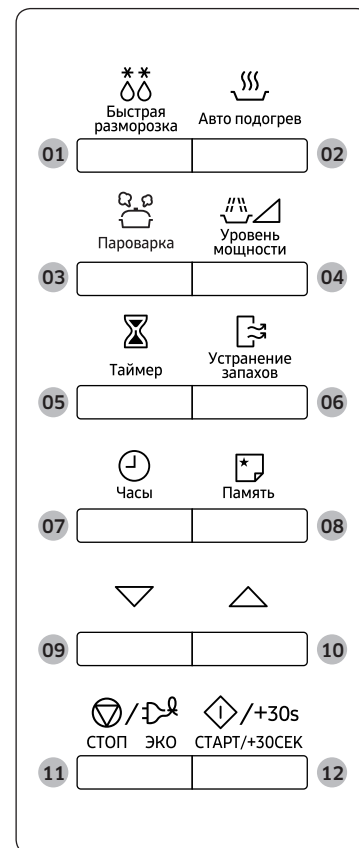

- |                       |                       |
|-----------------------|-----------------------|
| 01 Быстрая разморозка | 02 Авто подогрев      |
| 03 Пароварка          | 04 Уровень мощности   |
| 05 Таймер             | 06 Устранение запахов |
| 07 Часы               | 08 Память             |
| 09                    | 10                    |
| 11 СТОП ЭКО           | 12 СТАРТ/+30СЕК       |

- |    |   |
|----|---|
| 01 | Быстрая разморозка (Tez muzdan tushirish)         |
| 02 | Авто подогрев (Avto isitish)                      |
| 03 | Пароварка (Bug'da pishirish)                      |
| 04 | Уровень мощности (Quvvat darajasi) (Mikroto'lqin) |
| 05 | Таймер (Таумер)                                   |
| 06 | Устранение запахов (Hidni yo'q qilish)            |
| 07 | Часы (Soat)                                       |
| 08 | Память (Xotira)                                   |
| 09 | Pastga  |
| 10 | Teraga  |
| 11 | СТОП/ЭКО (TO'XTATISH/ЕКО)                         |
| 12 | СТАРТ/+30СЕК (START/+30son)                       |



## Pechdan foydalanish

### Mikroto'lqinli pechning ishlash tamoyili

Mikroto'lqinlar yuqori chastotali elektromagnit to'lqinlardir; mikroto'lqinlardan ajralib chiqadigan quvvatlar taomlarni tayyorlash yoki ularning shakli va ranglarini o'zgartirmasdan isitishga imkon beradi.

Mikroto'lqinli pechdan quyidagilar uchun foydalanish mumkin:

- Muzdan tushirish
- Isitish
- Taom tayyorlash

Taom tayyorlash tamoyili.

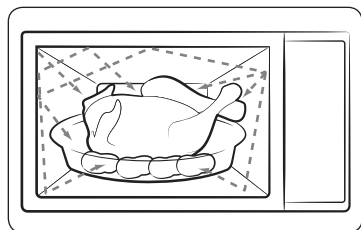

1. Magnetron tomonidan hosil qilinadigan chuqurlikdan qaytarilgan mikroto'lqinlar aylanuvchi patnida taomni aylantirish jarayonida bir tekis taqsimlanadi. Shuning hisobiga taom bir tekis tayyorlanadi.
2. Mikroto'lqinlar mahsulot ichiga 1 dyuym (2,5 sm) chuqurlikkacha kiradi. Keyin issiqlikning mahsulot ichida tarqalishi hisobiga pishirish davom ettiriladi.
3. Tayyorlash vaqti foydalaniladigan idishlar va mahsulotning quyidagi xususiyatlariga bog'liq ravishda turlicha bo'ladi:
  - Miqdori va zichligi
  - Tarkibidagi suv miqdori
  - Boshlang'ich harorat (mahsulotning muzlatilganligi yoki yo'qligi)

### ⚠️ DIQQAT

Tayyorlanayotgan taomning markaziy qismi issiqlikning yoqilishi hisobiga tayyorlanganligi uchun taom tayyorlash jarayoni hattoki taom pechdan olingandan keyin ham davom ettiriladi. Shuning uchun quyidagilarni ta'minlash uchun taom retseptlari va ushbu yo'riqnomada ko'rsatilgan taomning kutish vaqtiga amal qilish lozim:

- Taomni markazigacha bir tekis tayyorlash.
- Taomning butun hajmi bo'yicha bir xil harorat.

### Vaqtни belgilash

Ushbu mikroto'lqinli pech ichki qurilgan soat bilan jihozlangan. Elektrga ulanganda displeyda "0", "88:88" yoki "12:00" avtomatik ravishda namoyish qilinadi.

Joriy vaqtни o'rning. Vaqt 24 soatlik yoki 12 soatlik formatda bo'lishi mumkin. Soatni quyidagi holatlarda o'rnatish kerak bo'ladi:

- Mikroto'lqinli pechni ilk marta o'rnatayotganda
- Elektr toki tarmog'ida uzilishlar bo'lgandan keyin

### 📖 IZOH

Yozgi vaqtdan qishki vaqtga o'tgan paytda va aksincha bo'lganida, soatni to'g'rilashni unutmang.

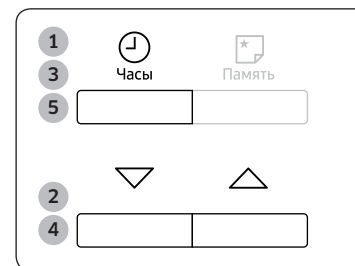

1. Vaqt...
  - 24 soatli formatda
  - 12 soatli formatda
2. Soatni qo'yish uchun **Pastga** va **Tepaga** tugmalarini bosing.
3. **Часы (Soat)** tugmasini bosing.
4. Daqiqani qo'yish uchun **Pastga** va **Tepaga** tugmalarini bosing.
5. **Часы (Soat)** tugmasini bosing.



## Taom tayyorlash/Isitish

Quyida keltirilgan jarayonda taomni tayyorlash yoki isitish jarayoni bayon qilinadi.

Pechni qarovsiz qoldirishdan avval tayyorlashning berilgan parametrlarini **DOIM** tekshiring.

Avval tayyorlanayotgan taomni aylanuvchi patnining markaziga qo'ying. Keyin eshikchani yoping.



- 1. Уровень мощности (Quvvat darajasi)** tugmasini bosib.  
850 Vt (maksimal tayyorlash quvvati) ko'rsatkichlari ko'rsatiladi:  
Mos quvvat darajasi ko'rsatilgunicha **Уровень мощности (Quvvat darajasi)** tugmasini bosib, tegishli quvvat darajasini tanlang. Quvvat darajalari jadvaliga qarang.
- 2. Pastga va Teraga** tugmalarini keraklacha bosib, tayyorlash vaqtini belgilang.
- 3. СТАРТ/+30СЕК (START/+30son)** tugmasini bosib.  
Pech ichida chiroq yonadi va patnis aylana boshlaydi.
  - 1) Taom tayyorlanishi boshlanadi, tayyorlash jarayoni yakunlanganida, pech to'rt marta tovushli signal beradi.
  - 2) Yakunlanganini eslatuvchi signal 3 marta (bir daqiqa intervali bilan) beriladi.
  - 3) Display yana joriy vaqtni ko'rsatadi.

### ⚠️ DIQQAT

**HECH QACHON** mikroto'lqinli pech ichi bo'sh bo'lganida yoqmang.

### 📖 IZOH

Agar taomni qisqa vaqt ichida eng yuqori quvvat darajasida (850 Vt) isitmoqchi bo'lsangiz, tayyorlash vaqtining har 30 soniyasi uchun **СТАРТ/+30СЕК (START/+30son)** tugmasini bir marta bossangiz bas. Pech darhol ishga tushadi.

## Quvvat darajalari

Siz quyida keltirilgan quvvat darajalaridan bittasini tanlashingiz mumkin.

Quvvat darajasi	Chiqish quvvati
YUQORI	850 Vt
O'RTACHA YUQORI	600 Vt
O'RTACHA	450 Vt
O'RTACHA PAST	300 Vt
MUZDAN TUSHIRISH	180 Vt
PAST / ILIQ TAOM	100 Vt

### 📖 IZOH

- Agar quvvatning yuqoriroq darajasini tanlamoqchi bo'lsangiz, unda tayyorlash vaqti kamaytirilishi kerak.
- Agar quvvatning pastroq darajasini tanlamoqchi bo'lsangiz, unda tayyorlash vaqti oshirilishi kerak.

## Pechdan foydalanish

### Taom tayyorlashni to'xtatish

Taom holatini tekshirish uchun taom tayyorlash jarayonini istalgan vaqtda to'xtatish mumkin.

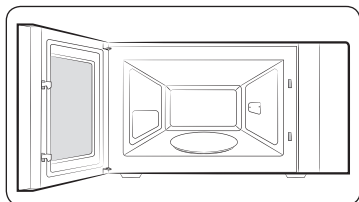

#### Vaqtinchalik to'xtatish;

Eshikni oching.

Taom tayyorlash to'xtatiladi. Taom tayyorlashda davom etish uchun eshigini yoping va yana **СТАРТ/+30СЕК (START/+30son)** tugmasini bosing.

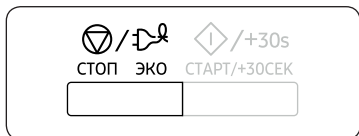

#### Butunlay to'xtatish uchun;

**СТОП/ЭКО (TO'XTATISH/EKO)** tugmasini bosing.

Taom tayyorlash jarayoni to'xtaydi. Agar taom tayyorlash parametrlarini bekor qilmoqchi bo'lsangiz, yana **СТОП/ЭКО (TO'XTATISH/EKO)** tugmasini bosing.

Boshlashdan oldin shunchaki **СТОП/ЭКО (TO'XTATISH/EKO)** tugmasini bosgan holda parametrlarni bekor qilish mumkin.

### Tayyorlash vaqtini o'zgartirish

**СТАРТ/+30СЕК (START/+30son)** tugmasini har bosganda 30 soniya qo'shish orqali taom tayyorlash vaqtini orttirish mumkin.



Qo'shiladigan har 30 soniya uchun **СТАРТ/+30СЕК (START/+30son)** tugmasini bir marta bosing.

### Hidni yo'q qilish funksiyasidan foydalanish

Ushbu funksiyadan kuchli hidga ega mahsulotlarni tayyorlash yakunlanganidan keyin yoki pechning ichki kamerasida kuchli tutun paydo bo'lganida foydalaning.

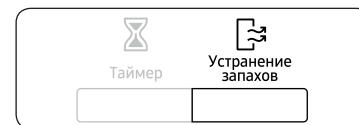

Pechning ichki kamerasini tozalagandan keyin Hidlarni yo'q qilish() tugmachasini bosing. To'rt marta tovushli signalni eshitasiz Press the **Устранение запахов (Hidni yo'q qilish)** tugmasini bosing. To'rt marta signalni eshitasiz.

#### ИЗОЛ

- Hidlarni yo'q qilish jarayoni - 5 daqiqaga teng. Har safar **СТАРТ/+30СЕК (START/+30son)** tugmasi bosilganda u 30 soniyaga ortadi.
- Hidlarni yo'q qilishning maksimal vaqti 15 daqiqa.

### Quvvatni tejash rejimini o'rnatish

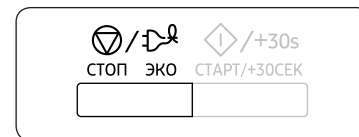

Bu pechda quvvatni tejash rejimi bor. Bu rejim pechdan foydalanilmayotgan vaqtda elektr quvvatini tejaydi.

- **СТОП/ЭКО (TO'XTATISH/EKO)** tugmasini bosing.
- Quvvatni tejash rejimidan chiqish uchun eshikchani oching, keyin displeyda joriy vaqt namoyish qilinadi. Pech foydalanish uchun tayyor bo'ladi.



## Avtomatik isitish funksiyasidan foydalanish

**Авто подогрев (Avto isitish)** funksiyasi avvaldan dasturlangan 3 ta tayyorlash vaqtiga ega. Ular uchun tayyorlash vaqtini yoki quvvat darajasini belgilash talab etilmaydi.

**Pastga va Tepaga** tugmasini bosib, porsiyalar sonini o'zgartirish mumkin.

Avval tayyorlanayotgan taomni aylanuvchi patnisning markaziga qo'ying va eshikchani yoping.



1. **Авто подогрев (Avto isitish)** tugmasini bir yoki bir necha marta bosgan holda tayyorlanayotgan taom turini tanlang.



2. **Pastga va Tepaga** tugmasini bosgan holda dasturxonga tortish hajmini tanlang. (Yon tomondagi jadvalga qarang).

3. **СТАРТ/+30СЕК (START/+30son)** tugmasini bosing. Tayyorlash boshlanadi. Tayyorlash yakunlangandan keyin.

- 1) Pech to'rt marta tovushli signal beradi.
- 2) Yakunlanganini eslatuvchi signal 3 marta (bir daqiqqa intervali bilan) beriladi.
- 3) Display yana joriy vaqtni ko'rsatadi.

### ⚠️ DIQQAT

Faqat mikroto'lqinli pechda foydalanish uchun xavfsiz bo'lgan qabul qiluvchilardan foydalaning.

## Avto isitish sozlamalari

Quyidagi jadvalda **Авто подогрев (Avto isitish)** rejimining turli dasturlari, miqdorlar, ushlab turish vaqti va tegishli tavsiyalar keltirilgan.

Kod/Taom	Porsiya	Kutish vaqti
1 Tayyor taom (sovitilgan)	300-350 g 400-450 g	3 daq.
	<b>Tavsiyalar</b> Taomni keramik patnisga joylashtiring va ustini oziq-ovqat plyonkasi bilan yoping. Ushbu dastur tarkibi 3 ta komponentdan iborat taomlar uchun tavsiya etiladi (masalan, qaylali go'sht, sabzavot va kartoshka, guruch yoki makarondan iborat garnirlar).	
2 Tayyor taom (muzlatilgan)	300-350 g 400-450 g	4 daq.
	<b>Tavsiyalar</b> Muzlatilgan tayyor taomni olib, idishi mikroto'lqinli pechga yaroqli ekanligini tekshiring. Tayyor taomning plyonkasini sanchib teshing. Muzlatilgan tayyor taomni aylanuvchi patnisning o'rtasiga qo'ying. Ushbu dastur tarkibi 3 ta komponentdan iborat muzlatilgan tayyor taomlar uchun tavsiya etiladi (masalan, qaylali go'sht; kartoshka, guruch yoki makarondan iborat garnirli sabzavotlar).	
3 Ichimliklar qahva, sut, choy, suv (Xona haroratidagi)	150 ml (1 piyola) 250 ml (1 stakan)	1-2 daq.
	<b>Tavsiyalar</b> Keramik piyola (150 ml) yoki krujka (250 ml) ichiga quyib, aylanuvchi patnisning o'rtasiga qo'ying. Berkitmagan holda isiting. Kutish vaqtidan avval va keyin ohista aralashitiring. Piyolalarni olishda ehtiyot bo'ling (suyuqliklar uchun ko'rsatmalarga qarang).	

## Pechdan foydalanish

### Tez muzdan tushirish funksiyasidan foydalanish

**Быстрая разморозка (Tez muzdan tushirish)** funksiyasi go'sht, parranda yoki baliqni muzdan tushirishga imkon beradi. Muzdan tushirish vaqti va quvvat darajasi avtomatik ravishda o'rnatiladi. Dastur va mahsulotlar og'irligini tanlashning o'zi yetarli.

#### ИЗОХ

Faqat mikroto'lqinli pechda foydalanish uchun xavfsiz bo'lgan idish-tovoqlardan foydalaning.

Avval muzlatilgan taomni aylanuvchi patnisning markaziga qo'ying va eshikchani yoping.



1. **Быстрая разморозка (Tez muzdan tushirish)** tugmasini bosing.

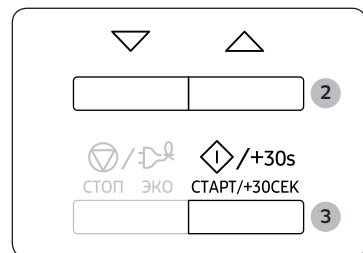

2. **Pastga va Tepaga** tugmalarini bosish orqali taom vaznini tanlang. Ruxsat berilgan eng katta og'irlik– 1500 g.
3. **СТАРТ/+30CEK (START/+30son)** tugmasini bosing.
  - Mahsulotlarning muzdan tushishi boshlanadi.
  - Muzdan tushirish vaqtida pech mahsulotlarni ag'darish kerakligini eslatgan holda tovushli signallar beradi.
  - Muzdan tushirish jarayonini yakunlash uchun yana **СТАРТ/+30CEK (START/+30son)** tugmasini bosing.

#### ИЗОХ

Mahsulotlarni qo'l rejimida ham muzdan tushirish mumkin. Buning uchun quvvat darajasi 180 Vt bo'lgan mikroto'lqin rejimida taom tayyorlash/isitish funksiyasini tanlang. Batafsil ma'lumot uchun 15-betdagi "Taom tayyorlash/Isitish" bo'limiga qarang.

### Tez muzdan tushirish sozlamalari

Quyidagi jadvalda **Быстрая разморозка (Tez muzdan tushirish)** dasturi, miqdorlar, kutish vaqti va tegishli tavsiyalar keltirilgan. Muzdan tushirishdan avval har qanday o'rama materiallarni olib tashlash kerak. Go'sht, parranda go'shti va baliqni tekis keramik idishga qo'ying.

Oziq-ovqat	Porsiya hajmi	Kutish vaqti
Go'sht	200-1500 g	15-60 daq.
Parranda	Tavsiyalar	
Baliq	Chetlarini alyuminiy folga bilan yoping. Pech tovushli signal berganida taom parchalarini to'ntaring. Bu dastur go'sht parchalari, maydalangan yoki qiyma go'sht, parranda go'shti parchalari, butun parranda tanasi kabi go'sht yoki baliq lahlari uchun to'g'ri keladi.	

## Bug'da pishirish funksiyasidan foydalanish

**Пароварка (Bug'da pishirish)** funksiyasi ishlatilganida, taom tayyorlash vaqti avtomatik ravishda o'rnatiladi. **Pastga va Tepaga** tugmasini bosib, porsiyalar sonini o'zgartirish mumkin.

### IZOH

**Пароварка (Bug'da pishirish)** funksiyasida plastmassa qasqon ishlating.

Avval muzlatilgan taomni aylanuvchi patnisning markaziga qo'ying va eshikchani yoping.



1. **Пароварка (Bug'da pishirish)** tugmasini bir yoki bir necha marta bosgan holda tayyorlanayotgan taom turini tanlang.

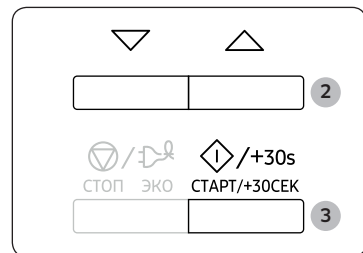

2. **Pastga va Tepaga** tugmasini bosgan holda dasturxonga tortish hajmini tanlang. (Yon betdagi jadvalga qarang.)

3. **СТАРТ/+30СЕК (START/+30son)** tugmasini bosing. Tayyorlash boshlanadi. Tayyorlash yakunlangandan keyin.

- 1) Pech to'rt marta tovushli signal beradi.
- 2) Yakunlanganini eslatuvchi signal 3 marta (bir daqiqa intervali bilan) beriladi.
- 3) Display yana joriy vaqtni ko'rsatadi.

### IZOH

Faqat mikroto'lqinli pechda foydalanish uchun xavfsiz bo'lgan qabul qiluvchilardan foydalaning.

## Bug'da pishirgichning qismlari



Jom

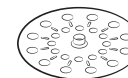

Ichki patnis

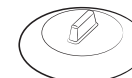

Qopqog

## Bug'da pishirgich bilan ishlash

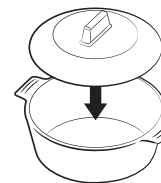

Jom + Qopqog

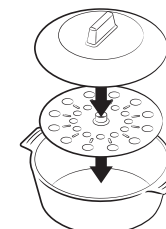

Jom bilan ichki patnis + Qopqog

## Bug'da pishirish sozlamalari

Quyidagi jadvalda **Пароварка (Bug'da pishirish)** funksiyasining 4 ta avtomatik dasturi, miqdorlar, ushlab turish vaqti va tegishli tavsiyalar keltirilgan.

Bug'da pishirish funksiyasida plastmassa qasqon ishlating.

Kod/Taom	Porsiya hajmi	Kutish vaqti
1 Guruch	250 g	4-5 daq.
	375 g	
Tavsiyalar		
Oq (bug'langan) guruchni qasqonga soling. 250 gramm guruch pishirganda 500 ml sovuq suv qo'shing; 375 gramm guruch pishirganda 750 ml suv qo'shing. Qasqonning qopqog'ini yoping. Ovqat pishirgandan so'ng bo'shliqdagi namlikni oshxona qog'oz yordamida ketkizing.		

## Pechdan foydalanish

Kod/Taom	Porsiya hajmi	Kutish vaqti
2 Archilgan kartoshka	100-150 g / 200-250 g 300-350 g / 400-450 g 500-550 g	2-3 daq.
	<b>Tavsiyalar</b>	
	Kartoshkani yuvgandan, tozalagandan keying tarozida torting va bir xil o'lchamlarda kesgandan so'ng torting. Ularni qasqon ichiga soling. Bug'da 100-350 gramm kartoshka pishirayotganingizda, 15-30 ml (1-2 osh qoshiq) suv qo'shing; 400-550 gramm uchun 45-60 ml (3-4 osh qoshiq) suv qo'shing. Qasqonning qopqog'ini yoping.	
3 Yangi uzilgan sabzavotlar	100-150 g / 200-250 g 300-350 g / 400-450 g	1-2 daq.
	<b>Tavsiyalar</b>	
	Sabzavotlarni yuvgandan, tozalagandan va bir xil o'lchamlarda kesgandan so'ng torting. Ularni qasqonning ichki patnisiga qo'ying. Bug'da 100-350 gramm sabzavot pishirayotganingizda, 30 ml (2 osh qoshiq) suv qo'shing; 400-450 gramm uchun 45 ml (3 osh qoshiq) suv qo'shing. Qasqonning qopqog'ini yoping. Bug'da pishirgandan keyin, kutish vaqtdan avval ehtiyotlik bilan aralashtirib qo'ying.	
4 Mevali kompot	100-150 g / 200-250 g 300-350 g / 400-450 g	2-3 daq.
	<b>Tavsiyalar</b>	
	Yangi uzilgan mevalarni archilab, yuvgandan keyin tarozida o'lchab oling va bir xil parchalarga yoki to'rtburchaklarga kesing. Qasqon ichiga soling. Bug'da 100-350 gramm meva pishirayotganingizda, 15-30 ml (1-2 osh qoshiq) suv qo'shing; 400-450 gramm uchun 45 ml (3 osh qoshiq) qo'shing. 1-2 qoshiq shakar qo'shing. Qasqonning qopqog'ini yoping. Bug'da pishirgandan so'ng ehtiyotkorlik bilan aralashiring. Bu dastur olma, nok, olxo'ri, o'rik, mango va ananaslar uchun to'g'ri keladi.	

## Bug'da pishirishni qo'l bilan amalga oshirish rejimining sozlamalari

Oziq-ovqat	Porsiya	Quvvat	Vaqt (daq.)	Ushlab turish vaqti (daq.)
Artishoklar	300 g (1-2 dona)	850 Vt	5-6	1-2
	<b>Ko'rsatmalar</b> Artishoklarni yuving va tozalang. Patnisni jomga qo'ying. Artishoklarni patnisga joylashtiring. Bir osh qoshiq limon sharbati qo'shing. Qopqoq bilan yoping.			
Yangi uzilgan sabzavotlar	300 g	850 Vt	4-5	1-2
	<b>Ko'rsatmalar</b> Ularni yuvgandan, tozalagandan va taxminan bir o'lchamlarda to'rg'agandan keyin sabzavotlarni (masalan, brokkoli, gul karam, sabzi, qalampir) torting. Patnisni jomga qo'ying. Sabzavotlarni ichki patnis bo'yicha taqsimlang. 2 osh qoshiq suv qo'shing. Qopqoq bilan yoping.			
Muzlatilgan sabzavotlar	300 g	600 Vt	7-8	2-3
	<b>Ko'rsatmalar</b> Muzlatilgan sabzavotlarni bug'da pishirgich jomiga joylashtiring. Patnisni jomga qo'ying. 1 osh qoshiq suv qo'shing. Qopqoq bilan yoping. Tayyorlagandan va kutish vaqtdan keyin yaxshilab aralashiring.			
Guruch	250 g	850 Vt	15-18	5-10
	<b>Ko'rsatmalar</b> Bug'langan guruchni jomga joylashtiring. 500 ml sovuq suv qo'shing. Qopqoq bilan yoping. Tayyorlagandan keyin yetilishi uchun oq guruchni 5 daqiqaga, jigarrang guruchni esa 10 daqiqaga qoldiring.			
Po'sti artilmay pishirilgan kartoshka	500 g	850 Vt	7-8	2-3
	<b>Ko'rsatmalar</b> Kartoshkani torting va yuving hamda jomga joylashtiring. 3 qoshiq suv qo'shing. Qopqoq bilan yoping.			

Oziq-ovqat	Porsiya	Quvvat	Vaqt (daq.)	Ushlab turish vaqti (daq.)
Dimlangan go'sht yoki baliq (sovutilgan)	400 g	600 Vt	5-6	1-2
	<b>Ko'rsatmalar</b> Dimlangan go'sht yoki baliqni jomga joylashtiring. Qopqoq bilan yoping. Ushlab turish vaqtidan avval yaxshilab aralashstiring.			
Sho'rva (sovutilgan)	400 g	850 Vt	3-4	1-2
	<b>Ko'rsatmalar</b> Jomga quyning. Qopqoq bilan yoping. Ushlab turish vaqtidan avval yaxshilab aralashstiring.			
Muzlatilgan sho'rva	400 g	850 Vt	8-10	2-3
	<b>Ko'rsatmalar</b> Muzlatilgan sho'rvani jomga joylashtiring. Qopqoq bilan yoping. Ushlab turish vaqtidan avval yaxshilab aralashstiring.			
Jem masalliqli achitqili xamirdan tayyorlangan muzlatilgan bulochkalar	150 g	600 Vt	1-2	2-3
	<b>Ko'rsatmalar</b> Masalliqli bulochkalarining yuqori qismini suv bilan ho'llang. 1-2 ta muzlatilgan bulochkalarni savatchaga yonma-yon qo'ying. Qopqoq bilan yoping.			
Mevali kompot	250 g	850 Vt	3-4	2-3
	<b>Ko'rsatmalar</b> Yangi uzilgan mevalarni (masalan, olma, nok, olcha, o'rik, mango yoki ananas) tozalagandan, yuvgandan va bir hil o'lchamdagi kubikchalarga to'rg'algandan keyin torting. Ularni jomga joylashtiring. 1-2 qoshiq suv va 1-2 qoshiq shakar qo'shing. Qopqoq bilan yoping.			

## Kutish vaqtini belgilash

**Таймер (Таймер)** funksiyasini avtomatik ravishda kutish vaqtini (bu paytda mikroto'lqin bilan pishirish to'xtatiladi) belgilash uchun ishlatish mumkin.



- Таймер (Таймер)** tugmasini bosing.
- Пастга va Тепага** tugmasini bosgan holda dasturxonga tortish hajmini tanlang.
- СТАРТ/+30СЕК (START/+30son)** tugmasini bosing. Ushlab turish vaqti boshlanadi. U tugagandan keyin:
  - Pech to'rt marta tovushli signal beradi.
  - Display yana joriy vaqtni ko'rsatadi.

# Pechdan foydalanish

## Xotira funksiyasidan foydalanish

Agar tez-tez ma'lum taom turlarini pishirib tursangiz yoki ularni qayta-qayta isitsangiz, tayyorlash vaqti bilan quvvat darajalarini pechning xotirasida saqlash mumkin va bu sizga qurilmadan har gal foydalangan paytingizda ularni qaytadan kiritmaslik imkoniyatini beradi.

Ikki turli sozlamalarni saqlashingiz mumkin.

### Sozlamani saqlash.

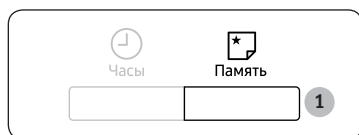

1. Quyidagilarni dasturlash Keyin **Память (Xotira)** uchun... tugmasini bosing...

Birinchi sozlama	Bir marta (Displayda "P1" ko'rsatiladi)
Ikkinchi sozlama	Ikki marta (Displayda "P2" ko'rsatiladi)



2. Pishirish dasturingizni (tayyorlash vaqti va quvvat darajasini) odatdagiday belgilang va kerakliha to'g'riligini tekshiring.
3. **СТАРТ/+30СЕК (START/+30son)** tugmasini bosing. Sozlamangiz endi pechning xotirasida saqlanib qoldi.

## Sozlamalardan foydalanish.

Avval tayyorlanayotgan taomni aylanuvchi patnisning markaziga qo'ying va eshikchani yoping.

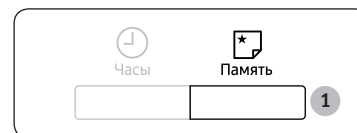

1. Quyidagilarni tanlash uchun... Keyin **Память (Xotira)** tugmasini bosing...

Birinchi sozlama	Bir marta (Displayda "P1" ko'rsatiladi)
Ikkinchi sozlama	Ikki marta (Displayda "P2" ko'rsatiladi)



2. **СТАРТ/+30СЕК (START/+30son)** tugmasini bosing. Taom talabingizga binoan pishiriladi.

## Tovushli signalni o'chirib qo'yish

Siz istalgan vaqtda tovushli signalni o'chirib qo'yishingiz mumkin.

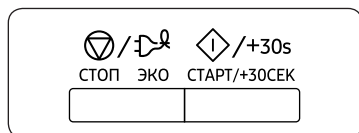

- **СТОП/ЭКО (ТО'ХТАТИШ/ЕКО) va СТАРТ/+30СЕК (START/+30son)** tugmalarini birga bosong.
  - Displeyda quyidagi ko'rsatkich chiqadi: "OFF".
  - Pech bundan buyon har safar tugmachalar bosilganda tovushli signal bermaydi.
- Tovushli signalni qayta yoqish uchun yana **СТОП/ЭКО (ТО'ХТАТИШ/ЕКО) va СТАРТ/+30СЕК (START/+30son)** tugmalarini birga bosong.
  - Displeyda quyidagi ko'rsatkich chiqadi: "On".
  - Pech yana tovushli signal bera boshlaydi.

## Mikroto'lqinli pechni xavfsizlik maqsadida blokirovka qilish

Usbu mikroto'lqinli pechda ichki o'rnatilgan Bola xavfsizligi dasturi mavjud, u bola yoki pechdan foydalanishni bilmaydigan odam tasodifiy tarzda pechni yoqib qo'ymasligi uchun pechdan foydalanishni "blokirovka" qilishga imkon beradi.

Pechdan blokirovkani istalgan vaqtda olib tashlash mumkin.

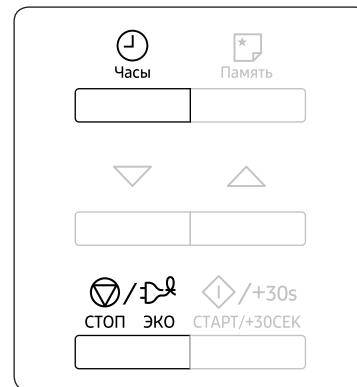

- **СТОП/ЭКО (ТО'ХТАТИШ/ЕКО) va Часы (Soat)** tugmalarini birga bosong.
  - Pech blokirovka qilinadi (funktsiyalarni tanlab bo'lmaydi).
  - Displeyda "L" ko'rsatiladi.
- Pechni blokirovkadan chiqarish uchun **СТОП/ЭКО (ТО'ХТАТИШ/ЕКО) va Часы (Soat)** tugmalarini yana birga bosong.
  - Pechdan odatdagidek foydalanish mumkin.



## Idish tanlash bo'yicha yo'riqnoma

Mikroto'lqinli pechda yaxshi taom tayyorlash uchun mikroto'lqinlar taom ichiga kirishlari va foydalaniladigan idishlardan qaytmassliklari va ularga singmasliklari kerak.

Shuning uchun idishlarni tanlashda juda ehtiyot bo'lish kerak. Agar idishda mikroto'lqinli pechlarda foydalanish mumkinligi ko'rsatib qo'yilgan bo'lsa, undan foydalanish mumkin.

Quyidagi jadvalda turli oshxona anjomlari keltirilgan va ularning mikroto'lqinli pechda foydalanish mumkinligi va qay tarzda foydalanilishi kerakligi ko'rsatilgan.

Oshxona anjomlari	Mikroto'lqinli pechda foydalanish uchun xavfsiz	Sharhlar
Alyuminiy folga	✓X	Taomning ba'zi joylarini kuyib ketishdan himoya qilish uchun oz miqdorda ishlatish mumkin. Agar folga pech devoriga juda yaqin joylashgan bo'lsa yoki folga juda ko'p miqdorda ishlatilayotgan bo'lsa, elektr yoyi hosil bo'lishi mumkin.
Qizartiruvchi idish	✓	Oldindan 8 daqiqadan ko'p qizdirmang.
Chinni va sopol buyumlar	✓	Odatda chinni, keramika, sir bilan qoplangan keramika va Xitoy chinnisi, agar ularda metall bezak bo'lmasa, mos keladi.
Bir martalik plastik tog'orachalar	✓	Ba'zi muzlatilgan mahsulotlar ana shunday tog'orachalarga solinib o'raladi.
Tez tayyorlanadigan mahsulotlar o'rami		
• Polistirol stakanxalar va konteynerlar	✓	Taomni isitish uchun foydalanish mumkin. Qizib ketsa, polistirol erishi mumkin.
• Qog'oz paketlar yoki gazetalalar	X	Yonib ketishi mumkin.
• Ikkilamchi xom-ashyodan tayyorlangan qog'oz yoki metall bezak	X	Elektr yoyini keltirib chiqarishi mumkin.
Shisha idish		
• Toblangan shishadan tayyorlangan idish	✓	Metall bezagi bo'lmasa, ishlatish mumkin.
• Yupqa shisha idish	✓	Taom va suyuqliklarni isitish uchun foydalanish mumkin. Yupqa shisha keskin qizigan paytda sinishi yoki yorilishi mumkin.
• Shisha bankalar	✓	Qopqog'ini olib qo'yish kerak. Faqat isitish uchun yaroqli.

Oshxona anjomlari	Mikroto'lqinli pechda foydalanish uchun xavfsiz	Sharhlar
Metall		
• Taomlar	X	Elektr yoyini yoki alanganishni keltirib chiqarishi mumkin.
• Paketlarni bog'lash uchun buralgan simlar	X	
Qog'oz		
• Tarelkalar, stakanxalar, saftetkalar va oshxona qog'oz	✓	Qisqa vaqtda tayyorlash va isitish uchun. Shuningdek, ortiqcha namlikni yutish uchun yaroqli.
• Ikkilamchi xomashyodan qayta ishlangan qog'oz	X	Elektr yoyini keltirib chiqarishi mumkin.
Plastik		
• Konteynerlar	✓	Ayniqsa, agar bu issiqlikka chidamli termoplastik bo'lsa. Boshqa ayrim plastiklar yuqori harorat ta'sirida qiyshayib qolishi, rangini yo'qotishi mumkin. Melaminli plastikdan foydalanmang.
• Qoplovchi plyonka	✓	Namlikni ushlab turish uchun qo'llanilishi mumkin. Taomga tegmasligi kerak. Plyonkani olayotganda ehtiyot bo'ling, chunki tashqariga issiq bug' chiqadi.
• Muzlatish uchun paketlar	✓X	Ularni qaynatish mumkin bo'lsa yoki ular pechda ishlatish uchun yaroqli bo'lsa. Germetik yopilgan bo'lmasligi kerak. Zarurat tug'ilganida, ularni vilka bilan teshing.
Parafinlangan yoki yog' o'tkazmaydigan qog'oz	✓	Namlikni ushlab turish va sachrashning oldini olish uchun ishlatilishi mumkin.

✓ : Tavsiya      ✓X : Ehtiyotkorlik bilan foydalaning      X : Foydalanish xavfsiz emas





## Nosozliklarni bartaraf etish

### Nosozliklarni bartaraf etish

Agar sizda quyida keltirilgan muammolardan birortasi mavjud bo'lsa, berilgan maslahatlar bilan hal qilishga harakat qiling.

Muammo	Sababi	Chora
<b>Asosiy</b>		
Tugmalar tegishli bosilmayapti.	Tugmalar orasiga yot jism kirib qolishi mumkin.	Yot jismni olib tashlab, qayta urining.
	Sensorli modellarda: Namlik tashqi tomonida.	Namlikni artib tashlang.
	Bolalardan qulflash ishga tushgan.	Bolalardan qulflashni o'chiring.
Vaqt ko'rsatilmayapti.	Eko (quvvat tejovchi) funksiya qo'yilgan.	Eko funksiyasini o'chiring.
Pech ishlamayapti.	Tok yo'q.	Tok borligiga ishonch hosil qiling.
	Eshik ochiq.	Eshikni yopib, qayta urining.
	Eshikni ochadigan xavfsizlik mexanizmlari yot jism bilan yopilib qolgan.	Yot jismni olib tashlab, qayta urining.
Pech ishlab turganida to'xtaydi.	Foydalanuvchi taomni ag'darish uchun eshikni ochgan.	Taomni ag'dargach, ishlashni boshlash uchun <b>CTAPT/+30CEK (START/+30son)</b> tugmasini yana bosing.

Muammo	Sababi	Chora
Ishlab turganida o'chib qolyapti.	Pech uzoq vaqtdan beri ishlamayapti.	Uzoq vaqt pishirgandan so'ng pech sovishini kuting.
	Sovitish ventilyatori ishlamayapti.	Sovitish ventilyatori tovushiga quloq tuting.
	Pechni taomsiz ishlatishga harakat qilinmoqda.	Pechga taom qo'ying.
	Pech uchun havo aylanishiga yetarli bo'shliq yo'q.	Pechning oldi va orqasida ventilyatsiya uchun havo tortadigan va chiqaradigan tuynuklar mavjud. Qurilmani o'rnatish yo'riqnomasida ko'rsatilgan oraliqlarni saqlang.
	Bitta rozetkaga bir nechta vilka tiqilgan.	Pech uchun alohida rozetka ishlating.
Ishlatganda paqillayapti, pech ishlamayapti.	Germetik yoki qopqoqli idishda taom pishirganda paqillash tovushi chiqishi mumkin.	Germetik idishlarni ishlatmang, chunki ularning ichidagisi pishirish paytida kengayib, yorilishi mumkin.
Ishlash paytida pech tashqi tomoni qizib ketyapti.	Pech uchun havo aylanishiga yetarli bo'shliq yo'q.	Pechning oldi va orqasida ventilyatsiya uchun havo tortadigan va chiqaradigan tuynuklar mavjud. Qurilmani o'rnatish yo'riqnomasida ko'rsatilgan oraliqlarni saqlang.
	Pech ustiga buyum qo'yilgan.	Pech ustidan hamma narsani olib tashlang.

## Nosozliklarni bartaraf etish

Muammo	Sababi	Chora
Eshikni tegishli ochib bo'lmayapti.	Eshik bilan pech ichi orasida ovqat qoldig'i tiqilib qolgan.	Pechni tozalang, keyin eshikni oching.
Isitish funksiyasi to'g'ri ishlamayapti.	Pech ishlamayapti, taom haddan tashqari ko'p yoki mos kelmaydigan idish ishlatilmoqda.	Bir piyola suvni mikroto'lqinga chidamli idishga quyib, pechni 1-2 daqiqa ishlating, keyin suv isigan-isimaganini ko'ring. Taomni kamaytirib, funksiyani qayta boshlang. Tagi tekis bo'lgan idish ishlating.
Eritish funksiyasi ishlamayapti.	Haddan tashqari ko'p taom tayyorlanmoqda.	Taomni kamaytirib, funksiyani qayta boshlang.
Ichki chiroq xira yonadi yoki umuman yonmaydi.	Eshigi uzoq vaqt ochiq qolgan.	Eko funksiyasi ishlaganida ichki chiroq avtomatik ravishda o'chishi mumkin. Eshikni yopib-oching yoki <b>СТОП/ЭКО (ТО'XTATISH/EKO)</b> tugmasini bosing.
	Ichki chiroq yot jism bilan to'silib qolgan.	Pech ichini tozalab, keyin tekshirib ko'ring.
Tayyorlash paytida signal tovushi chiqmoqda.	Avtomatik tayyorlash funksiyasi ishlatilayotgan bo'lsa, signal berilgani taomni ag'darish payti kelganini bildiradi.	Taomni ag'dargach, ishlashni qayta boshlash uchun <b>СТАРТ/+30СЕК (START/+30son)</b> tugmasini yana bosing.
Pech tekis joylashmagan.	Pech notekis joyga o'rnatilgan.	Pech tekis, qimirlamaydigan yuzaga o'rnatilganiga ishonch hosil qiling.

Muammo	Sababi	Chora
Pishirish paytida uchqun chiqmoqda.	Pech/eritish funksiyasida metall idish ishlatilgan.	Metall idish ishlatmang.
Tok ulangan zahoti pech ishlab ketadi.	Eshigi yaxshi yopilgan.	Eshikni yopib, tekshirib ko'ring.
Pechga tekkanda tok urmoqda.	Vilka yoki rozetka tegishli yerga ulanmagan.	Vilka va rozetka tegishli yerga ulanganiga ishonch hosil qiling.
1. Suv tomchilamoqda. 2. Eshik tirqishidan bug' chiqmoqda. 3. Pechda suv qolmoqda.	Taomga qarab, ba'zi hollarda suv yoki bug' chiqishi mumkin. Bu pech nosozligi emas.	Pechni sovitib, keyin quruq idish sochig'i bilan arting.
Pech ichidagi yorqinlik turlicha.	Funksiyasiga qarab, chiqarilgan quvvat o'zgarishi sayin yorqinlik ham o'zgaradi.	Pishirish paytida chiqarilgan quvvat o'zgarishi nosozlik emas. Bu pech nosozligi emas.
Pishirish tugallandi, lekin sovitish ventilyatori haliyam ishlayapti.	Pech havosini almashtirish uchun pishirish tugaganidan so'ng 3 daqiqacha ventilyator ishlab turadi.	Bu pech nosozligi emas.

Muammo	Sababi	Chora
<b>Aylanuvchi patnis</b>		
Aylanayotganida patnis o'rnidan chiqib ketadi yoki aylanishdan to'xtaydi.	Rolikli taglik yo'q yoki joyiga to'g'ri o'rnatilmagan.	Rolikli taglikni o'rnatib, qayta urinib ko'ring.
Aylanuvchi patnis to'xtab-to'xtab aylanadi.	Rolikli taglik joyida emas, taom haddan tashqari ko'p yoki idish juda katta, pech devoriga tegib qolmoqda.	Taom miqdorini o'zgartiring va o'ta katta idish ishlatmang.
Aylanuvchi patnis aylanayotganida taraqlaydi, shovqin chiqaradi.	Pech tagiga ovqat qoldig'i tiqilib qolgan.	Pech tagiga yopishib qolgan ovqat qoldiqlarini olib tashlang.
<b>Bug'</b>		
Bug'da pishirish paytida suv qaynashi eshitilmoqda.	Bug'da isitgich yordamida suv isitiladi.	Bu pech nosozligi emas.
Bug'da pishirish to'xtatilganida g'ayrioddiy tovush eshitilmoqda.	Bug'da pishirish tamomlanganidan so'ng bug'da isitkich ichidan suv chiqarib tashlanmoqda.	Bu pech nosozligi emas.
Bug' chiqmayapti.	Suv baki o'rnatilmagan.	Suv baki to'g'ri o'rnatilganiga amin bo'ling.
	Suv bakida suv yo'q.	Bakni suv bilan to'ldirib, qayta urining.

## Texnik xususiyatlar

SAMSUNG kompaniyasi o'z mahsulotlarini muntazam ravishda takomillashtirib boradi. Dizayn xususiyatlari va mazkur qo'llanma oldindan xabardor qilinmasdan o'zgartirilishi mumkin.

Model		FW77SU*
Elektr toki manbai		230 V ~ 50 Gs
Iste'mol qilinadigan quvvat	Mikroto'lqin	1250 Vt
Ishlab chiqilayotgan quvvat		100 Vt / 850 Vt (IEC-705)
Ishchi chastotasi		2450 MGtz
Magnetron		OM75P(31)
Sovitish usuli		Sovituvchi elektr ventilyator
O'lchamlari (E x B x CH)	Tashqi qismi	489 x 275 x 312 mm
	Pechning ichki kamerasi	330 x 211 x 291 mm
Sig'im		20 litr
Vazn	Sof	Taxminan 14,0 kg

## Mahsulot haqida ma'lumot

Model	FW77SUB, FW77SUT, FW77SUW
Energija samaradorligi tasnifi	A+++
Elektron qurilma quvvat koeffitsienti	-
Foydali ish koeffitsienti	95 %

Normal sharoitlarda belgilangan maqsadda foydalanishi kerak  
Xizmat muddati: 7 yil

MALAYZIYADA ISHLAB CHIQRILGAN  
 ISHLAB CHIQRUVCHI : SAMSUNG  
 TOVAR SERTIFIKATLANGAN : ALTTEST

MANZIL:  
 Samsung Elektroniks (M) Sdn. Bxd. (SEMA),  
 Lot2, Lebox 2, Nord Klang Streys,  
 Eria 21, Industrial Lark, 42000 Port  
 Klang, Seleangor, Malayziya.

Shunga e'tibor beringki, Samsung-ning kafolati mahsulotdan foydalanish, noto'g'ri o'rnatishni tuzatish, oddiy tozalash yoki texnik xizmat ko'rsatishni tushuntirish uchun xizmat qo'ng'iroqlarini QOPLAMAYDI.

SAVOL YOKI FIKR BORMI?

MAMLAKAT	QO'NG'IROQ QILING	YOKI TASHRIF BUYURING
RUSSIA	8-800-555-55-55 (VIP care 8-800-555-55-88)	<a href="http://www.samsung.com/ru/support">www.samsung.com/ru/support</a>
GEORGIA	0-800-555-555	<a href="http://www.samsung.com/support">www.samsung.com/support</a>
ARMENIA	0-800-05-555	
AZERBAIJAN	0-88-555-55-55	
KYRGYZSTAN	00-800-500-55-500 (GSM: 9977)	
UZBEKISTAN	00-800-500-55-500 (GSM: 7799)	
KAZAKHSTAN	8-10-800-500-55-500 (GSM: 7799, VIP care 7700)	<a href="http://www.samsung.com/kz_ru/support">www.samsung.com/kz_ru/support</a>
TAJIKISTAN	8-10-800-500-55-500 (GSM: 8888)	<a href="http://www.samsung.com/support">www.samsung.com/support</a>
MONGOLIA	1800-25-55	
BELARUS	810-800-500-55-500	
MOLDOVA	0-800-614-40	
UKRAINE	0-800-502-000	<a href="http://www.samsung.com/ua/support">www.samsung.com/ua/support</a> (Ukrainian) <a href="http://www.samsung.com/ua_ru/support">www.samsung.com/ua_ru/support</a> (Russian)



DE68-04135G-02