

Operating Instructions Hair Clipper



Originalbetriebsanleitung
Haarschneidemaschine Typ 1230

Translation of the original operating manual
Hair clipper type 1230

Traduction du mode d'emploi d'origine
Tondeuse à cheveux de type 1230

Traduzione delle istruzioni per l'uso originali
Tagliacapelli tipo 1230

Traducción del manual de uso original
Máquina de corte de pelo modelo 1230

Tradução do manual de utilização original
Máquina para corte de cabelo tipo 1230

Vertaling van de originele gebruiksaanwijzing
Tondeuse type 1230

Översättning av originalbruksanvisning
Hårklippningsmaskin typ 1230

Oversettelse av den originale bruksanvisningen
Hårklippemaskin type 1230

Alkuperäiskäyttöohjeen käännös
Hiustenleikkuukone Tyyppi 1230

Orijinal kullanma kılavuzunun çevirisi
Saç kesme makinesi Tip 1230

Tłumaczenie oryginalnej instrukcji obsługi
Maszynka do strzyżenia włosów typu 1230

Překlad originálního návodu k použití
Zastříhovač vlasů typ 1230

Preklad originálneho návodu na obsluhu
Strihač vlasov, typ 1230

Az eredeti gépkönyv fordítása
1230 típusú hajvágó gép

Prevod originalnih navodil za uporabo
Aparat za striženje las tip 1230

Traducerea instrucțiunilor de folosire originale
Mașină de tuns părul model 1230

Превод на оригиналното упътване
Машинка за подстригване тип 1230

Перевод оригинального руководства по эксплуатации
Машинка для стрижки волос, тип 1230

Переклад оригінальної інструкції
Машинка для стриження волосся тип 1230

Μετάφραση των πρωτότυπων οδηγιών λειτουργίας
Κορευτική μηχανή τύπος 1230

ترجمة دليل الاستخدام الأصلي
جهاز لحلاقة الشعر طراز 1230

de

en

fr

it

es

pt

nl

sv

no

fi

tr

pl

cs

sk

hu

sl

ro

bg

ru

uk

el

ar

de
en
fr
it
es
pt
nl
sv
no
fi
tr
pl
cs
sk
hu
sl
ro
bg
ru
uk
el
ar

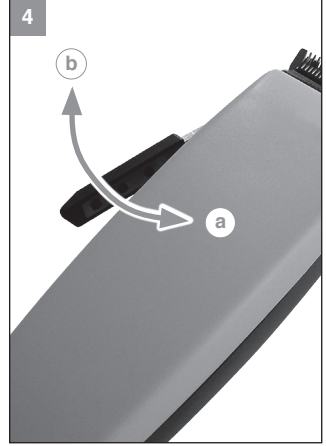
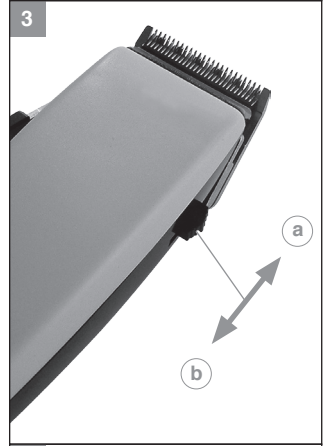
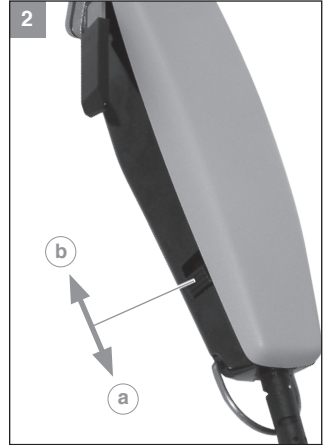
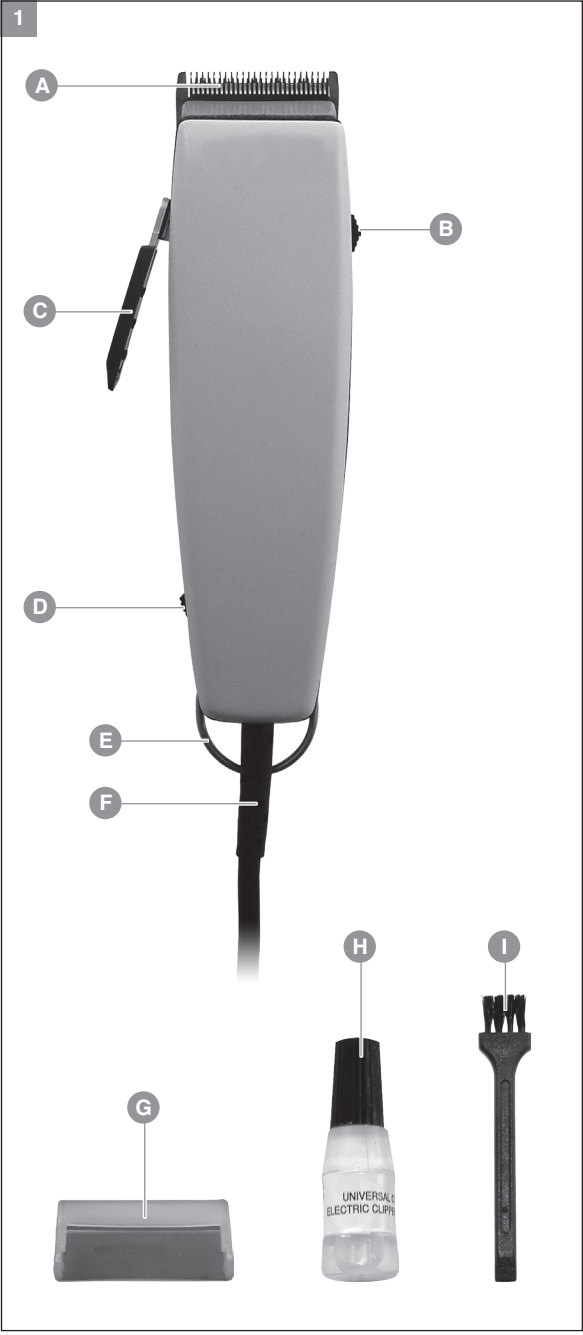

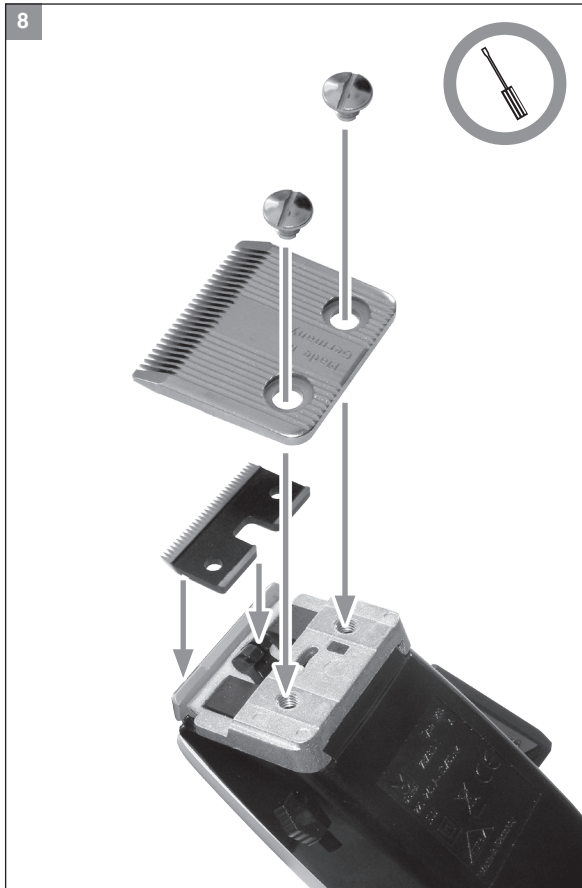
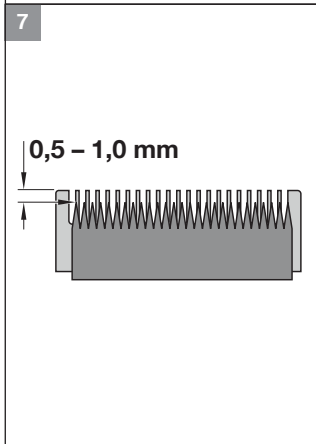
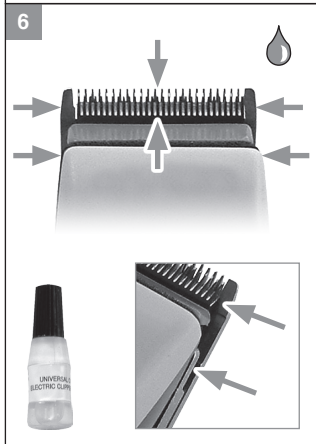
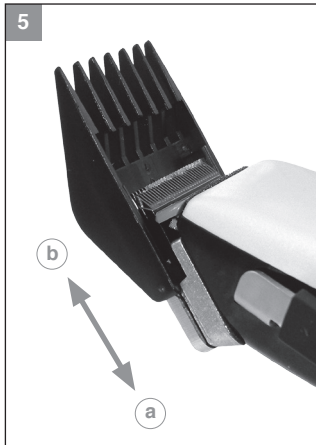

Allgemeine Sicherheitshinweise

Bestimmungsgemäßer Gebrauch

- Nutzen Sie Haarschneidemaschinen ausschließlich zum Schneiden von menschlichem Haupthaar.
- Nutzen Sie Tierhaarschneidemaschinen ausschließlich zum Schneiden von Tierhaaren und Tierfell.

Anforderungen an den Anwender

- Lesen Sie vor der ersten Inbetriebnahme die Betriebsanleitung vollständig durch und machen Sie sich mit dem Gerät vertraut.
- Dieses Gerät ist nicht für den Gebrauch von Personen (einschließlich Kindern) mit verringerten körperlichen, sensorischen oder geistigen Fähigkeiten oder Mangel an Erfahrung und Wissen bestimmt, es sei denn, sie werden beaufsichtigt oder erhalten eine Anweisung hinsichtlich des Gebrauches des Gerätes von einer Person, die für ihre Sicherheit verantwortlich ist. Kinder sollten beaufsichtigt werden, um sicherzustellen, dass sie nicht mit dem Gerät spielen.
- Reparaturen am Gerät dürfen nur von einer ausgebildeten Elektrofachkraft gemäß den elektrotechnischen Regeln ausgeführt werden!

Gefährdungen

Beachten Sie die folgenden Sicherheitshinweise!



Gefahr! Stromschlag durch Schäden am Gerät/Stromkabel.

- ▶ Das Gerät nicht benutzen, wenn es nicht ordnungsgemäß funktioniert, wenn es beschädigt ist, oder wenn es ins Wasser gefallen ist. Reparaturen ausschließlich von einem autorisierten Service Center unter Verwendung von Original-Ersatzteilen durchführen lassen, um Gefährdungen zu vermeiden.
- ▶ Das Gerät niemals mit einem beschädigten Stromkabel verwenden. Ein beschädigtes Stromkabel darf nur von einem autorisierten Service Center oder einer ähnlich qualifizierten Person durch ein Original-Ersatzkabel ersetzt werden, um Gefährdungen zu vermeiden.
- ▶ Elektrogeräte dürfen nur durch elektrotechnisch ausgebildete Fachkräfte repariert werden.



Gefahr! Stromschlag durch eintretende Flüssigkeit.

- ▶ Ein ins Wasser gefallenes Elektrogerät auf keinen Fall berühren. Sofort den Netzstecker ziehen.

- ▶ Elektrogeräte niemals in der Badewanne oder unter der Dusche benutzen.
- ▶ Elektrogeräte stets so ablegen bzw. aufbewahren, dass sie nicht ins Wasser (z.B. Waschbecken) fallen können. Den Kontakt von Elektrogeräten mit Wasser und anderen Flüssigkeiten vermeiden.
- ▶ Das Gerät nur in trockenen Räumen benutzen und aufbewahren.
- ▶ Als zusätzliche Sicherheitsmaßnahme wird der Einbau einer geprüften Fehlerstrom-Schutzeinrichtung (RCD) mit einem Bemessungsauslösestrom von nicht mehr als 30 mA in den Badezimmerstromkreis empfohlen.



Explosionsgefahr!

- ▶ Das Gerät niemals in Umgebungen benutzen, in denen Aerosol- (Spray-) Produkte verwendet werden, oder in denen Sauerstoff freigesetzt wird.



Warnung! Verletzungen durch unsachgemäße Handhabung.

- ▶ Benutzen Sie das Gerät, zum Schutz vor Verletzungen, niemals mit beschädigtem Schneidsatz.
- ▶ Schalten Sie das Gerät immer vor dem Ablegen aus, da das Gerät durch die Vibrationen herunterfallen kann.



Vorsicht! Schäden durch falsche Spannungsversorgung.

- ▶ Betreiben Sie das Gerät ausschließlich mit Wechselstrom mit der auf dem Typenschild angegebenen Spannung.



Vorsicht! Schäden durch unsachgemäße Handhabung.

- ▶ Verwenden Sie ausschließlich das vom Hersteller empfohlene Zubehör.
- ▶ Niemals Gegenstände in die Geräteöffnungen stecken oder fallen lassen.
- ▶ Das Gerät zum Tragen nicht am Stromkabel festhalten, und das Stromkabel nicht als Griff verwenden.
- ▶ Beim Ausstecken des Gerätes niemals am Stromkabel oder am Gerät selbst ziehen.
- ▶ Das Stromkabel nicht um das Gerät wickeln.
- ▶ Das Stromkabel und das Gerät von heißen Oberflächen fernhalten.
- ▶ Das Gerät nicht mit verdrehtem oder abgeknicktem Stromkabel benutzen bzw. aufbewahren.

- ▶ Gerät nur mit aufgesetztem Messerschutz aufbewahren.
- ▶ Das Gerät nicht längere Zeit Temperaturen unter 0°C oder über +40°C aussetzen. Direkte Sonneneinstrahlung vermeiden.

Allgemeine Benutzerhinweise

Informationen zum Gebrauch der Betriebsanleitung

- ▶ Bevor Sie das Gerät zum ersten Mal in Betrieb nehmen, muss die Betriebsanleitung vollständig gelesen und verstanden werden.
- ▶ Betrachten Sie die Betriebsanleitung als Teil des Produkts und bewahren Sie sie gut und erreichbar auf.
- ▶ Fügen Sie diese Betriebsanleitung bei Weitergabe des Geräts an Dritte bei.
- ▶ Bei Konflikten mit nationalen Sicherheitsbestimmungen oder -anweisungen ist den nationalen Vorgaben Folge zu leisten.

Symbol- und Hinweiserklärung



GEFAHR

Gefahr durch Stromschlag mit möglicher schwerer Körperverletzung oder Tod als Folge.



GEFAHR

Explosionsgefahr mit möglicher schwerer Körperverletzung oder Tod als Folge.



WARNUNG

Warnung vor einer möglichen Körperverletzung oder einem gesundheitlichen Risiko.



VORSICHT

Hinweis auf die Gefahr von Sachschäden.



Hinweis mit nützlichen Informationen und Tipps.

- ▶ Sie werden zu einer Handlung aufgefordert.
1. Führen Sie diese Handlungen in der beschriebenen Reihenfolge durch.

Produktbeschreibung

Bezeichnung der Teile (Abb. 1)

- A** Schneidsatz
 - B** Feststeller für die Schnittlängenverstellung
 - C** Verstellhebel für die Schnittlängenverstellung
 - D** Ein-/Ausschalter
 - E** Aufhängering
 - F** Stromkabel
 - G** Messerschutz
 - H** Öl für den Schneidsatz
 - I** Reinigungsbürste
- ohne Abbildung:** Kammaufsätze (je nach Modell)

Technische Daten

Antrieb:	geräuscharmer Schwinganker-motor
Betriebsspannung:	220 – 240 V / 50 Hz / 60 Hz
Leistungsaufnahme:	15 W
Abmessungen (LxBxH):	180 mm x 67 mm x 42 mm
Gewicht:	435 g ohne Stromkabel
Emissionsschalldruckpegel:	max. 60 dB(A) @ 25 cm
Vibration:	< 2,5 m/s ²

Das Gerät ist schutzisoliert und funkentstört. Es erfüllt die Anforderungen der EU-Richtlinie Elektromagnetische Verträglichkeit 2004/108/EG und die Maschinenrichtlinie 2006/42/EG.

Konformitätserklärung

Siehe Seite 115.

Betrieb**Vorbereitung**

-  Bewahren Sie das Verpackungsmaterial für eine spätere sichere Lagerung oder Transport auf.

- ▶ Kontrollieren Sie die Vollständigkeit des Lieferumfangs.
- ▶ Prüfen Sie alle Teile auf eventuelle Transportschäden.

Sicherheit**Vorsicht! Schäden durch falsche Spannungsversorgung.**

- ▶ Betreiben Sie das Gerät ausschließlich mit Wechselstrom mit der auf dem Typenschild angegebenen Spannung.

Netzbetrieb

1. Ölen Sie den Schneidsatz (Abb. 6).
2. Stecken Sie den Gerätestecker in die Netzsteckdose.
3. Schalten Sie mit dem Ein-/Ausschalter das Gerät ein (Abb. 2ⓐ) und nach Gebrauch aus (Abb. 2ⓑ).

Bedienung**Schnittlängenverstellung**

Die normale Schnittlänge des Gerätes beträgt ohne Aufsteckkamm ca. 0,1 mm. Die Schnittlänge kann – auch während des Betriebs – von 0,1 bis 3 mm eingestellt werden.

1. Feststeller (B) nach unten schieben (Abb. 3ⓐ).
2. Durch Betätigen des seitlichen Verstellhebels (Abb. 4ⓐ) kann die Schnittlänge in 6 Rasterstellungen (**MultiClick**) eingestellt werden.
3. Durch Schieben des Feststellers (B) nach oben (Abb. 3ⓑ) wird die Einstellung entriegelt und wieder die normale Schnittlänge von ca. 0,1 mm eingestellt.

Schneiden mit Kammaufsätzen

Das Gerät kann auch mit Kammaufsätzen betrieben werden. Mit Kammaufsätzen können Sie den Schnittlängenbereich erweitern.

Je nach Modell sind verschiedene Kammaufsätze im Lieferumfang enthalten. Als weiteres Zubehör sind die Kammaufsätze #1 (4,5 mm), #2 (6 mm), #3 (9 mm), #4 (14 mm), #5 (19 mm) und ein verstellbarer Kammaufsatz (4 – 18 mm) optional erhältlich.

-  Zubehör können Sie über Ihren Händler beziehen.

Kammaufsatz aufsetzen / abnehmen

-  Der Verstellhebel der Schnittlängenverstellung darf nicht arretiert (Abb. 4ⓑ) sein.
 - ▶ Feststeller (B) nach oben schieben (Abb. 3ⓐ).

1. Schieben Sie den Kammaufsatz in Pfeilrichtung bis zum Anschlag auf den Schneidsatz (Abb. 5ⓐ).
2. Schieben Sie den Kammaufsatz in Pfeilrichtung vom Schneidsatz herunter (Abb. 5ⓑ).

Austausch des Schneidsatzes**Warnung! Verletzungen und Sachschäden durch unsachgemäße Handhabung.**

- ▶ Schalten Sie das Gerät aus und trennen Sie es von der Stromversorgung, bevor Sie den Schneidsatz austauschen.

1. Schalten Sie mit dem Ein-/Ausschalter das Gerät aus (Abb. 2) und trennen Sie es von der Stromversorgung.
2. Beide Schrauben am Schneidsatz lösen, Scherkamm und Schermesser abnehmen (Abb. 8).

Bei der Montage sind Scherkamm und Schermesser folgendermaßen auszurichten:

3. Feststeller (B) für die Schnittlänge (Abb. 3ⓐ) und den Verstellhebel (Abb. 4ⓑ) in die Position für die kürzeste Schnittlänge bringen.
4. Schermesser mit der Führungsrille auf die keilförmige Kunststoff-Führung setzen und hinten niederdrücken, so dass der Antriebszapfen in den Messerausschnitt greift.
5. Scherkamm auflegen und die beiden Schrauben wieder einsetzen.
6. Vor dem Festziehen der Schrauben den Scherkamm ausrichten (Abb. 7).

**Warnung! Verletzungen durch unsachgemäße Handhabung.**

- ▶ Richten Sie den Scherkamm so aus, dass zwischen Vorderkante Scherkamm und Vorderkante Schermesser ein Abstand von 0,5 mm bis 1,0 mm besteht (Abb. 7).

7. Beide Schrauben festziehen (Abb. 8).

Instandhaltung**Reinigung und Pflege****Gefahr! Stromschlag durch eintretende Flüssigkeit.**

- ▶ Schalten Sie das Gerät aus und trennen Sie es von der Stromversorgung, bevor Sie mit der Reinigung und Pflege beginnen.
- ▶ Das Gerät nicht in Wasser tauchen!
- ▶ Lassen Sie keine Flüssigkeiten in das Geräteinnere gelangen.
- ▶ Schließen Sie das Gerät nur vollständig getrocknet wieder an die Stromversorgung an.



Vorsicht! Schäden durch aggressive Chemikalien.

Aggressive Chemikalien können das Gerät und Zubehör beschädigen.

- ▶ Verwenden Sie keine Lösungs- oder Scheuermittel.
- ▶ Verwenden Sie ausschließlich das vom Hersteller empfohlene Reinigungsmittel und Schneidsatzöl.



Hygiene-Spray, Schneidsatzöl sowie Blade Ice Spray können Sie über Ihren Händler oder unser Service Center beziehen.

Hygienespray: **Best. Nr. 4005-7051**

Schneidsatzöl (200 ml): **Best. Nr. 1854-7935**

Blade Ice Spray: **Best. Nr. 2999-7900**

- ▶ Nehmen Sie nach jedem Gebrauch den Kammaufsatz ab (Abb. 5④). Entfernen Sie mit der Reinigungsbürste die Haarreste vom Schneidsatz.



▶ Für eine gründliche Reinigung kann der Schneidsatz abgeschraubt werden, siehe Kapitel **Austausch des Schneidsatzes**.

- ▶ Nach der Reinigung des Schneidsatzes empfehlen wir das Hygienespray. Es hält alle Schneidsätze hygienisch rein und wirkt gegen Bakterien und Viren.
- ▶ Ölen Sie den Schneidsatz mit dem Schneidsatzöl (Abb. 6).
- ▶ Wir empfehlen, den Schneidsatz während und nach der Benutzung mit dem Blade Ice Spray zu reinigen und zu pflegen. Das Blade Ice Spray sorgt für sofortige Kühlung, Ölung und Reinigung des Schneidsatzes bei gleichzeitigem Korrosionsschutz.
- ▶ Schalten Sie die Maschine kurz an (ca. 10 sec.), um für eine gleichmäßige Verteilung des Ölfilms zu sorgen.



- ▶ Für eine gute und lang anhaltende Schneidleistung ist es wichtig den Schneidsatz häufig zu ölen.
- ▶ Wenn nach längerer Gebrauchsdauer trotz regelmäßigem Reinigen und Ölen die Schneidleistung nachlässt, sollte der Schneidsatz ausgetauscht werden.

- ▶ Wischen Sie das Gerät nur mit einem weichen, eventuell leicht feuchten Tuch ab.

Problemebehebung

Schneidsatz schneidet schlecht.

Schneidsatz rupft.

Ursache: Schneidsatz ist verschmutzt.

- ▶ Reinigen und ölen Sie den Schneidsatz (Abb. 6).

Ursache: Schneidsatz ist verschlissen.

- ▶ Tauschen Sie den Schneidsatz aus (Abb. 7/8).

Hautverletzung

Ursache: Zu starker Druck auf die Haut.

- ▶ Schwächerer Druck auf die Haut.

Ursache: Schneidwinkel zu steil angesetzt.

- ▶ Gerät flacher ansetzen.

Ursache: Abstand Vorderkante Scherkamm und Vorderkante Schermesser ist nicht korrekt ausgerichtet.

- ▶ Richten Sie den Scherkamm aus (Abb. 7).

Gerät läuft nicht.

Ursache: Defekte Stromversorgung.

- ▶ Überzeugen Sie sich von der einwandfreien Kontaktierung zwischen Gerätestecker und Steckdose. Überprüfen Sie das Stromkabel auf eventuelle Beschädigungen.
- ▶ Prüfen Sie die Stromversorgung.

Entsorgung



Vorsicht! Umweltschäden bei falscher Entsorgung.

- ▶ Die ordnungsgemäße Entsorgung dient dem Umweltschutz und verhindert mögliche schädliche Auswirkungen auf Mensch und Umwelt.

Beachten Sie im Falle der Entsorgung des Geräts die jeweiligen gesetzlichen Vorschriften.

Information zur Entsorgung von elektrischen und elektronischen Geräten in der europäischen Gemeinschaft:



Innerhalb der Europäischen Gemeinschaft wird für elektrisch betriebene Geräte die Entsorgung durch nationale Regelungen vorgegeben, die auf der EU-Richtlinie 2002/96/EC über Elektronik-Altgeräte (WEEE) basieren. Danach darf das Gerät nicht mehr mit dem kommunalen oder Hausmüll entsorgt werden.

Das Gerät wird bei den kommunalen Sammelstellen bzw. Wertstoffhöfen kostenlos entgegengenommen.

General safety instructions

Intended use

- Only use hair clippers to cut human head hair.
- Only use animal clippers to cut animal hair and animal fur.

Requirements on the user

- Read the operation manual in full and familiarise yourself with it before the first use.
- This appliance is not intended for use by persons (including children) with reduced physical, sensory or mental capabilities, or lack of experience and knowledge, unless they have been given supervision or instruction concerning use of the appliance by a person responsible for their safety. Children should be supervised to ensure that they do not play with the appliance.
- Repairs to the appliance must only be carried out by a trained electrician, in accordance with the electrical engineering regulations!

Hazards

Please adhere to the following safety instructions!



Danger! Electric shock due to damage to appliance/mains cable.

- ▶ Do not use the appliance if it is not working correctly, if it is damaged or if it has fallen into water. Repairs may only be performed at an authorised service centre using original spare parts, in order to avoid hazards.
- ▶ Never use the appliance if the mains cable is damaged. A damaged mains cable may only be replaced with an original replacement cable by an authorised service centre or another similarly qualified person, in order to avoid hazards.
- ▶ Only specialists properly trained in the handling of electrotechnical appliances may repair electrical equipment.



Danger! Electric shock due to penetration of liquid.

- ▶ Never touch electrical equipment that has fallen into water. Disconnect from the mains immediately.
- ▶ Never use electrical equipment in the bath or under the shower.
- ▶ Always position or store electrical equipment where it cannot fall into water (e.g. washbasin). Prevent electrical equipment from coming into contact with water and other liquids.
- ▶ Only use and store the appliance in dry rooms.

- ▶ As additional safety measure, it is recommended that a tested residual current appliance (RCD) with a residual operating current of not more than 30 mA be installed in the bathroom circuit.



Danger of explosion!

- ▶ Never use the appliance where aerosol (spray) products are being used or where oxygen is released.



Warning! Injuries due to incorrect handling.

- ▶ To prevent injury, never use the appliance if the blade set is damaged.
- ▶ Always switch the appliance off before storage, as the appliance can fall down due to the vibrations.



Handle with care! Damage due to incorrect power supply.

- ▶ Only operate the appliance with an alternating current and with the voltage stated on the nameplate.



Handle with care! Injuries due to incorrect handling.

- ▶ Only use accessories recommended by the manufacturer.
- ▶ Never insert or allow objects to fall into the openings of the appliance.
- ▶ Do not hold the appliance by the mains cable to carry it, and do not use the mains cable as a handle.
- ▶ When disconnecting the appliance from the mains, never pull on the mains cable or on the appliance itself.
- ▶ Do not wind the mains cable around the appliance.
- ▶ Keep the mains cable and appliance away from hot surfaces.
- ▶ Make sure that the mains cable is not twisted or kinked when using or storing the appliance.
- ▶ Always store the appliance with the blade guard in place.
- ▶ Do not expose the appliance to temperatures below 0°C and above +40°C for any length of time. Avoid direct exposure to sunlight.

General user information

Information about using the operation manual

- ▶ Before using the appliance for the first time, you must read and understand the operation manual completely.
- ▶ Consider the operation manual as part of the product and store it in a safe and accessible place.
- ▶ Include this operation manual if passing the appliance on to a third party.
- ▶ In the case of conflicts with national safety specifications or instructions, the national requirements must be followed.

Explanation of symbols and notes



DANGER

Danger of electric shock which may result in serious physical injury or death.



DANGER

Danger of explosion which may result in serious physical injury or death.



WARNING

Warning of possible physical injury or a health risk.



CAUTION

Information about danger of material damage.



Note with useful information and tips.

- ▶ Action to be taken by owner.
1. Carry out these actions in the sequence described.

Product description

Description of parts (Fig. 1)

- A Blade set
- B Locking switch for cutting length adjustment
- C Cutting length adjustment lever
- D On/off switch
- E Hang-up loop
- F Mains cable
- G Blade guard
- H Oil for blade set
- I Cleaning brush

Not pictured: Attachment combs (depending on model)

Technical data

Drive unit:	Quiet oscillating armature motor
Operating voltage:	220 – 240 V / 50 Hz / 60 Hz
Power consumption:	15 W
Dimensions (LxWxH):	180 mm x 67 mm x 42 mm
Weight:	435 g without mains cable
Emission sound pressure level:	max. 60 dB(A) @ 25 cm
Vibration:	< 2,5 m/s ²

The appliance is safety insulated and radio screened. It meets the requirements of EU Electromagnetic Compatibility Directive 2004/108/EC and Machinery Directive 2006/42/EC.

Declaration of conformity

See page 115.

de

en

fr

it

es

pt

nl

sv

no

fi

tr

pl

cs

sk

hu

sl

ro

bg

ru

uk

el

ar

Operation

Preparation

-  Keep the packaging material for safe storage or transport later.

- ▶ Check that the contents are complete.
- ▶ Check all the parts for possible transport damage.

Safety



Handle with care! Damage due to incorrect power supply.

- ▶ Only operate the appliance with an alternating current and with the voltage stated on the nameplate.

Mains operation

1. Oil the blade set (Fig. 6).
2. Insert the appliance plug into the mains socket.
3. Switch on the appliance using the on/off switch (Fig. 2ⓐ) and, after use, switch it off again (Fig. 2ⓑ).

Operation

Cutting-length adjustment

Without the attachment comb, the normal cutting length of the appliance is approx. 0.1 mm. The cutting length can be adjusted between 0.1 and 3 mm, even when the appliance is in use.

1. Slide down the locking switch (B) (Fig. 3ⓐ)
2. By moving the adjustment lever at the side (Fig. 4ⓐ), it is possible to set the cutting length at 6 preset positions (**MultiClick**).
3. Sliding the locking switch upwards (Fig. 3ⓑ) unlocks the setting and restores the normal cutting length of approx. 0.1 mm.

Cutting with the attachment comb

The appliance can also be operated with attachment combs. Attachment combs can be used to extend the cutting length range.

Depending on the model, various attachment combs are included in delivery. Attachment combs #1 (4.5 mm), #2 (6 mm), #3 (9 mm), #4 (14 mm), #5 (19 mm) and an adjustable attachment comb (4 - 18 mm) are also optionally available as accessories.

-  Accessories are available from your dealer.

Attaching/removing the attachment comb

-  The adjustment lever used to adjust the cutting length must not be locked (Fig. 4ⓑ).
- ▶ Slide the locking switch (B) upwards (Fig. 3ⓐ)

1. Slide the attachment comb onto the blade set in the direction of the arrow until it reaches the limit stop (Fig. 5ⓐ).
2. Slide the attachment comb off the blade set in the direction of the arrow (Fig. 5ⓑ).

Replacing the blade set



Warning! Injuries and material damage due to incorrect handling.

- ▶ Switch the appliance off and disconnect from the power supply before changing the blade set.

1. Switch the appliance off using the on/off switch (Fig. 2) and disconnect from the power supply.
2. Undo both screws on the blade set; remove the bottom blade and the top blade (Fig. 8).

When assembling, the bottom blade and the top blade should be aligned as follows:

3. Set the locking switch (B) for the cutting length (Fig. 3ⓐ) and the adjustment lever (Fig. 4ⓑ) to the shortest cutting length.
4. Place the top blade with groove on the wedge-shaped plastic guide and press it down at the back so that the drive pin grips the blade cutout.
5. Position bottom blade and reinsert the two screws.
6. Before tightening the screws, align the bottom blade (Fig. 7).



Warning! Injuries due to incorrect handling.

- ▶ Align the bottom blade so that there is a gap of 0.5 mm to 1.0 mm between the front edge of the bottom blade and the front edge of the top blade (Fig. 7).

7. Tighten both screws (Fig. 8).

Maintenance

Cleaning and care



Danger! Electric shock due to penetration of liquid.

- ▶ Switch the appliance off and disconnect from the power supply, before you start with cleaning and care.
- ▶ Do not immerse the appliance in water!
- ▶ Do not allow any liquid to get inside the appliance.
- ▶ Only reconnect the appliance to the power supply if it is completely dry.



Handle with care! Danger from aggressive chemicals.

Aggressive chemicals could damage the appliance and accessories.

- ▶ Never use solvents or scouring agents.
- ▶ Only use cleaning agents and blade set oil recommended by the manufacturer.



Hygienic spray, blade set oil, and "Blade Ice" spray are available from your dealer or our service centre.

Hygienic spray: **Order no. 4005-7051**
 Blade set oil (200 ml): **Order no. 1854-7935**
 Blade Ice spray: **Order no. 2999-7900**

- ▶ Remove the attachment comb (Fig. 5Ⓢ) after every use. Remove the hair clippings from the blade set with the cleaning brush.
- ▶ If a thorough cleaning is required, the blade set can be removed. See chapter **Replacing the blade set**.
- ▶ After cleaning the blade set, we recommend using our hygienic spray. It keeps all blade sets hygienically clean and is effective against bacteria and viruses.
- ▶ Oil the blade set with the blade set oil (Fig. 6).
- ▶ We recommend that you clean and care for your blade set during and after clipping with Blade Ice spray. The Blade Ice spray ensures instant cooling, oiling and cleaning of the blade set, while also protecting against corrosion.
- ▶ Switch the appliance on briefly (approx. 10 seconds) to ensure the oil film is evenly distributed.
- ▶ For a good and long-lasting cutting performance, it is important to oil the blade set frequently.
- ▶ If the cutting performance deteriorates after long use despite regular cleaning and oiling, the blade set should be replaced.
- ▶ Only wipe the appliance with a soft, slightly damp cloth.

Problem elimination

Blade set is cutting badly.

Blade set is pulling hair out.

Cause: Blade set is dirty.

- ▶ Clean and oil the blade set (Fig. 6).

Cause: Blade set is worn out.

- ▶ Replace the blade set (Fig. 7/8).

Skin injury

Cause: Too much pressure on the skin.

- ▶ Less pressure on the skin.

Cause: Cutting angle is too high.

- ▶ Use appliance at a lower angle.

Cause: Gap between the front edge of the bottom blade and the front edge of the top blade is not correctly aligned.

- ▶ Align the bottom blade (Fig. 7).

Appliance is not working.

Cause: Defective power supply.

- ▶ Make sure that contact between the appliance plug and the socket is faultless. Check the mains cable for possible damage.
- ▶ Check the power supply.

Disposal



Handle with care! Environmental damage in the case of incorrect disposal.

- ▶ Correct disposal will ensure environmental protection and prevent any potentially harmful impact on people or the environment.

Adhere to the relevant legal requirements when disposing of the appliance.

Information on the disposal of electrical and electronic appliances in the European Community:



Within the European Community, national regulations are specified for the disposal of electrical appliances, based on EU Waste Electrical and Electronic Equipment Directive 2002/96/EC (WEEE). In accordance with this, the appliance can no longer be disposed of with the local or domestic waste.

The appliance will be accepted free of charge by local collection points or recycling centres.

Consignes de sécurité générales

Utilisation conforme

- Utilisez les tondeuses à cheveux et poils exclusivement pour la coupe de cheveux humains.
- Utilisez les tondeuses pour animaux exclusivement pour couper les poils et les pelages d'animaux.

Exigences envers l'utilisateur

- Avant la première mise en service, lisez intégralement le mode d'emploi et familiarisez-vous avec l'appareil.
- Cet appareil n'est pas prévu pour une utilisation par des personnes (enfants compris) dont les capacités physiques, sensorielles ou mentales sont amoindries ou manquant d'expériences et de connaissances, sauf si elles sont surveillées ou ont reçu des instructions sur l'utilisation de l'appareil de la part d'une personne responsable de leur sécurité. Les enfants doivent être gardés sous surveillance pour éviter qu'ils ne jouent avec l'appareil.
- Seul un électricien qualifié est habilité à réparer l'appareil selon les règles électrotechniques !

Risques

Tenez compte des consignes de sécurité suivantes !

Danger ! Électrisation due à des détériorations de l'appareil / du câble électrique.

- ▶ N'utilisez pas l'appareil s'il ne fonctionne pas correctement, s'il est endommagé ou s'il est tombé dans l'eau. Faites effectuer les réparations exclusivement par un SAV autorisé et avec des pièces détachées d'origine, afin de prévenir les risques.
- ▶ N'utilisez jamais l'appareil si le câble est endommagé. Afin de prévenir tous risques, le câble électrique endommagé ne doit être remplacé que par un centre de service agréé ou une personne qualifiée similaire, et uniquement par un câble de rechange d'origine.
- ▶ Les appareils électriques ne doivent être réparés que par des spécialistes ayant une formation en électrotechnique.

Danger ! Électrisation liée à la pénétration de liquides.

- ▶ Ne touchez en aucun cas un appareil électrique tombé dans l'eau. Débranchez immédiatement la prise secteur.

- ▶ N'utilisez jamais un appareil électrique dans la baignoire ou sous la douche.
- ▶ Rangez ou stockez toujours les appareils électriques de sorte à ce qu'ils ne puissent pas tomber dans l'eau (par ex. lavabo). Évitez tout contact d'un appareil électrique avec de l'eau ou tout autre liquide.
- ▶ Utilisez et rangez l'appareil uniquement dans des endroits secs.
- ▶ La mise en place d'un dispositif de protection contrôlé à courant différentiel résiduel (RCD) ayant un courant de déclenchement n'excédant pas 30 mA est recommandée à titre de mesure de sécurité supplémentaire dans le circuit électrique de la salle de bain.



Risques d'explosion !

- ▶ N'utilisez jamais l'appareil dans un environnement dans lequel des aérosols sont utilisés ou dans lequel de l'oxygène est libéré.



Avertissement ! Blessures liées à une utilisation non-conforme.

- ▶ Pour votre sécurité, n'utilisez jamais l'appareil avec une tête de coupe endommagée.
- ▶ Éteignez toujours l'appareil avant de le poser, puisque les vibrations émises par l'appareil pourraient provoquer sa chute.



Attention ! Dommages liés à une tension d'alimentation erronée.

- ▶ Utilisez l'appareil exclusivement sur du courant alternatif avec la tension indiquée sur la plaque signalétique.



Attention ! Dommages liés à une utilisation non-conforme.

- ▶ Utilisez exclusivement les accessoires recommandés par le fabricant.
- ▶ N'introduisez jamais et ne laissez jamais tomber des objets dans les ouvertures de l'appareil.
- ▶ Ne portez pas l'appareil à l'aide du câble, ne vous servez pas du câble électrique comme poignée.
- ▶ Lorsque vous débranchez l'appareil, ne tirez jamais sur le câble électrique ou l'appareil.
- ▶ N'enroulez jamais le câble électrique autour de l'appareil.
- ▶ Tenez l'appareil et le câble électrique éloignés des surfaces chaudes.

- ▶ N'utilisez ou ne rangez pas l'appareil avec un câble électrique vrillé ou pincé.
- ▶ Stockez l'appareil uniquement avec le protège-lame en place.
- ▶ N'exposez pas l'appareil pendant une durée prolongée à des températures inférieures à 0 °C ou supérieures à +40 °C. Évitez l'exposition aux rayons directs du soleil.

Conseils d'utilisation généraux

Informations concernant l'utilisation du mode d'emploi

- ▶ Avant la première mise en service de l'appareil, vous devez avoir lu et compris intégralement le mode d'emploi.
- ▶ Vous devez considérer le mode d'emploi comme partie intégrante du produit et le conserver soigneusement et à un endroit facilement accessible.
- ▶ Joignez ce mode d'emploi à l'appareil lorsque vous le remettez à des tiers.
- ▶ En cas de conflits avec les dispositions et consignes de sécurité nationales, celles-ci sont prioritaires et doivent être respectées.

Explication des symboles et consignes



DANGER

Danger par électrisation pouvant entraîner des blessures graves ou la mort.



DANGER

Danger par explosion pouvant entraîner des blessures graves ou la mort.



AVERTISSEMENT

Avertissement contre des blessures éventuelles ou un risque pour la santé.



ATTENTION

Indication de risques de dommages matériels.



Indication avec des informations utiles et des astuces.

- ▶ Vous êtes invité(e) à une action.

1. Exécutez ces actions dans l'ordre décrit.

Description du produit

Désignation des éléments (Fig. 1)

- A Tête de coupe
- B Frein pour le réglage de la longueur de coupe
- C Levier de réglage pour le réglage de la longueur de coupe
- D Interrupteur marche/arrêt
- E Anneau d'accrochage
- F Câble électrique
- G Protège-lame
- H Huile pour la tête de coupe
- I Brosse de nettoyage

sans illustration : Contre-peignes (selon modèle)

Caractéristiques techniques

Moteur :	Moteur silencieux à armature oscillante
Tension d'utilisation :	220 – 240 V / 50 Hz / 60 Hz
Puissance absorbée :	15 W
Dimensions (Lxlxh) :	180 mm x 67 mm x 42 mm
Poids :	435 g sans câble électrique
Niveau de pression acoustique des émissions :	max. 60 dB(A) @ 25 cm
Vibrations :	< 2,5 m/s ²

L'appareil est équipé d'une double isolation et d'un antiparasitage. Il satisfait aux exigences de la directive UE Compatibilité Électromagnétique 2004/108/CE et de la directive relative aux machines 2006/42/CE.

Déclaration de conformité

Cf. page 115.

Fonctionnement

Préparation :

-  Conservez les matériels d'emballage pour un rangement ou transport sûr ultérieur.

- ▶ Contrôlez l'intégralité de la livraison.
- ▶ Contrôlez toutes les pièces quant à des dommages de transport.

Sécurité



Attention ! Dommages liés à une tension d'alimentation erronée.

- ▶ Utilisez l'appareil exclusivement sur du courant alternatif avec la tension indiquée sur la plaque signalétique.

Fonctionnement sur secteur

1. Lubrifiez la tête de coupe (fig. 6).
2. Branchez la fiche de l'appareil dans la prise secteur.
3. Mettez l'appareil en marche avec l'interrupteur marche/arrêt (Fig. 2ⓐ) et éteignez-le après utilisation (Fig. 2ⓑ).

Utilisation

Réglage de la longueur de coupe

La longueur de coupe normale de l'appareil est de 0,1 mm env. sans contre-peigne. La longueur de coupe peut être réglée entre 0,1 à 3 mm (même en cours de fonctionnement).

1. Glissez le frein (B) vers le bas (Fig. 3ⓐ).
2. La longueur de coupe peut être réglée selon 6 positions encliquetables (**MultiClick**) en actionnant le levier de réglage latéral (Fig. 4ⓐ).
3. Le réglage est déverrouillé en glissant le frein (B) vers le haut (Fig. 3ⓑ). La longueur de coupe normale de 0,1 mm env. est à nouveau réglée.

Couper avec les contre-peignes

L'appareil peut également être utilisé avec des contre-peignes. Vous pouvez augmenter la longueur de coupe à l'aide des contre-peignes.

Selon le modèle, des contre-peignes de différentes tailles sont fournis. Les contre-peignes n° 1 (4,5 mm), n° 2 (6 mm), n° 3 (9 mm), n° 4 (14 mm), n° 5 (19 mm) et un contre-peigne réglable (4 - 18 mm) sont disponibles en option comme accessoires supplémentaires.

-  Vous pourrez vous procurer des accessoires auprès de votre revendeur.

Mettre en place/enlever le contre-peigne

-  Le levier de réglage du réglage de longueur de coupe ne doit pas être verrouillé (Fig. 4ⓑ).
▶ Glissez le frein (B) vers le haut (Fig. 3ⓑ).

1. Glissez le contre-peigne sur la tête de coupe dans le sens de la flèche, jusqu'à la butée (Fig. 5ⓐ).
2. Appuyez sur le contre-peigne dans le sens de la flèche, en partant de la tête de coupe (Fig. 5ⓑ).

Changement de tête de coupe



Avertissement ! Blessures et dommages matériels liés à une utilisation non-conforme.

- ▶ Éteignez l'appareil et débranchez-le de l'alimentation électrique avant de remplacer la tête de coupe.

1. Éteignez l'appareil en utilisant l'interrupteur marche / arrêt (Fig. 2) et débranchez-le de l'alimentation électrique.
2. Desserrez les deux vis de la tête de coupe, retirez le peigne de la tête de coupe et la lame (Fig. 8).

Lors du montage, le peigne de la tête de coupe et la lame doivent être disposés de la manière suivante :

3. Mettez le frein (B) de longueur de coupe (Fig. 3ⓐ) et le levier de réglage (Fig. 4ⓐ) dans la position correspondant à la longueur de coupe la plus courte.
4. Mettez la lame avec la rainure de guidage sur le guide en plastique en forme de coin et appuyez en arrière vers le bas de sorte à ce que le pivot du moteur s'insère dans la découpe de la lame.
5. Mettez le peigne de la tête de coupe en place et remettez les deux vis.
6. Avant de serrer les vis, alignez le peigne de la tête de coupe (Fig. 7).



Avertissement ! Blessures liées à une utilisation non-conforme.

- ▶ Orientez le peigne de la tête de coupe de sorte à ce qu'il y ait un écart compris entre 0,5 et 1, 0 mm (Fig. 7) entre l'arête avant du peigne de la tête de coupe et l'arête avant de la lame.

7. Serrez les deux vis (Fig. 8).

Entretien

Nettoyage et entretien



Danger ! Électrisation liée à la pénétration de liquides.

- ▶ Éteignez l'appareil et débranchez-le de l'alimentation électrique avant de procéder au nettoyage et à l'entretien.
- ▶ Ne plongez pas l'appareil dans l'eau.

- ▶ Ne laissez pas de liquides pénétrer à l'intérieur de l'appareil.
- ▶ Ne rebranchez l'appareil à l'alimentation électrique que lorsqu'il est parfaitement sec.



Attention ! Dommages liés à des produits chimiques agressifs.

Les produits chimiques agressifs peuvent endommager l'appareil et les accessoires.

- ▶ N'utilisez pas de solvants et d'abrasifs.
- ▶ Utilisez exclusivement le détergent et l'huile pour tête de coupe recommandés par le fabricant.



Vous pouvez vous procurer le spray d'hygiène ainsi que l'huile pour tête de coupe et le spray « Blade Ice » auprès de votre revendeur ou de notre SAV.

Spray hygiénique :

Réf. d'article 4005-7051

Huile pour tête de coupe (200 ml) :

Réf. d'article 1854-7935

Spray Blade Ice :

Réf. d'article 2999-7900

- ▶ Après chaque usage, retirez le contre-peigne (Fig. 5Ⓞ). Enlevez les restes de poils de la tête de coupe à l'aide de la brosse de nettoyage.



- ▶ Pour un nettoyage approfondi, la tête de coupe peut être dévissée, cf. chapitre **Remplacement de la tête de coupe**.

- ▶ Nous recommandons d'utiliser le spray hygiénique après le nettoyage de la tête de coupe. Il conserve l'hygiène de toutes les têtes de coupe et agit contre les bactéries et les virus.
- ▶ Lubrifiez la tête de coupe avec l'huile pour tête de coupe (Fig. 6).
- ▶ Durant et après l'utilisation, nous vous conseillons de nettoyer et d'entretenir la tête de coupe avec le spray « Blade Ice ». Le spray « Blade Ice » garantit un refroidissement, une lubrification et un nettoyage immédiats de la tête de coupe et la protège en même temps contre la corrosion.
- ▶ Mettez brièvement l'appareil en marche (environ 10 secondes), afin de garantir une répartition régulière du film huileux.



- ▶ Pour une capacité de coupe performante et durable, il est important d'huiler souvent la tête de coupe.

- ▶ Si après une longue durée d'utilisation et malgré un nettoyage et une lubrification tous deux réguliers, la capacité de coupe diminue, il convient de changer la tête de coupe.

- ▶ Essuyez l'appareil uniquement avec un chiffon doux, éventuellement légèrement humide.

Élimination des problèmes

La tête de coupe ne coupe pas correctement. La coupe de la tête de coupe n'est pas nette.

Cause : La tête de coupe est encrassée.

- ▶ Nettoyez et huilez la tête de coupe (Fig. 6).

Cause : La tête de coupe est usée.

- ▶ Remplacez la tête de coupe (Fig. 7/8).

Blessures de la peau

Cause : Pression trop importante sur la peau.

- ▶ Appuyez moins fort sur la peau.

Cause : Angle de coupe trop raide.

- ▶ Placez l'appareil plus en parallèle.

Cause : L'écart entre l'arête avant du peigne de la tête de coupe et l'arête avant de la lame n'est pas correctement aligné.

- ▶ Alignez la tête de coupe (Fig. 7).

L'appareil ne fonctionne pas.

Cause : Alimentation électrique défectueuse.

- ▶ Vérifiez le bon contact entre la fiche de l'appareil et la prise secteur. Vérifiez le câble électrique quant à d'éventuelles détériorations.
- ▶ Vérifiez l'alimentation électrique.

Élimination



Attention ! Dommages environnementaux en cas de mise au rebut erronée.

- ▶ Le traitement conforme des déchets protège l'environnement et empêche les impacts possibles sur l'homme et l'environnement.

Lors de la mise au rebut de l'appareil, respectez les réglementations légales en vigueur.

Informations concernant la mise au rebut d'appareils électriques et électroniques dans la Communauté Européenne :



Au sein de la Communauté Européenne, des réglementations nationales reposant sur la directive UE 2002/96/CE relative aux appareils électro-électroniques (WEEE) définissent la mise au rebut des appareils électriques. Selon celle-ci, l'appareil ne doit plus être jeté dans les ordures communales ou ménagères.

L'appareil peut être remis gratuitement aux centres de collecte communaux ou aux entreprises de traitement de déchets.

Avvertenze generali sulla sicurezza

Uso conforme alle norme

- Utilizzare i tagliacapelli solo per tagliare capelli umani.
- Utilizzare le tosatrici per animali unicamente per tagliare il pelo di animali.

Requisiti dell'utente

- Prima della prima messa in funzione, leggere per intero le istruzioni per l'uso e familiarizzarsi con l'apparecchio.
- Questo apparecchio non è destinato all'impiego da parte di persone (ivi inclusi anche i bambini) con ridotte capacità fisiche, sensoriali o psichiche o, ancora, che non abbiano esperienza o competenza nell'uso del medesimo, a meno che non vengano sorvegliati o ricevano istruzioni sull'uso dell'apparecchio da una persona che è responsabile della loro sicurezza. Sorvegliare i bambini onde accertare che non utilizzino l'apparecchio come un giocattolo.
- Le riparazioni all'apparecchio devono essere effettuate solo da un elettricista specializzato secondo le regole elettrotecniche!

Pericoli

Osservare le seguenti istruzioni di sicurezza!



Pericolo! Folgorazione causata da danni all'apparecchio/cavo elettrico.

- ▶ Mai utilizzare l'apparecchio se non funziona correttamente, se è danneggiato o se è caduto nell'acqua. Per evitare pericoli, fare eseguire le riparazioni esclusivamente in un centro di assistenza autorizzato utilizzando parti di ricambio originali.
- ▶ Mai utilizzare l'apparecchio con un cavo elettrico danneggiato. Per evitare pericoli, un cavo elettrico danneggiato deve essere sostituito con un cavo di ricambio originale solo da un centro di assistenza autorizzato o da una persona con una qualifica equivalente.
- ▶ Gli apparecchi elettrici devono essere riparati esclusivamente da personale specializzato con formazione elettrotecnica.



Pericolo! Folgorazione causata dall'infiltrazione di liquido.

- ▶ Non toccare in nessun caso un apparecchio elettrico caduto in acqua. Staccare subito la spina dalla rete.
- ▶ Non usare mai gli apparecchi elettrici nella vasca da bagno o sotto la doccia.

- ▶ Riporre e custodire gli apparecchi elettrici sempre in modo che non possano cadere in acqua (ad es. nel lavandino). Evitare che gli apparecchi elettrici vengano a contatto con l'acqua o con altri liquidi.
- ▶ Usare e conservare l'apparecchio solo in ambienti asciutti.
- ▶ Come ulteriore misura di sicurezza si raccomanda l'installazione, nell'impianto elettrico del bagno, di un circuito di sicurezza per correnti di guasto (RCD) testato, con una corrente di intervento non superiore a 30 mA.



Pericolo di esplosione!

- ▶ Non utilizzare mai l'apparecchio in ambienti in cui si fa uso di prodotti aerosol (spray) o nei quali si liberi ossigeno.



Avvertenza! Lesioni causate da un uso improprio.

- ▶ Per evitare lesioni, mai utilizzare l'apparecchio con testina danneggiata!
- ▶ Spegnere sempre l'apparecchio prima di riporlo, poiché l'apparecchio può cadere a causa delle vibrazioni.



Cautela! Danni causati da un'alimentazione di tensione errata.

- ▶ Usare l'apparecchio esclusivamente con corrente alternata e con la tensione indicata sulla targhetta.



Cautela! Danni causati da un uso improprio.

- ▶ Utilizzare esclusivamente gli accessori consigliati dal produttore.
- ▶ Mai infilare o far cadere oggetti nelle aperture dell'apparecchio.
- ▶ Non trasportare mai l'apparecchio tenendolo per il cavo elettrico e non usare il cavo elettrico come impugnatura.
- ▶ Non scollegare mai l'apparecchio tirando il cavo elettrico o l'apparecchio stesso.
- ▶ Non avvolgere il cavo elettrico attorno all'apparecchio.
- ▶ Tenere il cavo elettrico e l'apparecchio lontano da superfici calde.
- ▶ Non utilizzare o conservare l'apparecchio con il cavo elettrico attorcigliato o piegato.
- ▶ Conservare l'apparecchio solo con coprilama applicato.
- ▶ Non esporre l'apparecchio per un tempo prolungato a temperature inferiori ai 0° o superiori ai +40°C. Evitare l'irradiazione solare diretta.

Istruzioni generali per l'utente

Informazioni sull'uso delle istruzioni per l'uso

- ▶ Prima di mettere in funzione l'apparecchio per la prima volta, è necessario che le istruzioni per l'uso siano state lette per intero e comprese.
- ▶ Considerare le presenti istruzioni una parte integrante del prodotto e conservarle in un posto sicuro ed accessibile.
- ▶ Allegare le presenti istruzioni per l'uso al momento della cessione dell'apparecchio a terzi.
- ▶ In caso di conflitti con disposizioni o istruzioni di sicurezza nazionali, è necessario rispettare le direttive nazionali.

Spiegazione dei simboli e degli avvisi



PERICOLO

Pericolo di folgorazione con possibile conseguenza di gravi lesioni corporee o morte.



PERICOLO

Pericolo di esplosione con possibile conseguenza di gravi lesioni corporee o morte.



AVVERTENZA

Messa in guardia da una possibile lesione corporea o da un rischio per la salute.



CAUTELA

Indicazione del pericolo di danni materiali.



Indicazione con informazioni e consigli utili.

- ▶ Viene richiesta un'azione.

1. Eseguire queste azioni nella sequenza descritta.

Descrizione del prodotto

Denominazione dei pezzi (Fig. 1)

- A Testina di taglio
 - B Fermo per la regolazione della lunghezza del taglio
 - C Leva di regolazione della lunghezza di taglio
 - D Interruttore On/Off
 - E Occhiello di fissaggio
 - F Cavo elettrico
 - G Coprilama
 - H Olio per la testina
 - I Spazzolino per la pulizia
- senza figura:** Pettini regolacapelli (a seconda del modello)

Dati tecnici

Azionamento:	silenzioso motore ad indotto oscillante
Tensione di esercizio:	220 – 240 V / 50 Hz / 60 Hz
Assorbimento di potenza:	15 W
Dimensioni (LuxLuxA):	180 mm x 67 mm x 42 mm
Peso:	435 g senza cavo elettrico
Livello di pressione acustica dell'emissione:	max. 60 dB(A) @ 25 cm
Vibrazione:	< 2,5 m/s ²

L'apparecchio è isolato e schermato. Soddisfa i requisiti della direttiva UE in materia di compatibilità elettromagnetica 2004/108/CE e la direttiva macchine 2006/42/CE.

Dichiarazione di conformità

Vedere la pagina 115.

de

en

fr

it

es

pt

nl

sv

no

fi

tr

pl

cs

sk

hu

sl

ro

bg

ru

uk

el

ar

Funzionamento

Preparazione

-  Conservare il materiale di imballaggio per uno stoccaggio o un trasporto successivo.

- ▶ Controllare la completezza della fornitura.
- ▶ Verificare tutti i pezzi per eventuali danni di trasporto.

Sicurezza



Cautela! Danni causati da un'alimentazione di tensione errata.

- ▶ Usare l'apparecchio esclusivamente con corrente alternata e con la tensione indicata sulla targhetta.

Funzionamento a rete

1. Oliare la testina (Fig. 6).
2. Inserire la spina dell'apparecchio nella presa di alimentazione.
3. Accendere l'apparecchio con l'interruttore On/Off (Fig. 2Ⓞ) e spegnerlo con lo stesso interruttore dopo l'uso (Fig. 2Ⓞ).

Uso

Regolazione della lunghezza di taglio

Senza rialzo, la lunghezza di taglio normale dell'apparecchio è pari a 0,1 mm. La lunghezza di taglio può – anche durante l'esercizio – essere regolata da 0,1 a 3 mm.

1. Spingere il fermo (B) verso il basso (Fig. 3Ⓞ)
2. Azionando la leva di regolazione laterale (Fig. 4Ⓞ) è possibile regolare la lunghezza di taglio in 6 posizioni a incastro (**MultiClick**).
3. Spingendo il fermo (B) verso l'alto (Fig. 3Ⓞ), la regolazione viene sbloccata e viene ripristinata nuovamente la lunghezza di taglio normale di circa 0,1 mm.

Taglio con pettini regolacapelli

L'apparecchio può essere fatto funzionare anche con pettini regolacapelli. L'impiego dei pettini regolacapelli consente di ampliare la gamma delle lunghezze di taglio.

A seconda del modello, nella fornitura sono compresi vari pettini regolacapelli. Come accessori supplementari sono disponibili opzionalmente i pettini regolacapelli #1 (4,5 mm), #2 (6 mm), #3 (9 mm), #4 (14 mm), #5 (19 mm) e un pettine regolacapelli regolabile (4 - 18 mm).

-  Gli accessori possono essere richiesti al proprio rivenditore.

Inserimento / rimozione del pettine regolacapelli



- La leva di regolazione della lunghezza del taglio non deve essere bloccata (Fig. 4Ⓞ).
 - ▶ Spingere il fermo (B) verso l'alto (Fig. 3Ⓞ).

1. Spingere il pettine regolacapelli sulla testina in direzione della freccia fino all'arresto (fig. 5Ⓞ).
2. Spingere giù dalla testina il pettine regolacapelli in direzione della freccia (fig. 5Ⓞ).

Ricambio della testina



Avvertenza! Lesioni e danni materiali causati da un uso improprio.

- ▶ Disinserire l'apparecchio e staccarlo dall'alimentazione elettrica prima di sostituire la testina.

1. Spegner l'apparecchio con l'interruttore On/Off (Fig. 2) e staccarlo dall'alimentazione elettrica.
2. Svitare entrambe le viti della testina ed estrarre il pettine di taglio e la lama (fig. 8).

Durante il montaggio il pettine di taglio e la lama devono essere posizionati come indicato:

3. Portare il fermo (B) per la regolazione della lunghezza del taglio (Fig. 3Ⓞ) e la leva di regolazione (Fig. 4Ⓞ) nella posizione per la lunghezza di taglio più corta.
4. Applicare la lama con la scanalatura di guida sulla guida di plastica cuneiforme e spingere in basso nella parte posteriore in modo che il perno di comando faccia presa nell'apertura della lama.
5. Applicare il pettine e reinserire le due viti.
6. Prima di stringere le viti, allineare il pettine di taglio (Fig. 7).



Avvertenza! Lesioni causate da un uso improprio.

- ▶ Allineare il pettine di taglio in modo che tra lo spigolo anteriore del pettine e lo spigolo anteriore della lama vi sia una distanza compresa tra 0,5 mm e 1,0 mm (Fig. 7).

7. Stringere entrambe le viti (fig. 8).

Manutenzione

Pulizia e manutenzione



Pericolo! Folgorazione causata dall'infiltrazione di liquido.

- ▶ Disinserire l'apparecchio e staccarlo dall'alimentazione elettrica prima di iniziare con la pulizia e la cura.
- ▶ Non immergere l'apparecchio in acqua!
- ▶ Non far penetrare liquidi all'interno dell'apparecchio.

- ▶ Ricollegare l'apparecchio all'alimentazione elettrica solo se è completamente asciutto.



Cautela! Danni causati da sostanze chimiche aggressive.

Le sostanze chimiche aggressive possono danneggiare l'apparecchio e gli accessori.

- ▶ Non utilizzare solventi o detersivi abrasivi.
- ▶ Utilizzare esclusivamente detersivi e olio per testine consigliati dal produttore.



Potete acquistare lo spray igienico, l'olio per testine e lo spray „Blade Ice“ presso il vostro rivenditore o il nostro Centro di Assistenza.

Spray igienico:

n° d'ord. 4005-7051

Olio per testine (200 ml):

n° d'ord. 1854-7935

Spray Blade Ice:

n° d'ord. 2999-7900

- ▶ Estrarre il pettine regolacapelli dopo ogni utilizzo (Fig. 5©). Rimuovere con uno spazzolino i resti di capelli dalla testina.
- ▶ Per una pulizia accurata la testina può essere svitata, vedere capitolo **Ricambio della testina**.
- ▶ Dopo la pulizia della testina consigliamo di impiegare lo spray igienico. Mantiene pulite tutte le testine e agisce contro batteri e virus.
- ▶ Oliare la testina con l'olio per testine (Fig. 6).
- ▶ Consigliamo di pulire e curare la testina prima e dopo l'utilizzo con lo spray Blade Ice. Lo spray Blade Ice consente il raffreddamento immediato, la lubrificazione e la pulizia delle testine ed è un adeguato mezzo per prevenirne la corrosione.
- ▶ Accendere brevemente la macchinetta (circa 10 sec.) per assicurare una distribuzione uniforme del velo d'olio.
- ▶ Per una buona e durevole prestazione di taglio è importante oliare spesso la testina.
- ▶ Se in seguito ad un utilizzo prolungato la prestazione di taglio diminuisce pur avendo pulito ed oliato regolarmente, si consiglia di cambiare la testina.
- ▶ Pulire l'apparecchio solo con un panno morbido, eventualmente un po' inumidito.

Risoluzione dei problemi

La testina taglia male.

La testina strappa i peli.

Causa: la testina è sporca.

- ▶ Pulire e oliare la testina (Fig. 6).

Causa: la testina è usurata.

- ▶ Sostituire la testina (fig. 7/8).

Lesione cutanea

Causa: pressione troppo elevata sulla pelle.

- ▶ Pressione più debole sulla pelle.

Causa: eccessiva inclinazione dell'angolo di taglio.

- ▶ Tenere l'apparecchio più dritto.

Causa: La distanza tra lo spigolo anteriore del pettine e lo spigolo anteriore della lama non è impostata correttamente.

- ▶ Allineare il pettine di taglio (fig. 7).

L'apparecchio non funziona.

Causa: alimentazione elettrica difettosa.

- ▶ Accertare il contatto perfetto tra la spina dell'apparecchio e la presa di alimentazione. Verificare il cavo elettrico per escludere eventuali danneggiamenti.
- ▶ Verificare l'alimentazione elettrica.

Smaltimento



Cautela! Danni ambientali in caso di smaltimento errato.

- ▶ Uno smaltimento conforme alle prescrizioni di legge garantisce la tutela dell'ambiente ed impedisce possibili effetti dannosi sull'uomo e sull'ambiente medesimo.

In caso di smaltimento dell'apparecchio, osservare le rispettive norme di legge.

Informazioni sullo smaltimento di apparecchi elettrici ed elettronici nella Comunità Europea:



All'interno della Comunità Europea, lo smaltimento di apparecchi elettrici è prescritto da regolamenti nazionali che si basano sulla direttiva UE 2002/96/CE sui rifiuti di apparecchiature elettriche ed elettroniche (WEEE). Questa vieta di smaltire l'apparecchio insieme ai rifiuti comunali o domestici.

L'apparecchio viene smaltito gratuitamente presso i punti di raccolta previsti dal comune nonchè nei centri di riciclaggio.

Indicaciones generales de seguridad

Uso adecuado

- Utilice la máquina de corte de pelo exclusivamente para cortar cabello en humanos.
- Utilice las máquinas de corte de pelo para animales exclusivamente para cortar el pelaje de animales.

Obligaciones del usuario

- Antes de poner en marcha por primera vez el aparato, lea detenidamente el manual de uso y familiarícese con el aparato.
- Este aparato no está indicado para el uso por parte de personas (incluidos niños) con capacidades físicas, mentales o sensoriales disminuidas o que no posean los conocimientos o experiencia necesarios para tal uso, a menos que dichas personas sean supervisadas o hayan sido instruidas en el uso del aparato por parte de una persona que se hace responsable de su seguridad. Mantenga a los niños alejados y controlados de forma que no puedan jugar con el aparato.
- El aparato sólo puede ser reparado o manipulado por electricistas profesionales de conformidad con las normas de seguridad eléctrica aplicables.

Riesgos

Lea detenidamente las siguientes advertencias de seguridad.

¡Peligro! Electrocción por daños en el aparato/cable eléctrico.

- ▶ No utilice el aparato en caso de que no funcione debidamente, esté dañado o se haya caído al agua. Para evitar riesgos, encargue siempre las reparaciones a un servicio técnico autorizado que utilice recambios originales.
- ▶ No utilice nunca el aparato con un cable eléctrico dañado. Si el cable eléctrico se ha dañado deberá ser sustituido por un cable de recambio original a fin de evitar cualquier riesgo. La sustitución debe correr a cargo de un servicio técnico autorizado o de otro personal igualmente cualificado.
- ▶ Los aparatos eléctricos sólo pueden ser reparados por personal técnico con formación electrotécnica.

¡Peligro! Electrocción por penetración de líquido.

- ▶ No debe tocarse bajo ningún concepto un aparato eléctrico que se haya caído al agua. Desconecte inmediatamente el enchufe de red.

- ▶ No utilice nunca un aparato eléctrico en la bañera o la ducha.
- ▶ Coloque y guarde siempre los aparatos eléctricos de modo que no puedan caer al agua (p. ej., al lavabo). Evite que los aparatos eléctricos entren en contacto con agua u otros líquidos.
- ▶ Utilice y guarde el aparato sólo en lugares secos.
- ▶ Como medida adicional de seguridad, se recomienda incluir en el circuito del baño un interruptor diferencial tipo RCD con una corriente de disparo de no más de 30 mA.



¡Peligro de explosión!

- ▶ No utilice nunca el aparato en entornos en los que se usen aerosoles (sprays) o en los que se haya liberado oxígeno.



¡Advertencia! Lesiones por manejo indebido.

- ▶ Para evitar lesiones no utilice nunca el aparato con el cabezal de corte dañado.
- ▶ Apague siempre el aparato antes de dejarlo en algún lado, puesto que con las vibraciones podría caerse.



¡Atención! Daños por tensión errónea.

- ▶ Utilice sólo corriente alterna para alimentar el aparato con la tensión nominal especificada en el mismo.



¡Atención! Daños por manejo indebido.

- ▶ Deben utilizarse únicamente los accesorios recomendados por el fabricante.
- ▶ No introduzca ni deje caer objetos en las aberturas del aparato.
- ▶ Das Gerät zum Tragen nicht am Stromkabel festhalten, und das Stromkabel nicht als Griff verwenden.
- ▶ No sujete el aparato por el cable eléctrico ni utilice el cable eléctrico como si fuera el mango.
- ▶ No tire nunca del cable eléctrico o del aparato para desenchufarlo.
- ▶ No enrolle el cable eléctrico alrededor del aparato.
- ▶ Mantenga el aparato y el cable eléctrico alejados de superficies calientes.
- ▶ No utilice ni guarde el aparato con el cable eléctrico torcido o aplastado.
- ▶ Guarde siempre el aparato con el protector de cuchillas colocado.
- ▶ No someta el aparato a temperaturas inferiores a 0 °C o superiores a 40 °C de forma prolongada. Evite la exposición directa a la luz del sol.

de
en
fr
it
es
pt
nl
sv
no
fi
tr
pl
cs
sk
hu
sl
ro
bg
ru
uk
el
ar

Indicaciones generales de uso

Observaciones sobre el manual de uso

- ▶ Antes de poner en marcha por primera vez el aparato debe leer y comprender por completo las instrucciones contenidas en el manual de uso.
- ▶ El manual de uso es un componente más del aparato y debe guardarlo de forma segura y accesible.
- ▶ Si entrega el aparato a otra persona, entréguele también el manual de uso.
- ▶ Caso de que se produzcan conflictos entre las instrucciones contenidas en el manual y las disposiciones y normativas aplicables en el país en materia de seguridad, prevalece la legislación nacional aplicable.

Significado de los símbolos y advertencias



PELIGRO

Peligro de electrocución; puede provocar lesiones personales graves o incluso la muerte.



PELIGRO

Peligro de explosión; puede provocar lesiones personales graves o incluso la muerte.



ADVERTENCIA

Riesgo de lesiones personales o riesgos para la salud.



PRECAUCIÓN

Riesgo de daños materiales.



Información y consejos de utilidad.

- ▶ Se le pide que haga algo.
1. Se le pide que haga algo en el orden indicado.

Descripción del producto

Componentes (fig. 1)

- A** Cabezal de corte
- B** Bloqueo del ajuste de la longitud de corte
- C** Palanca para ajuste de la longitud de corte
- D** Interruptor de conexión/desconexión
- E** Colgador
- F** Cable eléctrico
- G** Protector de cuchillas
- H** Aceite para el cabezal de corte
- I** Cepillo de limpieza
- J** **no incluidos en la imagen:** peines (en función del modelo)

Datos técnicos

Accionamiento:	accionamiento de áncora oscilante silencioso
Tensión de servicio:	220 – 240 V / 50 Hz / 60 Hz
Consumo de potencia:	15 W
Dimensiones (largo x ancho x alto):	180 mm x 67 mm x 42 mm
Peso:	435 g sin cable eléctrico
Nivel de presión acústica:	máx. 60 dB(A) @ 25 cm
Vibración:	< 2,5 m/s ²

El aparato está dotado de aislamiento de protección y sistema de eliminación de parásitos. Cumple con las disposiciones de la directiva de la UE 2004/108/CE sobre compatibilidad electromagnética y de la directiva 2006/42/CE relativa a las máquinas.

Declaración de conformidad

Ver la página 115.

Modo de funcionamiento

Preparación

-  Conserve el material de embalaje por si desea guardar o transportar el aparato de forma segura más adelante.

- ▶ Compruebe que el suministro está completo.
- ▶ Compruebe todos los elementos para detectar posibles daños por el transporte.

Seguridad



¡Atención! Daños por tensión errónea.

- ▶ Utilice sólo corriente alterna para alimentar el aparato con la tensión nominal especificada en el mismo.

Funcionamiento con alimentación de red

1. Lubrique el cabezal de corte (fig. 6).
2. Enchufe el conector del aparato a la toma de corriente.
3. Encienda el aparato y apáguelo después del uso con el interruptor de conexión/desconexión (figs. 2Ⓐ y 2Ⓑ).

Manejo

Ajuste de la longitud de corte

La longitud de corte normal del aparato sin peine regulable es de 0,1 mm. La longitud de corte se puede ajustar entre 0,1 mm y 3 mm (incluso durante el funcionamiento).

1. Desplace hacia abajo el bloqueo (B) (fig. 3Ⓒ).
2. Accionando la palanca lateral (fig. 4Ⓐ) se puede ajustar la longitud de corte en 6 posiciones distintas (MultiClick).
3. Desplazando el bloqueo (B) hacia arriba (fig. 3Ⓒ) se desbloquea el ajuste y se restablece la longitud de corte normal (aprox. 0,1 mm).

Corte con peine

El aparato se puede utilizar también con peines. Los peines permiten ampliar el margen de longitud de corte.

Los peines suministrados varían en función del modelo. Como accesorios opcionales, se pueden solicitar los peines #1 (4,5 mm), #2 (6 mm), #3 (9 mm), #4 (14 mm), #5 (19 mm) y un peine regulable (4 - 18 mm).

-  Puede solicitar los accesorios a su proveedor habitual.

Colocación y extracción del peine

-  La palanca de ajuste debe estar desbloqueada (fig. 4Ⓒ).
 - ▶ Desplace hacia arriba el bloqueo (B) (fig. 3Ⓒ).

1. Deslice el peine sobre el cabezal de corte en el sentido de la flecha hasta el tope (fig. 5Ⓐ).
2. Retire el peine del cabezal de corte deslizándolo en el sentido de la flecha (fig. 5Ⓑ).

Cambio del cabezal de corte



¡Advertencia! Lesiones y daños materiales por manejo indebido.

- ▶ Apague el aparato y desenchúfelo de la corriente antes de cambiar el cabezal de corte.

1. Apague el aparato con el interruptor de conexión/desconexión (fig. 2) y desconéctelo de la red.
2. Afloje los tornillos del cabezal de corte y retire el peine de corte y la cuchilla (fig. 8).

Para volver a montar el conjunto, coloque el peine de corte y la cuchilla de la siguiente forma:

3. Ponga el bloqueo (B) del ajuste de la longitud de corte (fig. 3Ⓐ) y la palanca de ajuste (fig. 4Ⓑ) en la posición de menor longitud de corte.
4. Deslice la cuchilla sobre la guía de plástico cuneiforme y presione la parte trasera hacia abajo para que el pivote de accionamiento encaje en la abertura de la cuchilla.
5. Coloque de nuevo el peine de corte y los dos tornillos.
6. Oriente bien el peine antes de apretar los tornillos (fig. 7).



¡Advertencia! Lesiones por manejo indebido.

- ▶ Oriente el peine de corte de tal modo que quede una distancia de 0,5 mm a 1,0 mm entre los bordes anteriores del peine de corte y de la cuchilla (fig. 7).

7. Apriete los dos tornillos (fig. 8).

Mantenimiento

Limpieza y cuidados



¡Peligo! Electrocutación por penetración de líquido.

- ▶ Apague el aparato y desenchúfelo de la corriente antes de iniciar la limpieza y cuidados.
- ▶ No sumerja el aparato en agua.
- ▶ Debe evitar en todo momento que penetren líquidos en el interior del aparato.
- ▶ Seque completamente el aparato antes de volver a enchufarlo a la corriente eléctrica.



¡Atención! Daños por productos químicos agresivos.

Los productos químicos agresivos pueden dañar el aparato y los accesorios.

- ▶ No utilice disolventes ni productos de limpieza abrasivos.
- ▶ Utilice únicamente el producto de limpieza y el aceite para cabezales de corte recomendados por el fabricante.



Puede solicitar tanto el spray de limpieza como el aceite para cabezales de corte y el spray „Blade Ice“ a su proveedor habitual o a nuestro Departamento de Atención al Cliente.

Spray de limpieza:

N.º art. 4005-7051

Aceite para cabezales de corte (200 ml)

N.º art. 1854-7935

Spray Blade Ice:

N.º art. 2999-7900

- ▶ Retire el peine después de cada uso (fig. 5Ⓞ). Retire los restos de pelo del cabezal con el cepillo de limpieza.



▶ Desatornille el cabezal de corte para limpiarlo a fondo. Consulte el capítulo **Cambio del cabezal de corte**.

- ▶ Después de limpiar el cabezal de corte se recomienda aplicar el spray de limpieza para mantener los cabezales de corte higienizados y más protegidos contra virus y bacterias.
- ▶ Lubrique el cabezal de corte con el aceite para cabezales de corte (fig. 6).
- ▶ Recomendamos limpiar y conservar el cabezal de corte durante y después de su uso con el spray Blade Ice. El spray Blade Ice refrigera al instante, lubrica y limpia el cabezal de corte, además de protegerlo de la corrosión.
- ▶ Encienda la máquina durante unos 10 segundos para que la película de aceite se distribuya uniformemente.



▶ Recomendamos lubricar el cabezal de corte con regularidad para garantizar una óptima calidad de corte de forma duradera.

▶ En el caso de que, a pesar de limpiar y lubricar el cabezal regularmente, su capacidad de corte disminuya después de un uso prolongado, éste deberá cambiarse.

- ▶ Limpie el aparato únicamente con un paño suave y, en caso necesario, ligeramente humedecido.

Resolución de problemas

El cabezal corta mal.

El cabezal da tirones.

Causa: el cabezal está sucio.

- ▶ Limpie y lubrique el cabezal (fig. 6).

Causa: el cabezal está desgastado.

- ▶ Cambie el cabezal (fig. 7/8).

Lesiones cutáneas

Causa: se ha ejercido demasiada presión sobre la piel.

- ▶ Disminuya la presión.

Causa: El ángulo de corte es demasiado abierto.

- ▶ Incline menos el aparato.

Causa: La distancia entre el borde anterior del peine y el de la cuchilla no es correcta.

- ▶ Oriente bien el peine (fig. 7).

El aparato no se pone en marcha.

Causa: suministro eléctrico defectuoso.

- ▶ Asegúrese de que el conector del aparato hace buen contacto en la toma de corriente. Compruebe que el cable eléctrico no esté dañado.
- ▶ Compruebe el suministro eléctrico.

Eliminación de residuos



¡Atención! Daños medioambientales en caso de eliminación indebida.

- ▶ Con una eliminación de residuos adecuada se protege el medio ambiente y se evitan posibles efectos perjudiciales para la salud y el entorno.

Deseche el aparato de conformidad con las disposiciones legales aplicables.

Información sobre la eliminación de aparatos eléctricos y electrónicos en la Comunidad Europea:



Dentro de la Comunidad Europea la eliminación de aparatos eléctricos y electrónicos se encuentra regulada por las disposiciones legales de cada país, basadas todas ellas en la directiva de la UE 2002/96/CE sobre residuos de aparatos eléctricos y electrónicos (RAEE). El aparato no se puede, por tanto, desechar junto con la basura doméstica.

El aparato se puede depositar sin coste alguno en un punto de recogida o de reciclaje municipal.

Indicações de segurança gerais

Utilização correcta

- Utilize as máquinas para corte de cabelo exclusivamente para cortar cabelo humano.
- Utilize as máquinas de tosquia exclusivamente para cortar pêlos de animais.

Requisitos ao utilizador

- Leia o manual de utilização todo antes da primeira colocação em serviço e familiarize-se com o aparelho.
- Este aparelho não deve ser utilizado por pessoas (incluindo crianças) com capacidades físicas, sensoriais ou psíquicas reduzidas ou que não tenham experiência e conhecimentos suficientes, excepto se forem supervisionadas por uma pessoa ou se esta pessoa as ensinar a utilizar o aparelho, sendo responsável pela sua segurança. As crianças devem ser supervisionadas de modo a garantir que não brincam com o aparelho.
- As reparações no aparelho só devem ser efectuadas por electricistas de acordo com as regras electrotécnicas!

Riscos

Observe as seguintes indicações de segurança!



Perigo! Choque eléctrico devido a danos no aparelho/cabo eléctrico.

- ▶ Não utilizar o aparelho quando não funciona devidamente, está danificado ou tenha caído dentro de água. As reparações devem ser feitas exclusivamente num centro de serviço autorizado e sob utilização de peças de substituição originais, para evitar riscos.
- ▶ Nunca utilizar o aparelho com um cabo eléctrico danificado. Um cabo eléctrico danificado pode ser substituído apenas pelo serviço de assistência autorizado ou uma pessoa qualificada por um cabo de rede de substituição original, para evitar riscos.
- ▶ Os aparelhos eléctricos só podem ser reparados por técnicos com formação electrotécnica.



Perigo! Choque eléctrico devido a infiltrações de líquido.

- ▶ Nunca toque num aparelho eléctrico que tenha caído dentro de água. Retire de imediato a ficha de rede.
- ▶ Nunca utilize aparelhos eléctricos na banheira ou no duche.

de
en
fr
it
es
pt
nl
sv
no
fi
tr
pl
cs
sk
hu
sl
ro
bg
ru
uk
el
ar

- ▶ Coloque ou arrume sempre os aparelhos eléctricos de modo a que não possam cair dentro da água (por ex. lavatório). Evite o contacto de aparelhos eléctricos com a água ou outros líquidos.
- ▶ Utilize e guarde o aparelho apenas em lugares secos.
- ▶ Como medida de segurança adicional aconselhamos a montagem de um dispositivo de protecção de correntes residuais (RCD) com um valor de corrente de actuação não superior a 30 mA no circuito eléctrico da casa de banho.



Perigo de explosão!

- ▶ Nunca utilize o aparelho em zonas em que tenham sido utilizados produtos aerossóis (sprays) ou onde tenha sido libertado oxigénio.



Aviso! Ferimentos devido a um manuseio incorrecto.

- ▶ Para evitar lesões, nunca utilize o aparelho se o conjunto de lâminas estiver danificado.
- ▶ Desligue sempre o aparelho antes de o colocar em qualquer lado, porque o aparelho pode cair devido às suas vibrações.



Atenção! Danos causados por alimentação de tensão errada.

- ▶ Utilize o aparelho exclusivamente com corrente alternada com a tensão indicada na placa de características.



Atenção! Danos causados por um manuseio incorrecto.

- ▶ Utilize exclusivamente acessórios recomendados pelo fabricante.
- ▶ Nunca insire ou deixe cair objectos nas aberturas do aparelho.
- ▶ Para transportar o aparelho, nunca segure o aparelho pelo cabo eléctrico e não utilize o cabo como pega.
- ▶ Ao retirar a ficha de rede nunca puxe pelo cabo eléctrico ou pelo próprio aparelho.
- ▶ Não enrole o cabo eléctrico à volta do aparelho.
- ▶ Mantenha o cabo eléctrico e o aparelho à distância de superfícies quentes.
- ▶ Não guarde ou utilize o aparelho com o cabo eléctrico torcido ou dobrado.
- ▶ Guardar o aparelho apenas com a protecção da lâmina colocada.
- ▶ Não colocar o aparelho por longos períodos de tempo a temperaturas inferiores a 0°C ou superiores a +40°C. Evite irradiação solar directa.

Indicações gerais para o utilizador

Informações relativas à utilização do manual de utilização

- ▶ Antes de efectuar a primeira colocação em funcionamento do aparelho, o manual de utilização deve ser lido e compreendido por completo.
- ▶ Considere o manual de utilização como parte integrante do produto e guarde-o bem num local de fácil acesso.
- ▶ Entregue este manual de utilização na entrega do aparelho a terceiros.
- ▶ Em caso de problemas com as normas ou instruções de segurança nacionais devem ser consideradas as indicações nacionais.

Explicação dos símbolos e das indicações



PERIGO

Perigo devido a choque eléctrico com possível consequência de ferimento grave ou morte.



PERIGO

Perigo de explosão com possível consequência de ferimento grave ou morte.



AVISO

Aviso de um possível ferimento ou risco para a saúde.



CUIDADO

Indicação para o perigo de danos materiais.



Indicação com informações úteis e sugestões.

- ▶ É lhe solicitada uma acção.

1. Efectue essas acções na sequência descrita.

Descrição do produto

Descrição das peças (fig. 1)

- A** Conjunto de lâminas
- B** Bloqueio da regulação do comprimento do corte
- C** Alavanca de regulação do comprimento do corte
- D** Interruptor ligar/desligar
- E** Anilha de suspensão
- F** Cabo eléctrico
- G** Protecção da lâmina
- H** Óleo para o conjunto de lâminas
- I** Escova de limpeza

Sem imagem: pentes encaixáveis (dependendo do modelo)

Dados técnicos

Motor:	Motor de ancoragem oscilante silencioso
Tensão de serviço:	220 – 240 V / 50 Hz / 60 Hz
Consumo de energia:	15 W
Dimensões (CxLxA):	180 mm x 67 mm x 42 mm
Peso:	435 g sem cabo eléctrico
Nível de pressão sonora de emissão:	máx. 60 dB(A) @ 25 cm
Vibração:	< 2,5 m/s ²

O aparelho está isolado e protegido contra interferências. O aparelho está conforme a directiva da UE relativa à compatibilidade electromagnética 2004/108/CEE e directiva de máquinas 2006/42/CE.

Declaração de conformidade

Ver página 115.

de
en
fr
it
es
pt
nl
sv
no
fi
tr
pl
cs
sk
hu
sl
ro
bg
ru
uk
el
ar

Funcionamento

Preparação

-  Guarde o material da embalagem para um armazenamento ou transporte posterior seguro.

- ▶ Controle a integridade do volume de fornecimento.
- ▶ Verifique todas as peças quanto a possíveis danos de transporte.

Segurança



Atenção! Danos causados por alimentação de tensão errada.

- ▶ Utilize o aparelho exclusivamente com corrente alternada com a tensão indicada na placa de características.

Funcionamento eléctrico

1. Lubrifique o conjunto de lâminas (Fig.6).
2. Insira a ficha do aparelho na tomada de rede.
3. Ligue o aparelho com o interruptor de ligar e desligar (Fig. 2ⓐ) e depois desligue-o após utilização (Fig. 2ⓐ).

Utilização

Regulação do comprimento do corte

O comprimento do corte normal do aparelho, sem pente encaixável é de 0,1 mm. O comprimento do corte pode ser regulado – mesmo quando o aparelho está ligado – de 0,1 a 3 mm.

1. Deslocar o bloqueio (B) para baixo (Fig. 3ⓐ)
2. Ao accionar a alavanca lateral (Fig. 4ⓐ) o comprimento do corte pode ser ajustado em 6 posições de encaixe (MultiClick).
3. Ao deslocar o bloqueio (B) para cima (Fig. 3ⓐ), o ajuste é desbloqueado e é ajustado ao comprimento do corte normal aprox. 0,1 mm.

Corte com os pentes encaixáveis

O aparelho também pode ser utilizado com pentes encaixáveis. Os pentes encaixáveis, permitem aumentar a área do comprimento de corte.

Dependendo do modelo são fornecidos diferentes pentes encaixáveis. Como acessório complementar, existem opcionalmente os pentes encaixáveis #1 (4,5 mm), #2 (6 mm), #3 (9 mm), #4 (14 mm), #5 (19 mm) e um pente encaixável regulável (4 - 18 mm).

-  Pode obter acessórios no seu comerciante.

Colocar e retirar o pente encaixável



A alavanca de regulação do comprimento do corte não pode estar bloqueada (fig. 4ⓐ).
▶ Deslocar o bloqueio (B) para cima (Fig. 3ⓐ)

1. Desloque o pente encaixável no conjunto de lâminas no sentido da seta, até ao batente (Fig. 5ⓐ).
2. Desloque o pente encaixável em sentido da seta para fora do conjunto de lâminas (fig. 5ⓐ).

Substituir o conjunto de lâminas



Aviso! Ferimentos e danos materiais devido a um manuseio incorrecto.

- ▶ Desligue o aparelho e retire a ficha da alimentação de corrente antes de substituir o conjunto de lâminas.

1. Desligue o aparelho com o interruptor de ligar e desligar (Fig. 2) e retire-o da alimentação de corrente.
2. Soltar os dois parafusos no conjunto de lâminas e retirar o pente da tesoura e a lâmina da tesoura (Fig. 8).

Ao montar, alinhar o pente da tesoura e a lâmina da tesoura da seguinte forma:

3. Colocar o bloqueio (B) do comprimento do corte (Fig. 3ⓐ) e a alavanca (Fig. 4ⓐ) na posição do comprimento do corte mínimo.
4. Colocar a lâmina da tesoura com a calha de guia na guia de plástico em forma de cunha e pressioná-la na parte de trás para baixo, para que o pino de accionamento encaixe no recorte da lâmina.
5. Colocar o pente da tesoura e voltar a colocar os dois parafusos.
6. Antes de apertar os parafusos, alinhar o pente da tesoura (fig. 7).



Aviso! Ferimentos devido a um manuseio incorrecto.

- ▶ Alinhar o pente da tesoura de modo a que entre a aresta dianteira do pente da tesoura e a resta dianteira da lâmina da tesoura exista uma distância de 1,0 mm (Fig. 7).

7. Apertar os dois parafusos (Fig. 8).

Conservação

Limpeza e manutenção



Perigo! Choque eléctrico devido a infiltrações de líquido.

- ▶ Desligue o aparelho e retire a ficha da alimentação de corrente antes de iniciar a limpeza e a conservação.

- ▶ Não mergulhar o aparelho na água!
- ▶ Não deixe entrar líquidos para o interior do aparelho.
- ▶ Conecte o aparelho à alimentação de corrente apenas quando estiver completamente seco.



Atenção! Danos devido a químicos agressivos.

Químicos agressivos podem danificar o aparelho e os acessórios.

- ▶ Não utilize dissolventes ou produtos de limpeza agressivos.
- ▶ Utilize exclusivamente óleos do conjunto de lâminas e produtos de limpeza recomendados pelo fabricante.



Spray de higiene, óleo do conjunto de lâminas, bem como, spray Blade Ice estão à venda no seu comerciante ou no nosso centro de serviço.

Spray de higiene:

Número de encomenda 4005-7051

Óleo do conjunto de lâminas (200 ml):

Número de encomenda 1854-7935

Blade Ice Spray:

Número de encomenda 2999-7900

- ▶ Após cada utilização retirar o pente encaixável (fig. 5Ⓞ). Remover com a escova de limpeza os restos de cabelos do conjunto de lâminas.



▶ Para uma limpeza profunda o conjunto de lâminas pode ser desparafusado, ver capítulo **Substituição do conjunto de lâminas.**

- ▶ Após a limpeza do conjunto de lâminas recomendamos o spray de higiene. Mantém todos os conjuntos de lâminas higienicamente limpos e combate as bactérias e os vírus.
- ▶ Lubrifique o conjunto de lâminas com o óleo do conjunto de lâminas (fig. 6).
- ▶ Recomendamos a limpeza e o tratamento do conjunto de lâminas durante e depois da utilização com o spray Blade Ice. O spray Blade Ice refresca, lubrifica e limpa imediatamente o conjunto de lâminas protegendo simultaneamente contra a corrosão.
- ▶ Ligue a máquina por um curto período de tempo (aprox. 10 seg.) para obter uma distribuição uniforme do óleo.



- ▶ Para uma potência de corte boa e de longa duração é importante lubrificar o conjunto de lâminas com frequência.
- ▶ Caso, após um tempo de utilização longo e apesar da limpeza e lubrificação regular, a potência de corte diminuiu, o conjunto de lâminas deve ser substituído.

- ▶ Limpe o aparelho com um pano macio e eventualmente ligeiramente húmido.

Resolução de problemas

Conjunto de lâminas não corta bem.

Conjunto de lâminas puxa.

Causa: Conjunto de lâminas está sujo.

- ▶ Limpe e lubrifique o conjunto de lâminas (fig. 6).

Causa: Conjunto de lâminas com desgaste.

- ▶ Substituir o conjunto de lâminas (fig.7/8).

Ferimentos na pele

Causa: Muita pressão exercida na pele.

- ▶ Menos pressão na pele.

Causa: Ângulo de corte demasiado inclinado.

- ▶ Posicionar o aparelho de forma mais plana.

Causa: A distância entre a aresta dianteira do pente da tesoura e a aresta dianteira da lâmina da tesoura não está correctamente alinhada.

- ▶ Alinhar o pente da tesoura (fig 7).

Aparelho não funciona.

Causa: Alimentação de corrente com defeito.

- ▶ Certifique-se sobre os contactos impecáveis entre a ficha do aparelho e a tomada. Verifique o cabo eléctrico quanto a possíveis danos.
- ▶ Verifique a alimentação de corrente.

Eliminação



Atenção! Danos ambientais em caso de uma eliminação incorrecta.

- ▶ A eliminação correcta ajuda o meio ambiente e evita possíveis efeitos prejudiciais para o ser humano e para o meio ambiente.

Observe as respectivas normas legais em caso de eliminação do aparelho.

Informação para a eliminação de aparelhos eléctricos e electrónicos na Comunidade Europeia:



Dentro da Comunidade Europeia são indicadas as regras nacionais relativas à eliminação de aparelhos eléctricos, que se baseiam na directiva UE 2002/96/CE sobre aparelhos fim de vida electrónicos (WEEE). O aparelho não deve ser eliminado juntamente com o lixo doméstico.

O aparelho pode ser entregue gratuitamente em centros de recolha ou ecocentros.

Algemene veiligheidsaanwijzingen

Gebruik voor het beoogde gebruiksdoel

- Gebruik de tondeuse uitsluitend voor het knippen van hoofdhaar bij mensen.
- Gebruik dierentondeuses uitsluitend om dierenhaar te knippen en dieren te scheren.

Eisen voor de gebruiker

- Lees de gebruiksaanwijzing volledig door alvorens het apparaat de eerste keer te gebruiken en maak u met het apparaat vertrouwd.
- Dit apparaat is niet bestemd voor gebruik door personen (inclusief kinderen) met beperkte lichamelijke, zintuiglijke of mentale vaardigheden of met onvoldoende ervaring of kennis, tenzij zij bij het gebruik van het apparaat onder toezicht staan van of geïnstrueerd zijn door een persoon die verantwoordelijk is voor hun veiligheid. Zie erop toe dat kinderen niet met het apparaat spelen.
- Laat reparaties uitsluitend uitvoeren door een elektrotechnisch geschoolde professional die zich aan de elektrotechnische regels houdt.

Gevaren

Volg de onderstaande veiligheidsaanwijzingen op!



Gevaarlijk! Elektrische schok door schade aan het apparaat / het netsnoer.

- ▶ Gebruik het apparaat niet wanneer het niet correct functioneert, wanneer het beschadigd is of wanneer het in het water is gevallen. Laat reparaties uitsluitend uitvoeren door een geautoriseerd Service Center. Om gevaren te voorkomen moet daarbij gebruik worden gemaakt van originele reserveonderdelen.
- ▶ Gebruik het apparaat nooit met een beschadigd snoer. Een beschadigd netsnoer mag alleen door een geautoriseerd Service Center of een vergelijkbaar gekwalificeerd persoon door een origineel snoer worden vervangen om gevaar te voorkomen.
- ▶ Elektrische apparaten mogen alleen door elektrotechnisch opgeleid deskundig personeel worden gerepareerd.



Gevaar! Elektrische schokken door binnendringend vocht.

- ▶ Raak een elektrisch apparaat dat in het water is gevallen in geen geval aan. Trek meteen de stekker uit het stopcontact.

- ▶ Elektrische apparatuur mag nooit in bad of onder de douche worden gebruikt.
- ▶ Elektrische apparatuur moet steeds zo worden weggelegd resp. bewaard dat deze niet in het water (bijv. wasbak) kan vallen. Vermijd het contact van elektrische apparatuur met water en andere vloeistoffen.
- ▶ Het apparaat mag alleen in droge ruimte worden gebruikt en bewaard.
- ▶ Als extra veiligheidsmaatregel wordt de inbouw van een gekeurde foutstroombeveiligingsinrichting (RCD) met een ingestelde bekrachtigingsstroom van niet meer dan 30 mA in de badkamerstroomkring aanbevolen.



Explosiegevaar!

- ▶ Het apparaat mag nooit worden gebruikt in een omgeving waar producten uit spuitbussen worden gebruikt of waar zuurstof vrijkomt.



Waarschuwing! Letsel door foutieve behandeling.

- ▶ Voorkom letsel: gebruik het apparaat nooit met een beschadigde snijkop.
- ▶ Schakel het apparaat altijd uit voordat u het neerlegt, aangezien het apparaat door de trillingen kan vallen.



Voorzichtig! Schade door foutieve voedingsspanning.

- ▶ Gebruik het apparaat uitsluitend op wisselstroom met de op het typeplaatje aangegeven spanning.



Voorzichtig! Schade door foutieve behandeling.

- ▶ Gebruik alleen de door de fabrikant geadviseerde accessoires.
- ▶ Steek nooit voorwerpen in de openingen van het apparaat en laat deze er evenmin invallen.
- ▶ Het apparaat mag, om het te dragen, niet aan het netsnoer worden vastgehouden en het snoer mag niet als handvat worden gebruikt.
- ▶ Trek, wanneer u de stekker uit het stopcontact trekt, nooit aan het snoer of aan het apparaat zelf.
- ▶ Wikkel het snoer niet om het apparaat.
- ▶ De stroomkabel en het apparaat moeten worden weggehouden bij hete oppervlakken.
- ▶ Het apparaat mag niet met een verdraaid of geknikt snoer worden gebruikt of bewaard.

de
en
fr
it
es
pt
nl
sv
no
fi
tr
pl
cs
sk
hu
sl
ro
bg
ru
uk
el
ar

- ▶ Bewaar het apparaat alleen met aangebrachte mesbescherming.
- ▶ Stel het apparaat niet langdurig bloot aan temperaturen die lager zijn dan 0°C of hoger dan +40°C. Voorkom blootstelling aan direct zonlicht.

Algemene gebruikersinstructies

Informatie over het gebruik van de gebruiksaanwijzing

- ▶ U moet de gebruiksaanwijzing volledig gelezen en begrepen hebben alvorens het apparaat de eerste keer te gebruiken.
- ▶ Beschouw de gebruiksaanwijzing als deel van het product en bewaar haar goed op een plek waar ze gemakkelijk te bereiken is.
- ▶ Geef de gebruiksaanwijzing mee als u het apparaat aan derden doorgeeft.
- ▶ Als de instructies in de gebruiksaanwijzing afwijken van nationale veiligheidsbepalingen of –instructies, hebben de nationale bepalingen voorrang.

Verklaring van symbolen en aanwijzingen



GEVAAR

Gevaar door elektrische schokken met mogelijk zwaar lichamelijk of dodelijk letsel als gevolg.



GEVAAR

Explosiegevaar met mogelijk zwaar lichamelijk of dodelijk letsel als gevolg.



WAARSCHUWING

Waarschuwing voor mogelijk lichamelijk letsel of een gezondheidsrisico.



VOORZICHTIG

Verwijzing naar een risico op materiële schade.



Aanwijzing met nuttige informatie en tips.

- ▶ U wordt gevraagd een handeling te verrichten.
1. Voer de desbetreffende handelingen in de beschreven volgorde uit.

Productbeschrijving

Benaming van de onderdelen (afb. 1)

- A** Snijkop
- B** Vergrendeling voor de kniplengteverstelling
- C** Verstellhendel voor de kniplengteverstelling
- D** Aan-/uitschakelaar
- E** Ophanging
- F** Netsnoer
- G** Mesbescherming
- H** Olie voor de snijkop
- I** Reinigingsborstel

zonder afbeelding: opzetkammen (afh. van model)

Technische gegevens

Motor:	geluidsarme magneetspoelmotor
Netspanning:	220 – 240 V / 50 Hz / 60 Hz
Opgenomen vermogen:	15 W
Afmetingen (lxbxh):	180 mm x 67 mm x 42 mm
Gewicht:	435 g zonder netsnoer
Geluidsdruk:	max. 60 dB(A) op 25 cm
Trillingen:	< 2,5 m/s ²

Dit apparaat is dubbel geïsoleerd en ontstoord. Het apparaat voldoet aan de EU-richtlijn voor elektromagnetische compatibiliteit 2004/108/EG en de machinerichtlijn 2006/42/EG.

Conformiteitsverklaring

Zie pag. 115.

Gebruik

Vorbereiding

-  Bewaar het verpakkingsmateriaal om het apparaat later veilig te kunnen opbergen of vervoeren.

- ▶ Controleer of de levering compleet is.
- ▶ Controleer alle onderdelen op eventuele transportschade.

Veiligheid



Voorzichtig! Schade door foutieve voedingsspanning.

- ▶ Gebruik het apparaat uitsluitend op wisselstroom met de op het typeplaatje aangegeven spanning.

Gebruik op netvoeding

1. Olie de slijpkop regelmatig (afb. 6).
2. Steek de stekker in het stopcontact.
3. Gebruik de aan-/uitschakelaar om het apparaat in te schakelen (afb. 2Ⓞ) en na het gebruik weer uit te schakelen (afb. 2Ⓞ).

Bediening

Kniplengteverstelling

De normale kniplengte van het apparaat is zonder opzetkam ca. 0,1 mm. De kniplengte kan - ook tijdens gebruik - van 0,1 tot 3 mm worden ingesteld.

1. Schuif de vergrendeling (B) omlaag (afb. 3Ⓞ)
2. Druk op de verstelhendel aan de zijkant (afb. 4a) om de kniplengte in 6 klikstanden (**MultiClick**) in te stellen.
3. Schuif de vergrendeling (B) omhoog (afb. 3Ⓞ) om de instelling te ontgrendelen en de normale kniplengte van ca. 0,1 mm te herstellen.

Knippen met opzetkammen

Het apparaat kan ook met opzetkammen worden gebruikt. U kunt het scheerlengtebereik met opzetkammen vergroten.

Afhankelijk van het model worden er verschillende opzetkammen bijgeleverd. Als verdere accessoires zijn de opzetkammen #1 (4,5 mm), #2 (6 mm), #3 (9 mm), #4 (14 mm), #5 (19 mm) en een verstelbare opzetkam (4 - 18 mm) als optie verkrijgbaar.

-  Accessoires zijn via uw dealer verkrijgbaar.

Opzetkam monteren / demonteren

-  De verstelhendel voor de kniplengteverstelling mag niet vergrendeld (afb. 4Ⓞ) zijn.
 - ▶ Schuif de vergrendeling (B) omhoog (afb. 3Ⓞ)

1. Schuif de opzetkam in de richting van de pijl tot aan de stootnok op de slijpkop (afb. 5Ⓞ).
2. Schuif de opzetkam in de richting van de pijl van de slijpkop af (afb. 5Ⓞ).

De slijpkop vervangen



Waarschuwing! Letsel en materiële schade door foutieve behandeling.

- ▶ Schakel het apparaat uit en trek de stekker uit het stopcontact alvorens de slijpkop te vervangen.

1. Schakel het apparaat uit met de aan-/uitschakelaar (afb. 2) en trek de stekker uit het stopcontact.
2. Draai beide schroeven op de slijpkop los, neem de scheerkam en het scheermes eraf (afb. 8).

Bij de montage moeten de scheerkam en het scheermes als volgt worden uitgelijnd:

3. Zet de vergrendeling (B) voor de kniplengte (afb. 3Ⓞ) en de verstelhendel (afb. 4Ⓞ) in de stand voor de kortste kniplengte.
4. Plaats het scheermes met de geleidingsgroef op de spievormige kunststofgeleiding en druk hem aan de achterkant omlaag, zodat de aandrijfpijp in de uitsparing in het mes valt.
5. Breng de scheerkam aan en monteer de beide schroeven weer.
6. Lijn voor het aandraaien van de schroeven de scheerkam uit (afb. 7).



Waarschuwing! Letsel door foutieve behandeling.

- ▶ Lijn de scheerkam zo uit dat er tussen de voorkant van de scheerkam en de voorkant van het scheermes een afstand is van 0,5 tot 1,0 mm (afb. 7).

7. Draai beide schroeven vast (afb. 8).

Onderhoud

Reiniging en onderhoud



Gevaar! Elektrische schokken door binnendringend vocht.

- ▶ Schakel het apparaat uit en trek de stekker uit het stopcontact alvorens u met reiniging en onderhoud begint.
- ▶ Het apparaat mag niet in water worden ondergedompeld!
- ▶ Laat geen vloeistof in het apparaat binnendringen.
- ▶ Sluit het apparaat pas weer op de stroomtoevoer aan als het helemaal droog is.



Voorzichtig! Schade door agressieve chemicaliën.

Agressieve chemicaliën kunnen schade toebrengen aan het apparaat en de accessoires.

- ▶ Gebruik geen oplos- of schuurmiddelen.
- ▶ Gebruik alleen het reinigingsmiddel en de snijkopolie zoals door de fabrikant geadviseerd wordt.



Snijkopolie, hygiënespray en Blade Ice-spray kunt u via uw dealer of ons Service Center bestellen.

Hygiënespray: **best. nr. 4005-7051**

Snijkopolie (200 ml): **best. nr. 1854-7935**

Blade Ice-spray: **best. nr. 2999-7900**

- ▶ Verwijder de opzetkam telkens nadat u het apparaat hebt gebruikt (afb. 5Ⓢ). Verwijder met de reinigingsborstel de haarresten van de snijkop.



- ▶ Voor een grondige reiniging kan de snijset losgeschroefd worden, zie hoofdstuk **Vervanging van de snijkop**.

- ▶ Wij adviseren om na het reinigen van de snijkop de hygiënespray te gebruiken. Hij houdt alle snijkoppen hygiënisch schoon en gaat bacteriën en virussen tegen.
- ▶ Olie de snijkop met de snijkopolie (afb. 6).
- ▶ Wij adviseren u om de snijkop tijdens en na gebruik met de Blade Ice-spray te reinigen en te onderhouden. De Blade Ice-spray zorgt voor onmiddellijke koeling, smering en reiniging van de snijkop en biedt bescherming tegen corrosie.
- ▶ Zet het apparaat kort aan (ca. 10 sec.) zodat de olie-laag zich gelijkmatig verdeelt.



- ▶ Voor goed en langdurig knippen is het van belang de snijkop veelvuldig te oliën.
- ▶ Wanneer na langere gebruiksduur ondanks regelmatige reiniging en smering de snijcapaciteit afneemt, moet de snijkop worden vervangen.

- ▶ Neem het apparaat alleen met een zachte, eventueel licht vochtige doek af.

Problemen oplossen

De snijkop knipt slecht.

De snijkop loopt met horten en stoten.

Oorzaak: de snijkop is vuil.

- ▶ Reinig en olie de snijkop (afb. 6).

Oorzaak: de snijkop is versleten.

- ▶ Vervang de snijkop (afb. 7/8).

Huidletsel

Oorzaak: te veel druk op de huid.

- ▶ Minder druk op de huid.

Oorzaak: snijhoek te steil aangezet.

- ▶ Apparaat vlakker houden.

Oorzaak: afstand voorkant scheerkam en voorkant scheermes is niet correct afgesteld.

- ▶ Lijn de scheerkam uit (afb. 7).

Het apparaat loopt niet.

Oorzaak: defecte voeding.

- ▶ Controleer of de adapter goed contact maakt met het stopcontact. Controleer het netsnoer op eventuele beschadiging.
- ▶ Controleer de stroomvoorziening.

Afdanken



Voorzichtig! Milieuschade als het apparaat aan het einde van de levensduur verkeerd wordt afgedankt.

- ▶ Door het apparaat volgens de voorschriften af te voeren voorkomt u schadelijke gevolgen voor mens en milieu.

Volg de wettelijke voorschriften op, als u het apparaat aan het einde van de levensduur afdankt.

Informatie over het afdanken van elektrische en elektronische apparaten in de EG:



Binnen de EG gelden er landelijke regels voor het afdanken van elektrische apparaten.

Deze regels zijn gebaseerd op EU-richtlijn 2002/96/EG betreffende afgedankte elektrische en elektronische apparatuur (AEEA). Het apparaat mag daarom niet meer met de gemeentelijke vuil-ophaaldienst worden meegegeven of als huisvuil worden afgedankt.

U kunt het apparaat kosteloos bij de desbetreffende gemeentelijke inzamelpunten of recyclecentra inleveren.

Allmänna säkerhetsanvisningar

Avsedd användning

- Hårklippningsmaskinen får endast användas för klippning av mänskligt hår.
- Klippmaskinen för djur får endast användas för klippning av djurpälsar.

Krav på användaren

- Läs hela bruksanvisningen innan det första idrifttagandet och bekanta dig med apparaten.
- Denna apparat är inte avsedd att användas av personer (även barn) med nedsatt fysisk, sensorisk eller intellektuell förmåga eller av personer som inte är förtrogna med apparatens funktionssätt. Dessa personer får endast använda apparaten om de fått en detaljerad anvisning om apparatens funktion eller om de arbetar under uppsyn av en erfaren person som är ansvarig för deras säkerhet. Se till att inga barn kan komma åt apparaten för att leka med den.
- Reparationer av apparaten får endast utföras av en utbildad elektriker enligt det elektrotekniska regelverket!

Risker

Följ säkerhetsanvisningarna nedan!

Fara! Elektrisk stöt till följd av skador på apparaten/strömkabel.

- ▶ Använd inte apparaten om den inte fungerar korrekt, om den är skadad eller om den har fallit i vatten. Reparationer får endast utföras på ett auktoriserat servicecenter och man får endast använda originaldelar, för att förhindra risker.
- ▶ Apparaten får aldrig användas om sladden är skadad. Om elsladden är skadad får den bara bytas ut av ett auktoriserat servicecenter eller en annan behörig person. Använd alltid en originalsladd för att förhindra fara för användaren och andra.
- ▶ Elektriska apparater får endast repareras av yrkesmän med elektroteknisk utbildning.

Fara! Elektriska stötar på grund av inträngande vätska.

- ▶ Vidrör aldrig en elektrisk apparat som har fallit i vatten. Dra omedelbart ut kontakten ur eluttaget.
- ▶ Elektriska apparater får inte användas i badkar eller i duschen.

- ▶ Elektriska apparater ska förvaras så att de inte kan falla i vatten (t.ex. i tvättställ). Undvik att elektriska apparater kommer i kontakt med vatten och andra vätskor.
- ▶ Apparaten får endast användas och förvaras i torra utrymmen.
- ▶ Som extra säkerhetsanordning rekommenderas att du har en godkänd jordfelsbrytare installerad för badrummet, som utlöses vid 30 mA.



Explosionsrisk!

- ▶ Använd inte apparaten i utrymmen där aerosol(spray)produkter används, eller där syre frigörs.



Varning! Personskador till följd av olämpligt handhavande.

- ▶ Apparaten ska aldrig användas med skadad klippssats eftersom det kan orsaka personskador.
- ▶ Stäng alltid av apparaten innan du lägger ifrån dig den eftersom vibrationerna kan få den att falla i golvet.



Varning! Skador till följd av felaktig strömspanning.

- ▶ Apparaten får endast användas med växelström, med den spänning som anges på typskylten.



Varning! Skador till följd av olämpligt handhavande.

- ▶ Använd endast de tillbehör som tillverkaren rekommenderar.
- ▶ Stick aldrig in några föremål i apparatens öppningar och se till att inget kan falla in där.
- ▶ Bär aldrig apparaten i sladden och använd aldrig sladden som handtag.
- ▶ Dra aldrig i sladden eller i själva apparaten då du drar ut kontakten ur eluttaget.
- ▶ Linda inte sladden kring apparaten.
- ▶ Håll sladden och apparaten borta från heta ytor.
- ▶ Apparaten får inte användas eller förvaras med vriden eller böjd sladd.
- ▶ Förvara alltid apparaten med knivskyddet påsatt.
- ▶ Utsätt inte apparaten för temperaturer under 0°C eller över +40°C under längre perioder. Undvik direkt solljus.

Allmänna råd till användaren

Information för användning av bruksanvisningen

- ▶ Innan du tar apparaten i bruk första gången, måste du läsa igenom och förstå bruksanvisningen till fullo.
- ▶ Bruksanvisningen ska betraktas som en del av produkten och den ska förvaras på en skyddad och tillgänglig plats.
- ▶ Bruksanvisningen ska medfölja apparaten om den överläts till en ny ägare.
- ▶ Vid konflikter med nationella säkerhetsbestämmelser eller riktlinjer är det de nationella bestämmelserna som ska följas.

Förklaring av symboler och anvisningar



FARA

Fara för elektrisk stöt som kan resultera i allvarliga personskador eller dödsfall.



FARA

Explosionsrisk som kan resultera i allvarliga personskador eller dödsfall.



VARNING

Varning för en fara som kan medföra personskador eller en hälsorisk.



FÖRSIKTIGHET

informerar om risk för materiella skador.



Anvisning som innehåller nyttig information och tips.

- ▶ Innehåller en uppmaning att utföra en handling.
1. Genomför dessa handlingar i den turordning som anges.

Produktbeskrivning

Beskrivning av delarna (fig. 1)

- A Klippsats
 - B Spärr för klipplängden
 - C Justeringsspak för klipplängden
 - D Strömbrytare
 - E Upphängningsring
 - F Strömkabel
 - G Knivskydd
 - H Olja till klipsatsen
 - I Rengöringsborste
- ingen bild:** Kammar (beroende på modell)

Tekniska uppgifter

Drivning:	tystgående svänghjulsmotor
Driftsspänning:	220 – 240 V, 50/60 Hz
Effektförbrukning:	15 W
Mått (LxBxH):	180 mm x 67 mm x 42 mm
Vikt:	435 g (utan strömkabel)
Ljudtrycksnivå:	max. 60 dB(A) vid 25 cm
Vibration:	< 2,5 m/s ²

Apparaten är skyddsisolerad och radioavstörd. Uppfyller kraven i EU-direktivet Elektromagnetisk kompatibilitet (EMC) 2004/108/EG och i Maskindirektivet 2006/42/EG.

Förklaring om överensstämmelse

Se sida 115.

Användning

Förberedelse

-  Spara förpackningsmaterialet för eventuell senare förvaring eller transport.

- ▶ Kontrollera att alla delar medföljer enheten vid leverans.
- ▶ Kontrollera delarna för att upptäcka eventuella transportskador.

Säkerhet



Varning! Skador till följd av felaktig strömspänning.

- ▶ Apparaten får endast användas med växlelström, med den spänning som anges på typskylten.

Användning med nätström

1. Smörj klippsetsen (fig. 6).
2. Sätt i apparatens kontakt i eluttaget.
3. Använd strömbrytaren för att slå på apparaten (fig. 2ⓐ) och slå av apparaten efter användning (fig. 2ⓐ).

Användning

Inställning av klipplängden

Apparatens normala klipplängd, utan kam, är ca 0,1 mm. Klippilängden kan ställas in på mellan 0,1 och 3 mm – även då apparaten används.

1. Skjut ner spärren (B) (fig. 3ⓐ)
2. Med hjälp av justeringsspaken (fig. 4ⓐ) går det att ställa in klipplängden i 6 olika lägen (**MultiClick**).
3. Om du skjuter spärren (B) uppåt (fig. 3ⓐ)upphävs inställningen och apparaten återgår till den normala klipplängden på ca 0,1 mm.

Klippning med olika kammar

Apparaten kan även förses med olika kammar. Med olika kammar kan olika klipplängder ställas in.

Olika kammar följer med apparaten, beroende på modell. Övriga tillbehör som kan beställas är kam nr 1 (4,5 mm), nr 2 (6 mm), nr 3 (9 mm), nr 4 (14 mm), nr 5 (19 mm) samt en justerbar kam (4-18 mm).

-  Tillbehör kan erhållas hos din återförsäljare.

Sätt på / ta av kammen



Justeringsspärren för klipplängdinställningen får inte vara spärrad (fig. 4ⓐ).
▶ Skjut spärren uppåt (fig. 3ⓐ).

1. Skjut kammen i pilens riktning ändå till anslaget på klippsetsen (fig. 5ⓐ).
2. Dra bort kammen från klippsetsen i pilens riktning (fig. 5ⓐ).

Byte av klippsetsen



Varning! Personskador och materiella skador till följd av olämpligt handhavande.

- ▶ Stäng av apparaten och bryt strömförsörjningen innan du byter ut klippsetsen.

1. Stäng av apparaten med hjälp av strömbrytaren (fig. 2) och koppla från strömförsörjningen.
2. Lossa båda skruvarna på klippsetsen och ta ut kammen och knivarna (figur 8).

Ställ vid monteringen in kammen och kniven på följande sätt:

3. Placera spärren (B) för klipplängden (fig. 3ⓐ) och justeringsspaken (fig. 4ⓐ) i läget för den kortaste klipplängden.
4. Sätt på kniven med haken på den kilformade plastledningen och tryck ned den, så att spärren klickar fast i knivhållaren.
5. Lägg bort kammen och dra åt de båda skruvarna igen.
6. Justera kammen innan skruvarna dras åt (fig. 7).



Varning! Personskador till följd av olämpligt handhavande.

- ▶ Justera kniven så att det blir ett mellanrum på 0,5-1 mm mellan kammens och knivens framkant (fig. 7).

7. Dra åt båda skruvarna (figur 8).

Underhåll

Rengöring och skötsel



Fara! Elektriska stötar på grund av inträngande vätska.

- ▶ Stäng av apparaten och bryt strömförsörjningen innan du börjar rengöra och sköta apparaten.
- ▶ Sänk inte ned apparaten i vatten!
- ▶ Låt ingen vätska tränga in i apparatens inre.
- ▶ Apparaten måste vara helt torr innan den ansluts till strömförsörjningen igen.



Varning! Skador på grund av aggressiva kemikalier.

Aggressiva kemikalier kan skada apparaten och tillbehören.

- ▶ Använd inga lösningsmedel eller slipmedel.
- ▶ Använd endast de rengöringsmedel och den klippsetsolja som tillverkaren rekommenderar.



Hygienspray, klippsetsolja och "Blade Ice"-spray kan du köpa hos din återförsäljare eller från vårt servicecenter.

Hygienspray: **Best. nr. 4005-7051**
 Klippsetsolja (200 ml): **Best. nr. 1854-7935**
 "Blade Ice"-spray: **Best. nr. 2999-7900**

- ▶ Ta av kammen efter varje användning (Fig. 5Ⓞ). Ta bort hår från klippsetsen och från öppningen i huset med rengöringsborsten.
- ▶ Klippsetsen kan skruvas av för att rengöras noggrannare, se kapitlet **Byte av klippsetsen**.
- ▶ Efter rengöringen av klippsetsen rekommenderar vi hygienspray. Den håller alla klippsetser hygieniskt rena och verkar mot bakterier och virus.
- ▶ Olja klippsetsen med klippsetsoljan (fig. 6).
- ▶ Vi rekommenderar att klippsetsen under och efter användningen rengörs och underhålls med "Blade Ice"-spray. "Blade Ice"-spray, ser till att klippsetsen kyls, smörjs, rengörs samt skyddas mot rost.
- ▶ Sätt sedan på apparaten en kort stund (ca 10 s.) så att oljehinnan fördelar sig jämnt.
- ▶ För en god och långvarig klippförmåga är det viktigt att smörja klippsetsen ofta.
- ▶ Om klippförmågan försämras efter en lång tids användning, trots regelbunden rengöring och smörjning, måste klippsetsen bytas ut.
- ▶ Rengör apparaten med en mjuk, eventuellt lätt fuktig trasa.

Felsökning

Klippsetsen skär dåligt. Klippsetsen huggar.

Orsak: Klippsetsen är smutsig.
 ▶ Rengör och olja in klippsetsen (fig. 6).

Orsak: Klippsetsen är sliten.
 ▶ Byt ut klippsetsen (fig. 7/8).

Hudskador

Orsak: För högt tryck mot huden.
 ▶ Minska trycket mot huden.

Orsak: Klippvinkeln är för brant.
 ▶ Placera apparaten plattare.

Orsak: Avståndet mellan kammens och knivens framkanter är inte rätt justerat.
 ▶ Justera klippsetsen (fig. 7).

Apparaten fungerar inte.

Orsak: Fel i strömförsörjningen.
 ▶ Försäkra att kontakten mellan apparatens kontakt och eluttaget är god. Kontrollera att strömkabeln inte är skadad.
 ▶ Kontrollera strömförsörjningen.

Kassering



Varning! Risk för miljöskador vid felaktig kassering.

- ▶ En korrekt avfallshantering är viktig för miljön och förhindrar eventuella skadliga effekter på människa och miljö.

Följ de gällande lagstiftade föreskrifterna vid kassering av apparaten.

Information för kassering av elektriska och elektroniska apparater i den Europeiska gemenskapen:



I den Europeiska gemenskapen regleras villkoren för kassering av elektrisk utrustning i nationella regelverk, som bygger på EU-direktiv 2002/96/EG om elektronisk utrustning (WEEE). Enligt dessa får apparaten inte längre kasseras som hushållssopor.

Apparaten omhändertas kostnadsfritt vid kommunala uppsamlingsstationer eller miljöstationer.

Generelle sikkerhetsinstruksjer

Forskriftsmessig bruk

- Du må bare bruke hårklippemaskinen til å klippe håret på mennesker.
- Du må bare bruke klippemaskinen for dyr til å klippe hår og pels på dyr.

Krav til brukeren

- Les gjennom hele bruksanvisningen før du tar i bruk maskinen for første gang, og gjør deg fortrolig med maskinen.
- Denne maskinen er ikke beregnet på å brukes av personer (herunder også barn) med reduserte fysiske, sensoriske eller mentale evner, eller med manglende erfaring og kunnskaper, med mindre bruken skjer under tilsyn, eller dersom personene er blitt instruert i bruken av maskinen av en person som er ansvarlig for sikkerheten. Barn bør holdes under tilsyn, for å sikre at de ikke leker med maskinen.
- Reparasjoner på maskinen skal kun utføres av en autorisert elektriker i samsvar med gjeldende elektrotekniske regler!

Risikoer

Overhold sikkerhetsinstruksjonene nedenfor!



Fare! Fare for elektrisk støt ved skader på maskinen/strømkabelen.

- ▶ Apparatet må ikke brukes hvis det ikke fungerer forskriftsmessig, hvis den er skadet, eller hvis den har falt ned i vann. Reparasjoner skal kun utføres av et autorisert servicesenter, og det skal kun brukes originale reservedeler.
- ▶ Apparatet må aldri brukes når strømkabelen er skadet. En strømkabel med skader må kun skiftes ut med en original reservekabel av et autorisert servicesenter eller av en tilsvarende kvalifisert person for å unngå at det oppstår risiko.
- ▶ Elektriske apparater må kun repareres av fagfolk med elektroteknisk utdanning.



Fare! Elektrisk støt dersom det trenger væske inn i maskinen.

- ▶ Du må ikke under noen omstendighet berøre et elektrisk apparat som har falt ned i vann. Trekk øyeblikkelig ut nettpluggen.
- ▶ Elektriske apparater skal aldri brukes i badekaret eller under dusjen.

- ▶ Legg alltid fra deg hhv. oppbevar alltid elektriske apparater slik at de ikke kan falle ned i vann (f.eks. en utslagsvask). Unngå at elektriske apparater kommer i kontakt med vann og andre væsker.
- ▶ Apparatet skal kun brukes og oppbevares i tørre rom.
- ▶ Som ekstra sikkerhetsforanstaltning anbefales det å installere en godkjent feilstrøm-sikkerhetsinnretning (RCD) med målt utløserstrøm som ikke overskrider 30 mA i strømkretsen i badeværelset.



Eksplosjonsfare!

- ▶ Du må aldri bruke apparatet i omgivelser hvor det blir brukt aerosol-produkter (sprayprodukter), eller hvor det frisettes oksygen.



Advarsel! Fare for personskader ved ukorrekt håndtering.

- ▶ Du må aldri bruke maskinen hvis det finnes skader på knivsettet. Dette for å beskytte mot personskader.
- ▶ Slå alltid av maskinen før du legger den fra deg, fordi maskinen eller kan falle ned på grunn av vibrasjonene.



Forsiktig! Skader på grunn av feil spenningsforsyning.

- ▶ Du må bare bruke maskinen med vekselstrøm med den spenning som er angitt på merkeplaten.



Forsiktig! Fare for skader ved ukorrekt håndtering.

- ▶ Du må kun bruke det tilbehøret som produsenten har anbefalt.
- ▶ Stikk aldri gjenstander inn i åpningene i apparatet eller la gjenstander falle inn i dem.
- ▶ Ikke hold fast i strømkabelen for å bære apparatet, og ikke bruk kabelen som håndtak.
- ▶ Du må aldri dra i strømkabelen eller i selve maskinen for å kople den fra stikkontakten.
- ▶ Strømkabelen skal ikke vikles rundt maskinen.
- ▶ Hold strømkabelen og maskinen på avstand fra varme overflater.
- ▶ Ikke bruk eller oppbevar maskinen med vridt strømkabel eller strømkabel med knekk.
- ▶ Maskinen skal kun oppbevares med påsatt knivbeskyttelse.
- ▶ Apparatet må ikke utsettes for temperaturer under 0 °C eller over +40 °C i lengre perioder. Unngå at det utsettes for direkte sollys.

Generelle instruksjoner for brukeren

Informasjon om bruken av bruksanvisningen

- ▶ Før du tar maskinen i bruk for første gang, må du ha lest gjennom og forstått hele bruksanvisningen.
- ▶ Anse bruksanvisningen for å være en del av produktet, og oppbevar den på et trygt og lett tilgjengelig sted.
- ▶ Legg ved denne bruksanvisningen dersom du gir maskinen videre til en annen person.
- ▶ Ved konflikter med nasjonale sikkerhetsforskrifter eller – instruksjoner skal de nasjonale forskriftene overholdes.

Forklaring av symboler og merknader



FARE

Fare på grunn av elektrisk støt, med mulig alvorlig personskade eller døden som følge.



FARE

Eksplisjonsfare, med mulig alvorlig personskade eller døden som følge.



ADVARSEL

Advarsel mot mulige personskader eller helserisiko.



FORSIKTIG

Henviing til risiko for materielle skader.



Merknad med nyttige opplysninger og tips.

- ▶ Du oppfordres til en handling.
1. Utfør disse handlingene i beskrevet rekkefølge.

Produktbeskrivelse

Betegnelser på delene (fig. 1)

- A Knivsett
 - B Lås for justering av klippelengden
 - C Justeringshendel for justering av klippelengden
 - D På-/Av-bryter
 - E Opphengsring
 - F Strømkabel
 - G Knivbeskyttelse
 - H Olje for knivsettet
 - I Rengjøringsbørste
- ikke avbildet:** Distanssekammer (avhengig av modell)

Tekniske data

Drivenhet:	stillestående vibrasjonsmotor
Driftsspennning:	220 – 240 V / 50 Hz / 60 Hz
Opptatt effekt:	15 W
Dimensjoner (LxBxH):	180 mm x 67 mm x 42 mm
Vekt:	435 g uten strømkabel
Lydtrykknivå:	maks. 60 dB(A) ved 25 cm
Vibrasjoner:	< 2,5 m/s ²

Apparatet er verneisolert og radiostøydempet. Det oppfyller kravene i EU-direktivet om elektromagnetisk kompatibilitet 2004/108/EF og maskindirektivet 2006/42/EF.

Samsvarserklæring

Se side 115.

Bruk

Forberedelse

-  Ta vare på emballeringsmaterialet med tanke på senere sikker oppbevaring eller transport.

- ▶ Kontroller at leveringen er komplett.
- ▶ Kontroller alle delene med tanke på eventuelle transportskader.

Sikkerhet



Forsiktig! Skader på grunn av feil spenningsforsyning.

- ▶ Du må bare bruke maskinen med vekselstrøm med den spenning som er angitt på merkeplaten.

Nettdrift

1. Smør knivsettet med olje (fig. 6).
2. Stikk apparatpluggen inn i stikkkontakten.
3. Slå maskinen på med PÅ-/AV-bryteren (fig. 2ⓐ) og av igjen etter bruk (fig. 2ⓐ).

Betjening

Justeringsavklippelengden

Uten påstikkbare kam er normal klippelengde for maskinen ca. 0,1 mm. Klippelengden kan stilles inn fra 0,1 til 3 mm – også under bruk.

1. Skyv låsen (B) ned (fig. 3ⓐ)
2. Når du betjener justeringshendelen på siden (fig. 4ⓐ) kan klippelengden stilles inn i 6 låsehakk (**MultiClick**).
3. Ved å skyve låsen (B) opp (fig. 3ⓐ) løses innstillingen, og normal klippelengde på ca. 0,1 mm stilles inn på nytt.

Klippe med distansekammer

Maskinen kan også brukes med distansekammer. Du kan utvide klippelengdeområdet med distansekammer.

Det følger ulike distansekammer med i leveringen, alt etter modell. Distansekammene #1 (4,5 mm), #2 (6 mm), #3 (9 mm), #4 (14 mm), #5 (19 mm) og en justerbar distansekam (4 - 18 mm) kan leveres som alternativt tilbehør.

-  Du kan bestille tilbehør fra forhandleren.

Sette på / ta av distansekam



Justeringshendelen for justering av klippelengden må ikke være låst (fig. 4ⓐ).
▶ Skyv låsen (B) opp (fig. 3ⓐ).

1. Skyv distansekammen inn på knivsettet til stopp den vei pilen viser (fig. 5ⓐ).
2. Skyv distansekammen ned av knivsettet den vei pilen viser (fig. 5ⓐ).

Utskiftning av knivsettet



Advarsel! Fare for personskader og materielle skader ved ukorrekt håndtering.

- ▶ Slå av maskinen og kople den fra strømforsyningen før du skifter ut knivsettet.

1. Slå maskinen av med PÅ/AV-bryteren (fig. . 2) og kople den fra strømforsyningen.
2. Løsne begge skruene på knivsettet og ta av klippekammen og klippeknaven (fig. 8).

Under monteringen skal klippekammen og klippeknaven rettes opp på følgende måte

3. Sett låsen for klippelengde (fig. 3ⓐ) og justeringshendelen (fig. 4ⓐ) i stillingen for korteste klippelengde.
4. Sett klippeknaven med lederillen på den kileformede plastforingen og press den ned bak, slik at drivtappen griper inn i knivutsnittet.
5. Legg på klippekammen og sett inn igjen de to skruene.
6. Rett inn klippekammen før du strammer skruene (fig. 7).



Advarsel! Fare for personskader ved ukorrekt håndtering.

- ▶ Plasser klippekammen slik at det er en avstand på mellom 0,5 mm og 1,0 mm mellom forkanten av klippekammen og forkanten av klippeknaven (fig. 7).

7. Trekk til begge skruene (fig. 8).

Vedlikehold**Rengjøring og stell**

Fare! Elektrisk støt dersom det trenger væske inn i maskinen.

- ▶ Slå av maskinen og kople den fra strømforsyningen før du begynner arbeidet med rengjøring og stell.
- ▶ Ikke dypp maskinen i vann!
- ▶ La ikke noen form for væske trenge inn i maskinen.
- ▶ Du må bare kople maskinen til strømforsyningen igjen når den er fullstendig tørr.



Forsiktig! Skader ved bruk av aggressive kjemikalier.

Aggressive kjemikalier kan medføre skader på maskinen og tilbehøret.

- ▶ Du må ikke bruke løsemidler eller skuremidler.
- ▶ Du må kun bruke det rengjøringsmidlet og den knivsettoljen som produsenten har anbefalt.



Hygienespray, Knivsettolje, og „Blade Ice“ spray kan du få kjøpt hos din forhandler eller hos vårt servicesenter.

Hygienespray: **Best. nr. 4005-7051**
 Knivsettolje (200 ml): **Best. nr. 1854-7935**
 Blade Ice Spray: **Best. nr. 2999-7900**

- ▶ Ta av distansekammen etter hver bruk (fig. 5Ⓞ). Fjern hårrestene fra knivsettet med rengjøringsbørsten.



- ▶ Knivsettet kan skrues av for grundig rengjøring, se kapittel **Utskiftning av knivsettet**.

- ▶ Etter at klippesettet er rengjort, anbefaler vi hygiene-sprøyen. Den holder alle klippesettende hygienisk rene og motvirker bakterier og virusser.
- ▶ Sett knivsettet inn med knivsettolje (fig. 6).
- ▶ Vi anbefaler å rengjøre og pleie klippesettet med vår Blade Ice spray både under og etter bruken. Vår "Blade Ice spray sørger for øyeblikkelig kjøling, smøring med olje og rengjøring av knivsettet, og samtidig gir den beskyttelse mot korrosjon
- ▶ Slå maskinen på et kort øyeblikk (ca. 10 sek) for å sørge for en jevn fordeling av oljefilmen.



- ▶ Det er viktig å smøre knivsettet ofte med olje for å opprettholde en god og langvarig klippeytelse.
- ▶ Hvis klippeytelsen avtar etter at maskinen har vært i bruk i lang tid, på tross av regelmessig rengjøring og smøring med olje, bør man skifte ut knivsettet.

- ▶ Tørk bare av maskinen med en myk, eventuelt litt fuktig klut.

Utbedring av feil**Knivsettet klipper dårlig. Knivsettet lugger.**

Årsak: Knivsettet er tilsusset.

- ▶ Rengjør knivsettet og sett det inn med olje (fig. 6).

Årsak: Knivsettet er slitt.

- ▶ Skift ut knivsettet (fig. 7/8).

Skader på hud

Årsak: For sterkt press mot huden.

- ▶ Svakere press mot huden.

Årsak: Klippevinkelen er for stor.

- ▶ Plasser maskinen flatere.

Årsak: Avstanden mellom forkanten av klippekammen og forkanten av klippeknaven er ikke korrekt innstilt.

- ▶ Plasser klippekammen korrekt (fig. 7).

Apparatet fungerer ikke.

Årsak: Defekt strømforsyning.

- ▶ Kontroller at det er forskriftsmessig kontakt mellom apparatpluggen og stikkkontakten. Kontroller strømkabelen med tanke på eventuelle skader.
- ▶ Kontroller strømforsyningen.

Avfallsbehandling

Forsiktig! Miljøskader ved feil avfallsbehandling.

- ▶ Forskriftsmessig avhendig bidrar til å avlaste miljøet og forhindrer mulige skadevirkninger på mennesker og miljø.

Overhold gjeldende lovfestede forskrifter når du skal sende maskinen inn til avfallsbehandling.

Informasjon om avfallsbehandling av elektrisk og elektronisk utstyr i Det europeiske fellesskap:

Innenfor Det europeiske fellesskap regulerer nasjonale forskrifter på grunnlag av EU-direktiv 2002/96/EF og utbrukt elektrisk og elektronisk utstyr (WEEE) hvordan elektrisk drevne maskiner skal avfallsbehandles. I henhold til dette er det ikke lenger tillatt å kaste maskinen i kommunalt avfall eller husholdningsavfall.

Maskinen kan leveres inn gratis til kommunale deponier eller anlegg for gjenvinning av materialer.

Yleiset turvallisuusohjeet

Määräystenmukainen käyttö

- Käytä hiustenleikkuukoneita ainoastaan ihmisten hiusten leikkaamiseen.
- Käytä eläinten karvojen leikkuukonetta ainoastaan eläinten karvojen ja turkin leikkaamiseen.

Käyttäjään kohdistuvat vaatimukset

- Lue käyttöohje täysin läpi ennen ensimmäistä käyttöönottoa ja tutustu laitteeseen.
- Tätä laitetta ei ole tarkoitettu sellaisten henkilöiden käytettäväksi (mukaan luettuna lapset), joilla on heikot ruumiilliset, aistimukselliset tai henkiset kyvyt, tai joilta puuttuu laitteen käyttämiseen vaadittavaa tietoa ja taitoa. Tällaiset henkilöt saavat käyttää laitetta vain sellaisen henkilön valvonnassa ja ohjauksessa, joka on vastuussa heidän turvallisuudestaan. Lapsia tulee valvoa sen varmistamiseksi, että he eivät leiki laitteen kanssa.
- Laitteen parissa suoritettavat korjaukset saavat suorittaa vain sähköammattilaiset sähkötekniisten sääntöjen mukaisesti!

Vaarat

Noudata seuraavia turvallisuusohjeita!



Vaara! Laitteessa/virtakaapelissa olevista vauriosta aiheutuva sähköisku.

- ▶ Älä käytä laitetta, jos se ei toimi asianmukaisesti, jos se on vaurioitunut, tai jos se on pudonnut veteen. Vaarojen välttämiseksi jätä korjaukset valtuutetun huoltokeskuksen tehtäväksi ja käytä vain alkuperäisosa.
- ▶ Älä milloinkaan käytä laitetta, jos verkkokaapeli on vaurioitunut. Vaurioituneen virtakaapelin saa vaihtaa alkuperäiseen varakaapeliin vain valtuutettu huoltokeskus tai vastaavasti pätevä henkilö vaarantamisten välttämiseksi.
- ▶ Sähkölaitteita saavat huoltaa vain sähkötekniisesti koulutetut ammattilaiset.



Vaara! Sisään tunkeutuvasta nesteestä aiheutuva sähköisku.

- ▶ Älä missään tapauksessa koske veteen pudonneeseen sähkölaitteeseen. Vedä verkkopistoke heti irti.
- ▶ Älä milloinkaan käytä sähkölaitteita kylpyammeessa tai suihkussa.

- ▶ Säilytä tai sijoita sähkölaitteet aina niin, etteivät ne voi pudota veteen (esim. pesualtaaseen). Vältä sähkölaitteiden kosketusta veteen ja muihin nesteisiin.
- ▶ Käytä laitetta ja säilytä laite vain kuivissa tiloissa.
- ▶ Lisäturvallisuustoimenpiteenä suositellaan koestetun, korkeintaan 30 mA mitoitussuojavirran vuotovirta-suojalaitteiston (RCD) asennusta kylpyhuoneen virtapiiriin.



Räjähdyksivaara!

- ▶ Älä koskaan käytä laitetta sellaisissa ympäristöissä, joissa käytetään aerosolituotteita (spraytuotteita), tai joissa vapautuu happea.



Varoitus! Epäasianmukaisesta käsittelystä aiheutuvat loukkaantumiset.

- ▶ Älä loukkaantumisilta suojautumiseksi koskaan käytä laitetta leikkuusarjan ollessa vaurioitunut.
- ▶ Kytke laite aina pois päältä ennen sen alas asettamista, koska laitteen tärinä voi saada sen putoamaan.



Varo! Väärästä jännitesyötöstä aiheutuvat vauriot.

- ▶ Käytä laitetta vain vaihtovirralla ja tyyppikilpeen ilmoitetulla jännitteellä.



Varo! Epäasianmukaisesta käsittelystä aiheutuvat vauriot.

- ▶ Käytä vain valmistajan suosittelemaa lisätarvikkeita.
- ▶ Älä milloinkaan pudota tai aseta mitään esineitä laitteen aukkoihin.
- ▶ Älä kanna laitetta virtajohdosta, äläkä irrota laitetta virtapistokkeesta vetämällä johdosta.
- ▶ Laitetta irrottaessasi älä vedä koskaan verkkokaapelista tai itse laitteesta.
- ▶ Älä kääri verkkokaapelia laitteen ympärille.
- ▶ Suojaa verkkokaapelia ja laitetta kuumilta pinnoilta.
- ▶ Älä käytä tai säilytä laitetta johdon ollessa kiertyneenä tai taittuneena.
- ▶ Säilytä laitetta vain paikallaan olevan teräsuojan kanssa.
- ▶ Laitetta ei saa jättää pidemmäksi aikaa alle 0 °C tai yli +40 °C lämpötiloihin. Suoraa auringonsäteilyä on vältettävä.

Yleisiä ohjeita käyttäjälle

Käyttöohjeen käyttöä koskevia tietoja

- ▶ Ennen kuin otat laitteen käyttöön ensimmäistä kertaa, sinun tulee lukea ja ymmärtää käyttöohje täydellisesti.
- ▶ Pidä käyttöohjetta osana tuotetta ja säilytä se hyvässä kunnossa ja saatavilla.
- ▶ Liitä tämä käyttöohje mukaan kolmansille osapuolille luovuttamisen yhteydessä.
- ▶ Käyttöohjeen ollessa ristiriidassa kansallisten turvallisuusmääräysten tai -ohjeiden kanssa on noudatettava kansallisia asetuksia.

Symbolien ja ohjeiden selitys



VAARA

Sähköiskusta aiheutuva vaara, jonka seurauksena voi olla vakava ruumiinvamma tai kuolema.



VAARA

Räjähdysvaara, jonka seurauksena voi olla vakava ruumiinvamma tai kuolema.



VAROITUS

Varoitus mahdollisesta ruumiinvammasta tai terveysriskistä.



VARO

Viittaa esinevahinkojen vaaraan.



Huomautus, joka sisältää hyödyllisiä ohjeita ja vinkkejä.

- ▶ Sinua kehoitetaan suorittamaan jokin toimenpide.
1. Suorita nämä toimenpiteet kuvatussa järjestyksessä.

Tuotteen kuvaus

Osien nimitys (Kuva 1)

- A Leikkuusarja
- B Leikkuupituuden asetuksen kiinnittäjä
- C Leikkuupituuden säätövipu
- D Päälle-/poiskytkin
- E Ripustusrenkas
- F Verkkokaapeli
- G Teräsuoja
- H Leikkuusarjan öljy
- I Puhdistusharja

ilman kuvaa: Kiinnityskammat (mallista riippuen)

Tekniset tiedot

Käyttölaite:	äänetön täyrootorimoottori
Käyttöjännite:	220 – 240 V / 50 Hz / 60 Hz
Ottoteho:	15 W
Mitat (P x L x K):	180 mm x 67 mm x 42 mm
Paino:	435 g ilman verkkokaapelia
Äänitaso:	max. 60 dB(A) @ 25 cm
Tärinä:	< 2,5 m/s ²

Laite on suojaeristetty ja siitä on poistettu radiohäiriöt. Laite täyttää sähkömagneettista yhteensopivuutta koskevan EU-direktiivin 2004/108/EY ja konedirektiivin 2006/42/EY vaatimukset.

Yhdenmukaisuusvakuutus

Katso sivu 115.

Käyttö

Valmistelu



Säilytä pakkausmateriaali myöhempää turvallista varastointia tai kuljetusta varten.

- ▶ Tarkasta toimituksen täydellisyyttä.
- ▶ Tarkasta kaikki osat mahdollisten kuljetusvaurioiden varalta.

Turvallisuus



Varo! Väärästä jännitesyötöstä aiheutuvat vauriot.

- ▶ Käytä laitetta vain vaihtovirralla ja tyypikkilpeen ilmoitetulla jännitteellä.

Verkkokäyttö

1. Öljyä leikkuusarjaa tarvittaessa (Kuva 6).
2. Pistä laitepistoke verkkopistorasiaan.
3. Kytke laite päälle (Kuva 2Ⓢ) ja sammuta se käytön jälkeen (Abb. 2Ⓢ) Päälle-/Pois -kytkimestä.

Käyttö

Leikkuupituuden säätö

Laitteen normaali hiusten leikkuupitus on ilman kiinnityskampaa n. 0,1 mm. Leikkuupitus voidaan - myös käytön aikana - asettaa välille 0,1 – 3 mm.

1. Työnnä kiinnittäjää (B) alaspäin (Kuva 3Ⓢ).
2. Sivun säätövipua (Kuva 4a) käyttämällä leikkuupitus voidaan asettaa 6:lle rasteriasetukselle (**MultiClick**).
3. Asetus irrotetaan ja asetetaan jälleen normaaliin leikkuupituuteen n. 0,1 mm työntämällä kiinnintä (B) ylöspäin (Kuva 3Ⓢ).

Leikkaaminen kiinnityskampojen kanssa

Laitetta voidaan käyttää myös kiinnityskampojen kanssa. Kiinnityskammoilla voidaan laajentaa leikkuupituuden aluetta.

Erlaisia kiinnityskampoja sisältyy toimitukseen mallista riippuen. Myös valinnaisesti saatavilla olevia lisävarusteita ovat kampapäät #1 (4,5 mm), #2 (6 mm), #3 (9 mm), #4 (14 mm), #5 (19 mm) ja aseteltava kampapää (4 - 18 mm).



Lisätarvikkeita saa laitteen myyjältä.

Kiinnityskamman asentaminen / poistaminen



Leikkuupitusasetuksen asetusvipu ei saa olla lukittuna (Kuva 4Ⓢ).
▶ Työnnä kiinnittäjää (B) alaspäin (Kuva 3Ⓢ).

1. Työnnä kiinnityskampaa nuolen suuntaan leikkuusarjan vasteeseen saakka (Kuva 5Ⓢ).
2. Työnnä kiinnityskampaa nuolen suuntaan alaspäin leikkuusarjasta (Kuva 5Ⓢ).

Leikkuusarjan vaihtaminen



Varoitus! Epäasianmukaisesta käsittelystä aiheutuvat loukkaantumiset ja esinevahingot.

- ▶ Kytke laite pois päältä ja irrota se virransyötöstä, ennen kuin vaihdat leikkuusarjan.

1. Kytke laite pois päältä Päälle-/Pois -kytkimellä (Kuva 2) ja irrota se virransyötöstä.
2. Irrota molemmat leikkuusarjan ruuvit, poista leikkuukampa ja leikkuuterä (kuva 8).

Asennuksen yhteydessä leikkuukampa ja leikkuuterä on oikaistava seuraavasti:

3. Siirrä kiinnitin leikkuupituutta varten (Kuva 3Ⓢ) ja säätövipu (kuva 4Ⓢ) lyhyimmän leikkuupituuden paikkaan.
4. Aseta leikkuuterä ohjausuran kanssa muoviohjaimen päälle ja paina taakse alas niin, että käyttötappi tarttuu terän irtileikkukseen.
5. Laita leikkuukampa päälle ja aseta molemmat ruuvit jälleen sisään.
6. Ennen ruuvien kiristämistä leikkuukampa on suoristettava (Kuva 7).



Varoitus! Epäasianmukaisesta käsittelystä aiheutuvat loukkaantumiset.

- ▶ Suorista leikkuukampa niin, että leikkuukamman etureunan ja takareunan välissä on 0,5 mm - 1,0 mm etäisyys (Kuva 7).

7. Kiristä molemmat ruuvit (Kuva 8).

Kunnossapito

Puhdistus ja hoito



Vaara! Sisään tunkeutuvasta nesteestä aiheutuva sähköisku.

- ▶ Kytke laite pois päältä ja irrota se virransyötöstä, ennen kuin aloitat puhdistuksen ja hoidon.
- ▶ Älä upota laitetta veteen!
- ▶ Älä päästä nesteitä laitteen sisään.
- ▶ Liitä laite uudelleen virransyöttöön vasta sen ollessa täysin kuivattu.

**Varo! Syövyttävistä kemikaaleista aiheutuvat vauriot.**

Syövyttävät kemikaalit voivat vaurioittaa laitetta ja lisätarvikkeita.

- ▶ Älä käytä liuotus- tai puhdistusaineita.
- ▶ Käytä ainoastaan valmistajan suosittelemia puhdistusaineita ja leikkuusarjaöljyä.



Hygieniasuihkeen, leikkuusarjaöljyn ja "Blade Ice" -suihkeen voit saada myyjäliikkeestä tai asiakaspalvelukeskuksestamme.

Hygieniasuihke:

Tilausnumero 4005-7051

Leikkuusarjaöljy (200 ml):

Tilausnumero 1854-7935

Blade Ice -suihke:

Tilausnumero 2999-7900

- ▶ Ota jokaisen käytön jälkeen kiinnityskampa pois (Kuva. 5©). Poista hiusjätteet leikkuusarjasta puhdistusharjalla.



- ▶ Perusteellista puhdistusta varten leikkuusarja voidaan ruuvata irti, katso luku **Leikkuusarjan vaihto**.

- ▶ Suosittelemme leikkuusarjan puhdistuksen jälkeen hygieniasuihketta. Se pitää kaikki leikkuusarjat hygienisesti puhtaina ja tehoaa bakteereja ja viruksia vastaan.
- ▶ Öljyä leikkuusarja leikkuusarjaöljyllä (Kuva 6).
- ▶ Suosittelemme, että puhdistat leikkuusarjan käytön aikana ja sen jälkeen Blade Ice -suihkeella ja että hoidat sitä sillä. Blade Ice -suihke huolehtii leikkuusarjan pikaisesta jäähdytyksestä, öljyamisestä ja puhdistuksesta samanaikaisella korroosiosuojauksella.
- ▶ Laita kone päälle hetkeksi (n. 10 s.), jotta saadaan tasaisesti jakautunut öljyalvo.



- ▶ Hyvän ja pitkään kestävä leikkuutehon säilyttämiseksi on tärkeää, että leikkuusarja öljytään usein.
- ▶ Mikäli leikkuuteho heikkenee pidemmän käyttöajan jälkeen huolimatta säännöllisestä puhdistuksesta ja öljyamisestä, leikkuusarja on vaihdettava.
- ▶ Pyyhi laitetta vain pehmeällä, ehkä hieman kostealla liinalla.

Ongelmien korjaus

Leikkuusarja leikkaa heikosti.

Leikkuusarja nyyppi.

Syy: Leikkuusarja on likaantunut.

- ▶ Puhdista ja öljyä leikkuusarja (Kuva 6).

Syy: Leikkuusarja on kulunut.

- ▶ Vaihda leikkuusarja (Kuva 7/8).

Ihovauriot

Syy: Liian voimakas ihoon kohdistuva paine.

- ▶ Heikompi ihoon kohdistuva paine.

Syy: Leikkuukulma asetettu liian jyrkkään.

- ▶ Laitte asetettava tasaisemmaksi.

Syy: Leikkuukamman etureunan ja leikkuuterän etureunan etäisyys ei ole oikein suoritettu.

- ▶ Suorista leikkuukampa (Kuva 7).

Laitte ei lähde käyntiin.

Syy: Puutteellinen virransyöttö.

- ▶ Varmista laitteen pistokkeen ja pistorasian moitteeton kosketus. Tarkasta virtakaapeli mahdollisten vaurioiden varalta.
- ▶ Tarkasta virransyöttö.

Hävittäminen

Varo! Ympäristövahingot vääränlaisen hävittämisen yhteydessä.

- ▶ Asianmukainen hävittäminen suojelee ympäristöä ja estää mahdollisia vahingollisia vaikutuksia ihmisille ja ympäristölle.

Noudata laitteen hävittämisen tapauksessa kulloisiakin lakisääteisiä määräyksiä.

Tietoja sähkö- ja elektroniikkalaitteiden hävittämisestä Euroopan yhteisössä:

Euroopan yhteisön sisällä sähkökäyttöisten laitteiden hävityksen määrittävät kansalliset säädökset, jotka pohjautuvat vanhoja elektroniikkalaitteita (WEEE) koskevaan EU-direktiiviin 2002/96/EY. Sen mukaisesti laitetta ei saa enää hävittää kunnallis- tai talousjätteiden kanssa. Laitte otetaan maksutta vastaan kunnallisissa keräyspisteissä tai hyötyjätteen keräyspisteissä.

Genel güvenlik uyarıları

Usulüne uygun kullanım

- Saç kesme makinesini sadece insan kafa saçını kesmek için kullanın.
- Hayvan kırkma makinelerini sadece hayvan kılları ve postunu kesmek için kullanın.

Kullanıcıdan beklentiler

- İlk çalıştırmadan önce kullanım kılavuzunu dikkatlice okuyun ve cihaz hakkında bilgi sahibi olun.
- Bu cihaz, güvenliklerinden sorumlu bir kişi tarafından cihazın kullanılması ile görevlendirilmiş ya da bu kişiden bir talimat almış olmadıkça, bedensel, duyuşsal ya da ruhsal yetenekleri azalmış ya da deneyimi ve bilgisi az olan kişilerin (çocuklar dahil) kullanımı için üretilmemiştir. Cihazla oynamamalarını garanti etmek için çocuklar gözetim altında tutulmalıdır.
- Cihazdaki onarımlar sadece eğitimli elektrik uzmanları tarafından ve elektrik tekniği kurallarına uygun olarak yapılmalıdır!

Tehlikeler

Aşağıdaki güvenlik uyarılarına dikkat edin!



Tehlike! Cihaz/elektrik kablosundaki hasarlar nedeniyle elektrik çarpması.

- ▶ Kusursuz çalışmadığı, hasarlı olduğu veya suya düştüğü hallerde cihazı kullanmayın. Tehlikeleri önlemek için, onarım çalışmalarını sadece orijinal yedek parçalar kullanarak yetkili müşteri servis merkezine yaptırın.
- ▶ Elektrik kablosu hasarlı cihazları kesinlikle kullanmayın. Tehlikeleri önlemek için, hasarlı bir elektrik kablosu sadece yetkili bir servis merkezi veya benzer vasıfta bir kişi tarafından ve orijinal bir yedek kablo kullanılarak değiştirilmelidir.
- ▶ Elektrikli cihazlar sadece elektrik tekniği eğitimi almış uzmanlar tarafından onarılmalıdır.



Tehlike! İçeri giren sıvılar nedeniyle elektrik çarpması.

- ▶ Suya düşen bir elektrikli cihaza kesinlikle dokunmayın. Derhal elektrik fişini çekin.
- ▶ Elektrikli cihazları kesinlikle küvette veya duş altında kullanmayın.

- ▶ Elektrikli cihazları daima suya düşmeyecek (örn. lavabo) şekilde yerleştirin ya da muhafaza edin. Elektrikli cihazların su ve başka sıvılarla temas etmesini önleyin.
- ▶ Cihazı sadece kuru mekânlarda kullanın ve saklayın.
- ▶ Ek güvenlik tedbiri olarak, banyo elektrik devresine 30 mA üzeri olmayan bir ayırma akımına sahip olan hatalı akıma karşı koruyucu tertibatın (RCD) monte edilmesi önerilir.



Patlama tehlikesi!

- ▶ Aerosol (sprey) ürünleri kullanılan veya ayrışım neticesinde oksijen oluşan ortamlarda cihazı kesinlikle kullanmayın.



Uyarı! Hatalı kullanım nedeniyle yaralanma.

- ▶ Yaralanmalara karşı korunmak için, kesme takımı hasarlıyken cihazı kesinlikle kullanmayın.
- ▶ Cihaz titreşim nedeniyle düşebileceği için, bir yere koymadan önce cihazı her zaman kapatın.



Dikkat! Yanlış gerilim beslemesi nedeniyle hasarlar.

- ▶ Cihazı sadece model etiketinde belirtilen gerilime uygun alternatif akıma bağlayın ve çalıştırın.



Dikkat! Hatalı kullanım nedeniyle hasarlar.

- ▶ Sadece üreticinin onayladığı aksesuarları kullanın.
- ▶ Cihaz üzerindeki deliklere kesinlikle bir cisim sokmayın veya düşürmeyin.
- ▶ Cihazı taşımak için elektrik kablosundan tutmayın ve elektrik kablosunu kulp olarak kullanmayın.
- ▶ Cihazın fişini prizden çıkarırken kesinlikle elektrik kablosunu veya cihazın kendisini çekmeyin.
- ▶ Elektrik kablosunu cihazın etrafına sarmayın.
- ▶ Elektrik kablosunu ve cihazı sıcak yüzeylerden uzak tutun.
- ▶ Cihazı katlanmış veya bükülmüş elektrik kablosuyla kullanmayın ya da muhafaza etmeyin.
- ▶ Cihazı sadece bıçak başlığı takılı şekilde muhafaza edin.
- ▶ Cihazı, 0°C altında veya +40°C üzerindeki sıcaklıklara uzun süre maruz bırakmayın. Direkt güneş ışınlarından kaçının.

Genel kullanıcı bilgileri

Kullanım kılavuzunun kullanılması hakkında bilgiler

- ▶ Cihazı ilk kez çalıştırmadan önce, kullanım kılavuzu baştan sona okunmalı ve anlaşılmalıdır.
- ▶ Kullanım kılavuzunu ürünün bir parçası olarak değerlendirin ve iyi ve kolay erişilebilir şekilde saklayın.
- ▶ Cihazı üçüncü şahıslara devrederken, bu kullanım kılavuzunu da birlikte verin.
- ▶ Ulusal güvenlik düzenlemeleri veya talimatlarıyla uyumsuzluk olması durumunda, ulusal direktiflere uyulmalıdır.

Sembol ve bilgi açıklaması



TEHLİKE

Olası ağır bedensel yaralanma veya ölümlere sonuçlanabilecek elektrik çarpması nedeniyle tehlike



TEHLİKE

Olası ağır bedensel yaralanma veya ölümlere sonuçlanabilecek patlama tehlikesi.



UYARI

Olası bedensel yaralanma veya sağlık riskine karşı uyarı.



DİKKAT

Maddi hasar riskinin göstergesi.



Faydalı bilgiler ve önerilerle birlikte not.

- ▶ Bir işlem yapmanız talep edilir.
1. Bu işlemleri açıklanan sırada yapın.

Ürün açıklaması

Parçaların tanımı (Şekil 1)

- A Kesme takımı
- B Kesme uzunluğu sabitleyicisi
- C Kesme uzunluğu ayarının ayar kolu
- D Açma/Kapama şalteri
- E Asma disk
- F Elektrik kablosu
- G Bıçak başlığı
- H Kesme takımı için yağ
- I Temizleme fırçası

Şekli yok: Tarak adaptörleri (modele göre)

Teknik bilgiler

Tahrik:	Sessiz titreşimli motor
Çalışma gerilimi:	220 – 240 V / 50 Hz / 60 Hz
Güç tüketimi:	15 W
Boyutlar (UxGxY):	180 mm x 67 mm x 42 mm
Ağırlık:	Elektrik kablosu hariç 435 g
Emisyon ses basıncı seviyesi:	maks. 60 dB(A) @ 25 cm
Titreşim:	< 2,5 m/s ²

Cihaz, koruyucu izolasyon ve parazit giderici tertibata sahiptir. Cihaz, 2004/108/EG sayılı elektromanyetik uyumluluk AB yönetmeliği ve 2006/42/EC sayılı makine yönetmeliğinin istemlerini karşılar.

Uygunluk beyanı

Bkz. Sayfa 115.

Kullanım**Hazırlık**

Daha sonra depolama veya taşıma işlemleri için ambalaj malzemesini saklayın.

- ▶ Teslimat kapsamının eksiksiz olup olmadığını kontrol edin.
- ▶ Tüm parçaları olası nakliye hasarları açısından kontrol edin.

Güvenlik

Dikkat! Yanlış gerilim beslemesi nedeniyle hasarlar.

- ▶ Cihazı sadece model etiketinde belirtilen gerilime uygun alternatif akıma bağlayın ve çalıştırın.

Kablolu İşletim

1. Kesme takımını yağlayın (Şekil 6).
2. Cihaz fişini elektrik prizine takın.
3. Açma/Kapama şalteriyle cihazı çalıştırın (Şekil 2ⓐ) ve kullandıktan sonra kapatın (Şekil 2ⓑ).

Kullanım**Kesme Uzunluğu Ayarı**

Cihazın normal kesme uzunluğu, geçme tarak hariç yaklaşık 0,1 mm'dir. Kesme uzunluğu, çalışma sırasında da 0,1 - 3 mm arasında ayarlanabilir.

1. Sabitleyici (B) aşağı itin (Şekil 3ⓐ)
2. Yan ayar koluna (Şekil 4ⓐ) basarak, kesme uzunluğu 6 kilit konumunda (MultiClick) ayarlanabilir.
3. Sabitleyici (B) yukarı itilerek (Şekil 3ⓑ), ayarın kilidi açılır ve tekrar yaklaşık 0,1 mm'lik normal kesme uzunluğu ayarlanır.

Tarak Adaptörleri İle Kesme

Cihaz bir tarak adaptörü ile de çalıştırılabilir. Tarak adaptörleriyle kesme uzunluğu aralığını genişletebilirsiniz.

Modele bağlı olarak çeşitli tarak adaptörleri teslimat kapsamına dahildir. Diğer bir aksesuar olarak; #1 (4,5 mm), #2 (6 mm), #3 (9 mm), #4 (14 mm), #5 (19 mm) tarak adaptörleri ve ayarlanabilir bir tarak adaptörü (4 – 18 mm) isteğe bağlı temin edilebilir.



Aksesuarları yetkili satıcınızdan temin edebilirsiniz.

Tarak Adaptörünün Takılması / Çıkarılması

Kesme uzunluğu ayar mekanizmasının ayar kolu (Şekil 4ⓐ) kilitlemiş olmalıdır.

- ▶ Sabitleyici (B) yukarı itin (Şekil 3ⓐ).

1. Tarak adaptörünü ok işareti yönünde yerine oturma kadar kesme takımı üzerine sürerek takın (Şekil 5ⓐ).
2. Tarak adaptörünü ok yönünde kesme takımından aşağı doğru bastırın (Şekil 5ⓑ).

Kesme Takımının Değiştirilmesi

Uyarı! Hatalı kullanım nedeniyle yaralanma ve maddi hasarlar.

- ▶ Kesme takımını değiştirmeden önce cihazı kapatın ve güç kaynağından ayırın.

1. Açma/Kapama şalteriyle cihazı kapatın (Şekil 2) ve güç kaynağından ayırın.
2. Kesme takımının her iki vidasını çözün, kesme tarağını ve kesme bıçağını çıkarın (Şekil 8).

Montaj esnasında kesme tarağı ve kesme bıçağı aşağıda belirtildiği gibi hizalanmalıdır.

3. Kesme uzunluğu (Şekil 3ⓐ) sabitleyicisini (B) ve ayar kolunu (Şekil 4ⓐ) en kısa kesme uzunluğu pozisyonuna getirin.
4. Kesme bıçağını kılavuz olukla birlikte kama şeklindeki plastik kılavuza oturtun ve tahrik muylusu bıçak kesimini kavrayacak şekilde geriye doğru aşağı bastırın.
5. Kesme tarağını yerleştirin ve iki vidayı tekrar takın.
6. Vidaları sıkmadan önce kesme tarağını hizalayın (Şekil 7).



Uyarı! Hatalı kullanım nedeniyle yaralanma.

- ▶ Kesme tarağını, kesme tarağının ön kenarı ve kesme bıçağının ön kenarı arasında 0,5 mm ile 1,0 mm'lik bir mesafe oluşacak şekilde hizalayın (Şekil 7).

7. Her iki vidayı sıkın (Şekil 8).

Bakım**Temizleme ve Bakım**

Tehlike! İçeri giren sıvılar nedeniyle elektrik çarpması.

- ▶ Temizlik ve bakım işlemlerine başlamadan önce cihazı kapatın ve güç kaynağından ayırın.
- ▶ Cihazı suya batırmayın!
- ▶ Cihazın içine sıvı girmemesini sağlayın!
- ▶ Cihazı sadece tamamen kuru durumdayken güç kaynağına bağlayın.



Dikkat! Aşındırıcı kimyasal maddeler nedeniyle hasarlar.

Aşındırıcı kimyasal maddeler cihaza ve aksesuarlara zarar verebilir.

- ▶ Çözücü ve aşındırıcı maddeler kullanmayın.
- ▶ Sadece üreticinin önerdiği temizlik maddelerini ve kesme takımı yağınızı kullanın.



Hijyen spreyini, kesme takımı yağını ve "Blade Ice" spreyi yetkili satıcınızdan veya Müşteri Servis Merkezimizden temin edebilirsiniz.

Hijyen spreyi:

Sipariş No. 4005-7051

Kesme takımı yağı (200 ml):

Sipariş No. 1854-7935

Blade Ice sprey:

Sipariş No. 2999-7900

- ▶ Her kullanımdan sonra tarak adaptörünü çıkartın (Şekil 5Ⓞ). Kesme takımında kalan saçları temizleme fırçasıyla temizleyin.



- ▶ İyice temizlemek için kesme takımı sökülebilir, bkz. Kesme takımının değiştirilmesi bölümü.

- ▶ Kesme takımı temizlendikten sonra hijyen spreyinin kullanılmasını öneriyoruz. Tüm kesme takımlarını hijyenik olarak temiz tutar ve bakterilere ve virüslere karşı etki eder.
- ▶ Kesme takımını kesme takımı yağıyla yağlayın (Şekil 6).
- ▶ Kullanım sırasında ve kullandıktan sonra kesme takımının Blade Ice sprey ile temizlenmesini ve bakıma tabi tutulmasını öneriyoruz. Blade Ice sprey, kesme takımının hemen soğutulması, yağlanması ve temizlenmesi ile birlikte aynı anda korozyon koruması da sağlar.
- ▶ Yağ filminin eşit oranlı bir şekilde dağılmasını sağlamak için makineyi kısa süreli (yaklaşık 10 saniye) çalıştırın.



- ▶ Cihazın kesme performansının iyi ve kalıcı olması için kesme takımının sık sık yağlanması gerekir.
- ▶ Cihaz, uzun süre kullanıldıktan sonra düzenli olarak temizlenmesi ve yağlanmasına rağmen kesme gücünü kaybederse, kesme takımının değiştirilmesi gerekir.

- ▶ Cihazı sadece yumuşak, gerekirse hafif nemli bir bezle silin.

Sorun giderme

Kesme takımı kötü kesiyor.

Kesme takımı saçları yoluyor.

Nedeni: Kesme takımı kirlenmiş.

- ▶ Kesme takımını temizleyin ve yağlayın (Şekil 6).

Nedeni: Kesme takımı aşınmış.

- ▶ Kesme takımını değiştirin (Şekil 7/8).

Cilt yaralanması

Nedeni: Cilt üzerine çok fazla baskı.

- ▶ Cilt üzerine zayıf baskı.

Nedeni: Kesme açısı çok dik ayarlanmış.

- ▶ Cihazı daha yassı şekilde yerleştirin.

Nedeni: Kesme tarağı ön kenarı ile kesme bıçağı ön kenarı arasındaki mesafe doğru hizalanmamış.

- ▶ Kesme takımını hizalayın (Şekil 7).

Cihaz çalışmıyor.

Nedeni: Arızalı güç kaynağı.

- ▶ Cihaz fişi ve priz arasında kusursuz bir temas olduğundan emin olun. Elektrik kablosunu olası hasarlar açısından kontrol edin.
- ▶ Güç kaynağını kontrol edin.

Tasfiye



Dikkat! Hatalı tasfiye durumunda çevreye zarar verebilir.

- ▶ Cihazın usulüne uygun tasfiye edilmesi çevrenin korunmasına katkıda bulunur ve gerek insan gerekse çevre için olası tehlikeli etkileri önler.

Cihazı tasfiye ederken geçerli yasal yönetmeliklere dikkat edin.

Avrupa Birliği'nde elektrikli ve elektronik cihazların tasfiyesi hakkında bilgi:



Avrupa Birliği dahilinde, elektrikle çalıştırılan cihazların tasfiyesi, elektronik eski cihazlar hakkındaki 2002/96/EC sayılı AB Yönetmeliği'ni (WEEE) temel alan ulusal düzenlemelerle belirlenmiştir.

Buna göre, cihaz belediye atıkları veya evsel atıklarla birlikte bir daha tasfiye edilemez.

Cihaz, belediyenin toplama merkezlerinde veya değerli madde geri dönüşüm merkezinde ücretsiz olarak teslim alınır.

Ogólne zasady bezpieczeństwa

Użytkowanie zgodne z przeznaczeniem

- Maszynki do strzyżenia włosów używać wyłącznie do strzyżenia włosów ludzkich.
- Maszynki do strzyżenia zwierząt używać wyłącznie do strzyżenia włosów i sierści zwierzęcej.

Wymagania wobec użytkownika

- Przed pierwszym uruchomieniem przeczytać całą instrukcję obsługi i zapoznać się z urządzeniem.
- Urządzenie to nie powinno być użytkowane przez osoby (włączając w to dzieci) z ograniczoną sprawnością fizyczną, umysłową lub sensoryczną oraz przez osoby nieposiadające odpowiedniej wiedzy i doświadczenia, chyba, że użytkowanie sprzętu odbywa się pod nadzorem i z instruktążem opiekunów odpowiedzialnych za bezpieczeństwo wspomnianych osób. Dzieci należy nadzorować, aby mieć pewność, że nie wykorzystują urządzenia do zabawy.
- Naprawy urządzenia mogą być wykonywane wyłącznie przez wykwalifikowanego elektryka zgodnie z zasadami elektrotechniki!

Zagrożenia

Przestrzegać poniższych zasad bezpieczeństwa!

Niebezpieczeństwo! Ryzyko porażenie prądem na skutek uszkodzenia urządzenia/przewodu sieciowego.

- ▶ Nie należy używać urządzenia w sytuacji, gdy działa ono niepoprawnie, jest uszkodzone, lub wpadło do wody. Naprawy zlecać wyłącznie autoryzowanemu centrum serwisowemu używającemu oryginalnych części, aby uniknąć zagrożeń.
- ▶ Nigdy nie używać urządzenia z uszkodzonym przewodem elektrycznym. Aby uniknąć zagrożeń, uszkodzony przewód sieciowy może być wymieniony wyłącznie przez autoryzowane centrum serwisowe lub przez osoby posiadające podobne kwalifikacje.
- ▶ Naprawy urządzeń elektrycznych mogą dokonać jedynie specjaliści wykwalifikowani w dziedzinie elektrotechniki.

Zagrożenie! Porażenie prądem na skutek wilgoci.

- ▶ W żadnym wypadku nie dotykać urządzenia elektrycznego, które wpadło do wody. Natychmiast wyciągnąć wtyk z gniazda sieciowego.

- ▶ Urządzenia elektryczne nie mogą być nigdy używane w wannie lub pod prysznicem.
- ▶ Urządzenia elektryczne należy zawsze odkładać lub przechowywać w taki sposób, aby nie mogły wpaść do wody (np. do umywalki). Należy unikać kontaktu urządzeń elektrycznych z wodą i innymi cieczami.
- ▶ Używać i przechowywać urządzenie wyłącznie w suchych pomieszczeniach.
- ▶ W celu dodatkowego zabezpieczenia zaleca się wbudowanie do obwodu elektrycznego łazienki sprawdzonego urządzenia ochronnego różnicowoprądowego (RDC) o nominalnym prądzie wyzwalającym o wartości nie większej niż 30 mA.



Niebezpieczeństwo wybuchu!

- ▶ Nie używać nigdy urządzenia w otoczeniu, gdzie używane są produkty aerozolowe (spraye) lub gdzie uwalniany jest tlen.



Ostrzeżenie! Zranienia na skutek nieprawidłowego stosowania.

- ▶ Celem uniknięcia zranień nie używać urządzenia, gdy nóż jest uszkodzony.
- ▶ Przed odłożeniem urządzenia zawsze wyłączać je, gdyż na skutek drgań urządzenie może spaść.



Ostrożnie! Szkody wynikające z nieprawidłowego zasilania napięciowego.

- ▶ Eksploatować urządzenie podłączone wyłącznie do prądu przemiennego o napięciu podanym na tabliczce znamionowej.



Ostrożnie! Szkody na skutek niewłaściwego stosowania.

- ▶ Należy używać wyłącznie akcesoriów zalecanych przez producenta.
- ▶ Nie wkładać jakichkolwiek przedmiotów w otwory urządzenia i nie dopuścić do dostania się ich do urządzenia.
- ▶ Przy przenoszeniu nie chwycić urządzenia za przewód sieciowy i nie używać przewodu jako uchwytu.
- ▶ Podczas wyjmowania wtyku z gniazda sieciowego, urządzenia nigdy nie ciągnąć za przewód ani za samo urządzenie.
- ▶ Nie owijać przewodu sieciowego wokół urządzenia.
- ▶ Przewód sieciowy oraz urządzenie trzymać z dala od gorących powierzchni.
- ▶ Nie użytkować ani nie przechowywać urządzenia z przekręconym lub zagiętym przewodem.

- ▶ Przechowywać urządzenie tylko z założoną osłoną noży.
- ▶ Nie narażać urządzenia na działanie temperatur poniżej 0 °C oraz powyżej +40 °C. Unikać bezpośredniego oddziaływania promieniowania słonecznego.

Ogólne wskazówki dla użytkownika

Informacje dotyczące stosowania instrukcji obsługi

- ▶ Przed pierwszym zastosowaniem urządzenia należy przeczytać całą instrukcję obsługi i zrozumieć jej treść.
- ▶ Traktować instrukcję obsługi jak część produktu i przechowywać ją starannie w dostępnym miejscu.
- ▶ W razie przekazania urządzenia osobie trzeciej należy udostępnić także instrukcję obsługi.
- ▶ W przypadku niezgodności z krajowymi przepisami lub wskazówkami bezpieczeństwa priorytetowo należy traktować ustalenia przepisów krajowych.

Wyjaśnienie symboli i wskazówek



ZAGROŻENIE

Niebezpieczeństwo porażenia przez prąd elektryczny skutkujące poważnym obrażeniem ciała lub śmiercią



ZAGROŻENIE

Niebezpieczeństwo wybuchu skutkujące poważnym obrażeniem ciała lub śmiercią.



OSTRZEŻENIE

Ostrzeżenie przed możliwością doznania obrażeń ciała lub ryzykiem dla zdrowia.



OSTROŻNIE

Informacja dotycząca niebezpieczeństwa powstania szkód rzeczowych.



Wskazówka z przydatnymi informacjami i poradami.

- ▶ Wezwanie do wykonania określonej czynności.
1. Wykonywać czynności w opisanej kolejności.

Opis produktu

Określenie elementów (rys. 1)

- A Nóż
- B Ustalacz regulacji długości cięcia
- C Dźwignia regulacyjna długości cięcia
- D Włącznik/wyłącznik
- E Pierścień do zawieszania
- F Przewód sieciowy
- G Osłona noży
- H Oliwa do noża
- I Szczoteczka do czyszczenia

bez ilustracji: Nasadki grzebykowe (w zależności od modelu)

Dane techniczne

Napęd:	cichobieźny silnik z drgającym twornikiem
Napięcie robocze:	220 – 240 V / 50 Hz / 60 Hz
Pobór mocy:	15 W
Wymiary (DŁ.xSZER.xWYS.):	180 mm x 67 mm x 42 mm
Masa:	435 g bez przewodu sieciowego
Poziom emitowanego ciśnienia akustycznego:	maks. 60 dB(A) @ 25 cm
Drgania:	< 2,5 m/s ²

Urządzenie posiada izolację ochronną i nie powoduje zakłóceń radiowych. Urządzenie spełnia wymagania dyrektywy UE o kompatybilności elektromagnetycznej 2004/108/WE i dyrektywy maszynowej 2006/42/WE.

Deklaracja zgodności

Patrz strona 115.

Eksploatacja

Przygotowanie

-  Zachować opakowanie celem późniejszego bezpiecznego przechowywania lub transportowania.

- ▶ Sprawdzić kompletność dostawy.
- ▶ Sprawdzić elementy pod kątem ewentualnych uszkodzeń podczas transportowania.

Bezpieczeństwo



Uwaga! Szkody wynikające z nieprawidłowego zasilania.

- ▶ Eksploatować urządzenie podłączone wyłącznikiem do prądu przemiennego o napięciu podanym na tabliczce znamionowej.

Praca z zasilaniem sieciowym

1. Naoliwić wkładkę noży (rys. 6).
2. Wetknąć wtyk urządzenia do gniazda sieciowego.
3. Włączyć urządzenie (rys. 2ⓐ) i po użyciu wyłączyć (rys. 2ⓐ) za pomocą włącznika/wyłącznika.

Obsługa

Regulacja długości cięcia

Typowa długość cięcia urządzenia bez nasadki grzebykowej wynosi ok. 0,1 mm. Długość cięcia można regulować w zakresie od 0,1 do 3 mm, także podczas pracy.

1. Przesunąć ustalacz (B) w dół (rys. 3ⓐ)
2. Przez poruszanie bocznej dźwigni regulacyjnej (rys. 4ⓐ) można ustawić długość cięcia w 6 krokach (**MultiClick**).
3. Przesunięcie ustalacza (B) do góry (rys. 3ⓐ) powoduje odryglowanie ustawienia i przywrócenie długości cięcia ok. 0,1 mm.

Strzyżenie włosów przy użyciu nasadek

Urządzenie można również stosować z nasadkami grzebykowymi. Za pomocą nasadek można rozszerzyć zakres długości cięcia.

W zależności od modelu razem z urządzeniem dostarczane są różne nasadki. Jako akcesoria opcjonalnie dostępne są nasadki grzebykowe #1 (4,5 mm), #2 (6 mm), #3 (9 mm), #4 (14 mm), #5 (19 mm) oraz regulowana nasadka (4 – 18 mm).

-  Akcesoria są dostępne w handlu.

Zakładanie / zdejmowanie nasadki

-  Dźwignia regulacyjna długości cięcia nie może być zaryglowana (rys. 4ⓐ).
- ▶ Przesunąć ustalacz (B) do góry (rys. 3ⓐ).

1. Wsunąć nasadkę na nóż do oporu w kierunku wskazanym przez strzałkę (rys. 5ⓐ).
2. Ściągnąć nasadkę z noża w kierunku wskazywanym przez strzałkę (rys. 5ⓐ).

Wymiana noża



Ostrzeżenie! Zranienia i szkody rzeczowe na skutek nieprawidłowego stosowania.

- ▶ Przed wymianą noża należy wyłączyć urządzenie i odłączyć je od zasilania.

1. Za pomocą włącznika/wyłącznika wyłączyć urządzenie (rys. 2) i odłączyć od zasilania.
2. Odkręcić obie śruby noża i zdjąć grzebień i nożyk mechanizmu strzygącego (rys. 8).

Przy montażu wzajemnie ustawić grzebień i nożyk mechanizmu strzygącego w następujący sposób:

3. Ustawić ustalacz (B) długości cięcia (rys. 3ⓐ) i dźwignię regulacyjną (rys. 4ⓐ) w pozycji najmniejszej długości.
4. Rowkiem prowadzącym założyć nożyk na klinową prowadnicę z tworzywa sztucznego i docisnąć w tylnej części, aby czop napędowy zazębił się w wycięciu nożyka.
5. Założyć grzebień i z powrotem wkręcić obie śruby.
6. Przed dokręceniem śrub wyrównać grzebień (rys. 7).



Ostrzeżenie! Zranienia na skutek nieprawidłowego stosowania.

- ▶ Tak ustawić grzebień, aby pomiędzy jego przednią krawędzią i przednią krawędzią nożyka występował odstęp 0,5 mm do 1,0 mm (rys. 7).

7. Dokręcić obie śruby (rys. 8).

Utrzymanie stanu sprawności

Czyszczenie i pielęgnacja



Zagrożenie! Porażenie prądem na skutek wilgoci.

- ▶ Przed czyszczeniem i pielęgnacją należy wyłączyć urządzenie i odłączyć od zasilania.
- ▶ Nie zanurzać urządzenia w wodzie!
- ▶ Nie dopuścić do przedostania się cieczy do wnętrza urządzenia.
- ▶ Gdy urządzenie jest całkowicie suche, podłączyć je ponownie do zasilania.



Ostrożnie! Szkody powstające na skutek agresywnych chemikaliów.

- Agresywne chemikalia mogą powodować uszkodzenie urządzenia i akcesoriów.
- ▶ Nie stosować żadnych rozpuszczalników ani środków do szorowania.

- ▶ Należy używać wyłącznie środków czyszczących i oleju do noża zalecanych przez producenta.

i Spray do czyszczenia, oliwę do noża oraz spray Blade Ice można nabyć w specjalistycznym sklepie lub w naszym centrum serwisowym.
 Spray do czyszczenia: **Nr kat. 4005-7051**
 Olej do noża (200 ml): **Nr kat. 1854-7935**
 Spray Blade Ice: **Nr kat. 2999-7900**

- ▶ Po każdym użyciu zdjąć nasadkę (rys. 5Ⓞ). Za pomocą szczoteczki do czyszczenia usunąć resztki włosów z nożyka.
- i** ▶ Do dokładnego czyszczenia można zdemontować nożyk – patrz rozdział **Wymiana nożyka**.
- ▶ Po oczyszczeniu noża zalecamy zastosowanie sprayu pozwalającego na zachowanie właściwości higienicznych. Utrzymuje on higienę noży i działa przeciwbakteryjnie i przeciwwirusowo.
- ▶ Oliwić nóż przy użyciu oleju do noża (rys. 6).
- ▶ Zalecamy czyszczenie i pielęgnację noża podczas i po użyciu za pomocą sprayu Blade Ice. Spray Blade Ice służy do natychmiastowego chłodzenia, oliwienia, czyszczenia oraz ochrony antykorozyjnej noża.
- ▶ Maszynkę włączyć na krótko (ok. 10 s), aby równomiernie rozprowadzić oliwę.
- i** ▶ W celu zapewnienia dobrych i trwałych właściwości tnących istotnym jest, aby często oliwić nóż.
- ▶ Jeśli po dłuższym okresie użytkowania, pomimo regularnego czyszczenia i naoliwiania właściwości tnące urządzenia ulegną osłabieniu, należy wymienić nóż.
- ▶ Urządzenie czyścić miękką, ewentualnie lekko zwilżoną ściereczką.

Usuwanie usterek

Nóż tnie nieprawidłowo. Nóż wyrywa.

Przyczyna: Nóż jest zabrudzony.
 ▶ Oczyszczyć i naoliwić nożyk (rys. 6).

Przyczyna: Nożyk jest zużyty.
 ▶ Wymienić nożyk (rys. 7/8).

Zranienie skóry

Przyczyna: Zbyt silny nacisk na skórę.
 ▶ Słabszy nacisk na skórę.

Przyczyna: Za duże ustawienie kąta strzyżenia.
 ▶ Ustawić urządzenie pod mniejszym kątem.

Przyczyna: Odstęp pomiędzy przednią krawędzią grzebienia i przednią krawędzią nożyka nie jest prawidłowo ustawiony.
 ▶ Ustawić grzebień (rys. 7).

Urządzenie nie działa.

Przyczyna: Uszkodzenie zasilania.
 ▶ Sprawdzić prawidłowość połączenia pomiędzy wtykiem urządzenia i gniazdem sieciowym. Sprawdzić przewód sieciowy, czy nie wykazuje ewentualnych uszkodzeń.
 ▶ Sprawdzić zasilanie.

Utylizacja



Ostrożnie! Szkody dla środowiska w razie niewłaściwej utylizacji.

- ▶ Prawidłowa utylizacja służy ochronie środowiska i zapobiega potencjalnemu szkodliwemu oddziaływaniu na człowieka i środowisko.

W przypadku utylizacji urządzenia przestrzegać ustawowych przepisów.

Informacja dotycząca utylizacji urządzeń elektrycznych i elektronicznych we Wspólnocie Europejskiej:



W obrębie Wspólnoty Europejskiej utylizacja urządzeń zasilanych elektrycznie ustalona jest w przepisach krajowych, które oparte są na dyrektywie UE 2002/96/WE o zużytych urządzeniach elektronicznych (WEEE). Zgodnie z nimi nie wolno wyrzucać tego typu urządzeń wraz z odpadkami komunalnymi lub domowymi. Urządzenie jest bezpłatnie odbierane w komunalnych punktach zbiórki lub przez specjalistyczne zakłady.

Všeobecné bezpečnostní pokyny

Použití v souladu s účelem

- Zastříhovače vlasů používejte výlučně ke stříhání lidských vlasů.
- Strojky na stříhání zvířat používejte výlučně ke stříhání zvířecích chlupů a srsti.

Požadavky na uživatele

- Před prvním uvedením do provozu si bezpodmínečně přečtěte celý návod k obsluze a seznamte se s přístrojem.
- Tento přístroj není určen osobám se sníženými tělesnými, senzoric-
kými nebo duševními schopnostmi či nedostatečnými zkušenostmi a
znalostmi (včetně dětí). Takové osoby smějí přístroj používat pouze
pod dohledem nebo po obdržení instrukce o použití přístroje od osoby,
který je odpovědná za jejich bezpečnost. Děti musejí být pod dohle-
dem tak, aby si s přístrojem nehrály.
- Opravy přístroje smějí provádět pouze kvalifikovaní odborní elektrikáři
v souladu s pravidly platnými pro elektrotechnická zařízení!

Nebezpečí

Dodržujte následující bezpečnostní pokyny!

Nebezpečí! Zasažení elektrickým proudem z důvodu poškození přístroje/přívodního kabelu.

- ▶ Přístroj rovněž nepoužívejte, pokud řádně nefunguje, při poško-
zení nebo pokud spadl do vody. Opravy nechávejte provádět
výhradně jen v autorizovaném servisu za použití originálních
náhradních dílů, abyste předešli ohrožení.
- ▶ Přístroj nikdy nepoužívejte s poškozeným přívodním kabelem.
Aby se zabránilo nebezpečí, smí poškozený kabel vyměnit
za originální náhradní kabel pouze autorizovaný servis nebo
podobně kvalifikovaná osoba.
- ▶ Elektrické přístroje smějí opravovat pouze odborníci se speci-
lizovaným elektrotechnickým vzděláním.

Nebezpečí! Zasažení elektrickým proudem z důvodu vniklé kapaliny.

- ▶ V žádném případě se nedotýkejte elektrických přístrojů, které
spadly do vody. Okamžitě odpojte zástrčku ze sítě.
- ▶ Elektrické přístroje nikdy nepoužívejte ve vaně nebo pod
sprchou.

- ▶ Elektrické přístroje vždy odkládejte nebo uchovávejte tak, aby nemohly spadnout do vody (například do umyvadla). Vyvarujte se kontaktu elektrických přístrojů s vodou a jinými kapalinami.
- ▶ Přístroj používejte a skladujte pouze v suchých místnostech.
- ▶ Doporučujeme použití dalších bezpečnostních opatření, jako je instalovaná certifikovaná ochrana proti chybovému proudu (RCD) se spouštěcím proudem max. 30 mA v proudovém okruhu koupelny.



Nebezpečí exploze!

- ▶ Nikdy nepoužívejte přístroj v prostředí, ve kterém používáte aerosoly (spreje), nebo ve kterém se uvolňuje kyslík.



Výstraha! Nebezpečí úrazu následkem nesprávné manipulace.

- ▶ Z důvodu ochrany před úrazu nikdy nepoužívejte přístroj s poškozeným stříhacím blokem.
- ▶ Před odložením přístroj vždy vypněte, následkem vibrací může dojít k pádu přístroje.



Pozor! Poškození následkem použití nesprávného zdroje napětí.

- ▶ Přístroj používejte pouze na střídavý proud o napětí uvedeném na typovém štítku.



Pozor! Nebezpečí poškození následkem nesprávné manipulace.

- ▶ Používejte pouze výrobcem doporučené příslušenství.
- ▶ Do otvorů v přístroji nikdy nestrkejte nebo nenechejte do nich zapadnout jakékoliv předměty.
- ▶ Nepřenášejte přístroje za přívodní kabel, nepoužívejte kabel jako rukojeť.
- ▶ Při odpojování přístroje nikdy netahejte za přívodní kabel nebo za samotný přístroj.
- ▶ Přívodní kabel neovíjete kolem přístroje.
- ▶ Přívodní kabel a přístroj chraňte před horkými povrchy.
- ▶ Přístroj nepoužívejte ani neskladujte se zkrouceným nebo založeným přívodním kabelem.
- ▶ Strojek uchovávejte pouze s nasazenou ochranou nožů.
- ▶ Přístroj nevystavujte delší dobu teplotám pod 0 °C nebo nad +40 °C. Zamezte přímému působení slunečního záření.

de
en
fr
it
es
pt
nl
sv
no
fi
tr
pl
cs
sk
hu
sl
ro
bg
ru
uk
el
ar

Obecné pokyny pro uživatele

Informace o použití návodu k obsluze

- ▶ Dříve než výrobek poprvé použijete, musíte si přečíst kompletní návod k obsluze a porozumět jeho obsahu.
- ▶ Považujte návod k obsluze za součást výrobku a dobře jej uschovejte na dostupném místě.
- ▶ Pokud budete výrobek předávat dalšímu uživateli, předejte mu také návod k obsluze.
- ▶ V případě konfliktů s národními bezpečnostními směrnici nebo pokyny dodržujte národní předpisy.

Vysvětlení symbolů a pokynů



NEBEZPEČÍ

Nebezpečí úrazu elektrickým proudem s nebezpečím vážného nebo smrtelného úrazu



NEBEZPEČÍ

Nebezpečí exploze s nebezpečím vážného nebo smrtelného úrazu.



VÝSTRAHA

Výstraha před možným nebezpečím úrazu nebo zdravotním rizikem.



POZOR

Upozornění na nebezpečí vzniku hmotných škod.



Upozornění s užitečnými informacemi a tipy.

- ▶ Výzva k provedení určitých kroků.
1. Kroky provádějte v popsaném pořadí.

Popis výrobku

Označení součástí (obr. 1)

- A** Stříhací blok
 - B** Blokovací tlačítko pro nastavení délky stříhání
 - C** Páčka pro nastavení délky stříhání
 - D** Tlačítko pro zapnutí/vypnutí
 - E** Závěsný kroužek
 - F** Přívodní kabel
 - G** Ochrana nožů
 - H** Olej na stříhací blok
 - I** Čistící kartáček
- bez obrázku: Hřebenové nástavce (v závislosti na modelu)

Technické údaje

Pohon:	nehlučný vibrační motor
Provozní napětí:	220 – 240 V/50 Hz/60 Hz
Příkon:	15 W
Rozměry (DxŠxV):	180 mm x 67 mm x 42 mm
Hmotnost:	435 g bez přívodního kabelu
Hladina emise akustického tlaku:	max. 60 dB(A) @ 25 cm
Vibrace:	< 2,5 m/s ²

Přístroj je izolován a odrušen. Přístroj splňuje požadavky směrnice EU o elektromagnetické kompatibilitě 2004/108/ES a směrnice o strojích a zařízeních 2006/42/EC.

Prohlášení o shodě

Viz strana 115.

Provoz

Příprava

-  Uschovejte obalový materiál z důvodu pozdějšího bezpečného skladování nebo přepravy.

- ▶ Zkontrolujte úplnost dodávky.
- ▶ Zkontrolujte všechny součásti, zda nedošlo během přepravy k jejich poškození.

Bezpečnost



Pozor! Poškození následkem použití nesprávného zdroje napětí.

- ▶ Přístroj používejte pouze na střídavý proud o napětí uvedeném na typovém štítku.

Provoz/napájení ze sítě

1. Střihací blok natřete olejem (obr. 6).
2. Přístrojovou zástrčku zasuněte do síťové zásuvky.
3. Tlačítkem k zapnutí/vypnutí přístroj zapněte (obr. 2ⓐ) a po použití jej vypněte (obr. 2ⓑ).

Obsluha

Páčka k nastavení délky stříhu

Normální délka stříhu přístroje činí bez nástrčného hřebene asi 0,1 mm. Délka stříhu se může i během provozu nastavit na 0,1 až 3 mm.

1. Blokovací tlačítko (B) posuňte dolů (obr. 3ⓐ).
2. Stisknutím boční nastavovací páčky (obr. 4ⓐ) můžete nastavit délku stříhu v 6 zaskakovacích polohách (MultiClick).
3. Posunutím blokovacího tlačítka (B) nahoru (obr. 3ⓑ) nastavení odblokujete a zase bude nastavena normální délka stříhu asi 0,1 mm.

Stříhání s hřebenovými nástavci

Přístroj můžete také používat s hřebenovými nástavci. Hřebenovými nástavci můžete rozšířit oblast délky stříhu.

V závislosti na modelu jsou v dodávce obsaženy různé hřebenové nástavce. Jako další příslušenství jsou volitelně k dostání i hřebenové nástavce #1 (4,5 mm), #2 (6 mm), #3 (9 mm), #4 (14 mm), #5 (19 mm) a přestavitelný hřebenový nástavec (4 - 18 mm).

-  Příslušenství můžete nakoupit u svého prodejce.

Nasazení/sejmutí hřebenového nástavce

-  Páčka pro nastavení délky stříhání nesmí být zaaretována (obr. 4ⓐ) .
 - ▶ Blokovací tlačítko (B) posuňte nahoru (obr. 3ⓐ).

1. Hřebenový nástavec nasuňte na střihací blok ve směru šipky až na doraz (obr. 5ⓐ).
2. Hřebenový nástavec ze střihacího bloku sejměte ve směru šipky, tedy směrem dolů (obr. 5ⓑ).

Výměna střihacího bloku



Výstraha! Nebezpečí úrazu a poškození následkem nesprávné manipulace.

- ▶ Dříve, než zahájíte výměnu střihacího bloku, vypněte přístroj a odpojte jej od napájení.

1. Vypněte přístroj tlačítkem k zapnutí/vypnutí (obr. 2) a odpojte přístroj od napájení.
2. Uvolněte oba šrouby střihacího bloku, sejměte střihací hřeben a střihací nůž (obr. 8).

Při montáži je nutné střihací hřeben a střihací nůž nastavit následovně:

3. Blokovací tlačítko (B) délky stříhu (obr. 3ⓐ) a nastavovací páčku (obr. 4ⓐ) nastavte do polohy pro nejkratší délku stříhu.
4. Střihací nůž s vodičí drážkou nasadte na klínové plastové vedení a stlačte dozadu tak, aby hnací čep zasahoval do výřezu nože.
5. Přiložte střihací hřeben a zase nasadte oba šrouby.
6. Před utažením šroubů vyrovnejte střihací hřeben (obr. 7).



Výstraha! Nebezpečí úrazu následkem nesprávné manipulace.

- ▶ Střihací hřeben vyrovnejte tak, aby byla přední hrana střihacího hřebene vzdálena od přední hrany střihacího nože 0,5 až 1,0 mm (obr. 7).

7. Dotáhněte oba šrouby (obr. 8).

Údržba

Čištění a údržba



Nebezpečí! Zasažení elektrickým proudem z důvodu vniklé kapaliny.

- ▶ Dříve, než budete přístroj čistit a zahájíte jeho údržbu, vypněte jej a odpojte od napájení.
- ▶ Nenamáčejte přístroj do vody!
- ▶ Zabraňte vniknutí kapaliny dovnitř přístroje.
- ▶ Připojte přístroj opět k elektrickému napájení až po jeho úplném vyschnutí.



Pozor! Poškození agresivními chemikáliemi.

- Agresivní chemikálie mohou poškodit přístroj a příslušenství.
- ▶ Nepoužívejte žádná rozpouštědla ani čisticí pisky.
 - ▶ Používejte pouze výrobcem doporučené čisticí prostředky a olej na stříhací blok.



Olej na stříhací blok, hygienický sprej a sprej „Blade Ice“ si můžete objednat u svého prodejce nebo v našem servisním středisku.

Hygienický sprej:

obj. č. 4005-7051

Olej na stříhací blok (200 ml):

obj. č. 1854-7935

Blade Ice Spray:

obj. č. 2999-7900

- ▶ Po každém použití hřebenový nástavec sejměte (obr. 5Ⓞ). Ze stříhacího bloku čistícím kartáčkem odstraňte zbytky vlasů.



- ▶ K pořádnému vyčištění může být stříhací blok odšroubován, viz kapitolu **Výměna stříhacího bloku**.

- ▶ Po vyčištění stříhacího bloku doporučujeme použití hygienického spreje. Sprej udržuje všechny stříhací bloky hygienicky čisté a působí proti bakteriím a virům.
- ▶ Stříhací blok namažte olejem na stříhací blok (obr. 6).
- ▶ Doporučujeme vyčistit a ošetřit stříhací blok během použití a po použití sprejem Blade Ice Spray. Sprej Blade Ice zajistí okamžité ochlazení, olejování a čištění stříhacího bloku; zároveň slouží jako ochrana proti korozi.
- ▶ Přístroj krátce zapněte (asi na 10 s), aby se vytvořil stejnoměrný olejový film.



- ▶ Pro dobrý a dlouhodobý stříhací výkon je důležité stříhací blok často olejovat.
- ▶ Pokud po delším používání i přes pravidelné čištění a olejování stříhací výkon klesne, měli byste stříhací blok vyměnit.

- ▶ Přístroj otřete jen měkkým, případně lehce navlhčeným hadříkem.

Odstranění problémů

Stříhací blok nestříhá správně. Stříhací blok drncí.

- Příčina: Znečištěný stříhací blok.
- ▶ Stříhací blok vyčistěte a naolejujte (obr. 6).

- Příčina: Stříhací blok je opotřebovaný.
- ▶ Vyměňte stříhací blok (obr. 7/8).

Poranění pokožky

- Příčina: Příliš silný tlak na pokožku.
- ▶ Na pokožku tolik netlačte.

- Příčina: Úhel řezu je příliš strmý.
- ▶ Strojek nasadte naplocho.

- Příčina: Vzdálenost přední hrany stříhacího hřebenu a přední hrany stříhacího nože není správně vyrovnána.
- ▶ Vyrovnajte stříhací hřeben (obr. 7).

Přístroj nepracuje.

- Příčina: Vadné napájení.
- ▶ Zkontrolujte, zda je kontakt mezi přístrojovou zástrčkou a zásuvkou správný. Zkontrolujte, zda nedošlo k případnému poškození přírodního kabelu.
 - ▶ Zkontrolujte napájení.

Likvidace



Pozor! Poškození životního prostředí při nesprávné likvidaci.

- ▶ Řádná likvidace slouží k ochraně životního prostředí a brání možným škodlivým účinkům na člověka a životní prostředí.

Při likvidaci dodržujte příslušné legislativní předpisy.

Informace o likvidaci elektrických a elektronických přístrojů v ES:



V rámci Evropského společenství se u elektricky poháněných přístrojů řídí likvidace národními ustanoveními, která jsou založena na směrnici EU 2002/96/EC o použitých elektronických přístrojích (WEEE). Podle tohoto ustanovení nesmíte přístroj likvidovat spolu s komunálním nebo domovním odpadem. Přístroj zdarma odevzdejte do komunální sběrný odpadů nebo do sběrného dvora.

Všeobecné bezpečnostné upozornenia

Použite na predpísaný účel

- Strihače vlasov používajte výlučne na strihanie ľudských vlasov na hlave.
- Strojičky na strihanie zvierat používajte výlučne na strihanie zvieracej srsti a kožušiny.

Požiadavky na používateľa

- Pred prvým uvedením do prevádzky si prečítajte celý návod na obsluhu a oboznámte sa s prístrojom.
- Tento prístroj nie je určený na používanie osobami (vrátane detí) so zníženými telesnými, senzorickými alebo duševnými schopnosťami alebo nedostatkom skúseností a vedomostí, jedine ak bude na ne dohliadať osoba, ktorá je zodpovedná za bezpečnosť, alebo ak od nej dostali pokyny týkajúce sa používania prístroja. Na deti by sa malo dohliadať, aby sa zabezpečilo, že sa nehrajú s prístrojom.
- Opravy na prístroji smú vykonávať len odborní elektrikári podľa elektrotechnických pravidiel!

Nebezpečenstvá

Dbajte na nasledujúce bezpečnostné upozornenia!

Nebezpečenstvo! Zásah elektrickým prúdom v dôsledku poškodenia prístroja/elektrického kábla.

- ▶ Nepoužívajte prístroj, ak nefunguje riadne, ak je poškodený, alebo ak spadol do vody. Opravy nechajte vykonávať výlučne autorizovanému servisnému stredisku za použitia originálnych náhradných dielov, aby ste tak zabránili ohrozeniam.
- ▶ Nikdy nepoužívajte prístroj s poškodeným elektrickým káblom. Poškodený sieťový kábel smie vymieňať iba autorizované servisné centrum alebo podobne kvalifikovaná osoba za originálny náhradný kábel, aby sa zabránilo ohrozeniam.
- ▶ Elektrické prístroje smú opravovať iba elektrotechnicky vzdelaní odborníci.

Nebezpečenstvo! Zásah elektrickým prúdom v dôsledku vniknutej kvapaliny.

- ▶ V žiadnom prípade sa nedotýkajte elektrického prístroja, ktorý spadol do vody. Okamžite vytiahnite sieťovú zástrčku.
- ▶ Nikdy nepoužívajte elektrické prístroje vo vani ani pod sprchou.

- ▶ Elektrické prístroje vždy odložte resp. uschovajte tak, aby nemohli spadnúť do vody (napr. do umývadla). Zabráňte kontaktu elektrických prístrojov s vodou a inými kvapalinami.
- ▶ Prístroj používajte a uschovávajte iba v suchých miestnostiach.
- ▶ Ako prídavné bezpečnostné opatrenie sa odporúča zabudovanie odskúšaného ochranného zariadenia proti chybnému prúdu (RCD) s dimenzačným spúšťacím prúdom nie viac ako 30 mA v prúdovom obvode kúpeľne.



Nebezpečenstvo výbuchu!

- ▶ Nepoužívajte prístroj v prostredí, v ktorom sa používajú aerosólové (sprejové) produkty, a v ktorom sa uvoľňuje kyslík.



Výstraha! Zranenia v dôsledku neodbornej manipulácie.

- ▶ Kvôli ochrane pred zranením nikdy nepoužívajte prístroj s poškodeným strihacím blokom.
- ▶ Vypnite prístroj vždy pred jeho odložením, pretože prístroj môže spadnúť v dôsledku vibrácií.



Pozor! Poškodenie v dôsledku nesprávneho napätového napájania.

- ▶ Prístroj používajte výlučne so striedavým prúdom s napätím uvedeným na typovom štítku.



Pozor! Poškodenie v dôsledku neodbornej manipulácie.

- ▶ Používajte výlučne výrobcom odporúčané príslušenstvo.
- ▶ Nikdy nestrkajte ani nenechajte spadnúť predmety do otvorov prístroja.
- ▶ Nedržte prístroj pri nosení za elektrický kábel a nepoužívajte elektrický kábel ako držadlo.
- ▶ Pri odpájaní prístroja nikdy neťahajte za elektrický kábel ani za samotný prístroj.
- ▶ Elektrický kábel nikdy neovíjajte okolo prístroja.
- ▶ Elektrický kábel a prístroj držte mimo dosahu horúcich plôch.
- ▶ Nepoužívajte resp. neuschovávajte prístroj s pretočeným alebo prelomeným elektrickým káblom.
- ▶ Prístroj uschovajte iba s nasadenou ochranou noža.
- ▶ Nevystavujte prístroj dlhší čas teplotám nižším ako 0 °C alebo vyšším ako +40 °C. Zabráňte priamemu slnečnému žiareniu.

Všeobecné pokyny pre používateľa**Informácie o používaní návodu na obsluhu**

- ▶ Pred prvým uvedením prístroja do prevádzky je nutné prečítať si celý návod na obsluhu a porozumieť jeho obsahu.
- ▶ Návod na obsluhu vnímate ako súčasť výrobku a dobre ho uschovajte na dostupnom mieste.
- ▶ Pri postúpení tohto prístroja iným osobám odovzdajte aj tento návod na obsluhu.
- ▶ V prípade konfliktov s národnými bezpečnostnými predpismi alebo bezpečnostnými pokynmi dodržiavajte národné smernice.

Vysvetlivky symbolov a upozornení**NEBEZPEČENSTVO**

Nebezpečenstvo v dôsledku zásahu elektrickým prúdom, pri ktorom môže dôjsť k ťažkému poraneniu alebo usmrteniu.

**NEBEZPEČENSTVO**

Nebezpečenstvo výbuchu s následkom ťažkého zranenia alebo smrti.

**VÝSTRAHA**

Výstraha pre možným zranením alebo zdravotným rizikom.

**POZOR**

Upozornenie na nebezpečenstvo vecných škôd.



Upozornenie na užitočné informácie a tipy.

- ▶ Poukazuje na výzvu na konanie.

1. Vykonaňte tieto činnosti v uvedenom poradí.

Opis výrobku**Názvy dielov (obr. 1)**

- A** Strihací blok
 - B** Nastavovač pre prestavenie dĺžky strihu
 - C** Prestaviteľná páka pre prestavenie dĺžky strihu
 - D** Zapínač/vypínač
 - E** Závesný krúžok
 - F** Elektrický kábel
 - G** Ochrana noža
 - H** Olej pre strihací blok
 - I** Čistiaca kefka
- bez obrázka:** hrebeňové nadstavce (podľa modelu)

Technické údaje

Pohon:	tichý kmitavýmotor
Prevádzkové napätie:	220 - 240 V / 50 Hz / 60 Hz
Príkion:	15 W
Rozmery (d x š x v):	180 mm x 67 mm x 42 mm
Hmotnosť:	435 g bez elektrického kábla
Emisná hladina akustického tlaku:	max. 60 dB(A) @ 25 cm
Vibrácie:	< 2,5 m/s ²

Prístroj je ochranné izolovaný a odrušený. Prístroj spĺňa požiadavky EÚ smernice 2004/108/ES o elektromagnetickej kompatibilitate a smernice 2006/42/ES o strojových zariadeniach.

Vyhĺásenie o zhode

Pozri stranu 115.

de

en

fr

it

es

pt

nl

sv

no

fi

tr

pl

cs

sk

hu

sl

ro

bg

ru

uk

el

ar

Prevádzka

Príprava

-  Uschovajte obalový materiál pre neskoršie bezpečné uskladnenie alebo prepravu.

- ▶ Skontrolujte úplnosť rozsahu dodávky.
- ▶ Skontrolujte všetky diely na prípadné poškodenie pri preprave.

Bezpečnosť



Pozor! Poškodenie v dôsledku nesprávneho napätového napájania.

- ▶ Prístroj používajte výlučne so striedavým prúdom s napätím uvedeným na typovom štítku.

Sieťová prevádzka

1. Naolejujte strihací blok (obr. 6).
2. Zastrčte prístrojovú zástrčku do sieťovej zásuvky.
3. Zapnite prístroj pomocou zapínača/vypínača (obr. 2Ⓞ) a po použití ho vypnite (obr. 2Ⓞ).

Obsluha

Prestavovanie dĺžky strihania

Normálna dĺžka strihania činí bez nasúvacieho hrebeňa cca 0,1 mm. Dĺžka strihania sa môže – aj počas prevádzky – nastaviť na 0,1 až 3 mm.

1. Nastavovač (B) posuňte nadol (obr. 3Ⓞ).
2. Stlačením bočnej nastavovacej páky (obr. 4Ⓞ) sa môže nastaviť dĺžka strihania v 6 polohách rastra (**MultiClick**).
3. Posunutím nastavovača (B) nahor (obr. 3Ⓞ) sa nastavenie odblokuje a znova sa nastaví normálna dĺžka strihania cca 0,1 mm.

Strihanie s hrebeňovými nadstavcami

Prístroj sa môže prevádzkovať aj s hrebeňovými nadstavcami. S hrebeňovými nadstavcami môžete rozšíriť rozsah dĺžky strihania.

V závislosti od modelu sú v rozsahu dodávky obsiahnuté rozličné hrebeňové nadstavce. Voliteľne je možné dostať ako ďalšie príslušenstvo hrebeňové nadstavce #1 (4,5 mm), #2 (6 mm), #3 (9 mm), #4 (14 mm), #5 (19 mm) a prestaviteľný hrebeňový nadstavec (4 až 18 mm).

-  Príslušenstvo si môžete zakúpiť cez vášho predajcu.

Nasadenie/odobratie hrebeňového nadstavca



Prestavovacia páka prestavovania dĺžky nesmie byť zaaretovaná (obr. 4Ⓞ).
▶ Nastavovač (B) posuňte nahor (obr. 3Ⓞ).

1. Hrebeňový nadstavec nasuňte v smere šípky až na doraz na strihací blok (obr. 5Ⓞ).
2. Hrebeňový nadstavec vysuňte v smere šípky zo strihacieho bloku (obr. 5Ⓞ).

Výmena strihacieho bloku



Výstraha! Poškodenie a vecné škody v dôsledku neodbornej manipulácie.

- ▶ Pred výmenou strihacieho bloku vypnite prístroj a odpojte ho od napájania el. prúdom.

1. Vypnite prístrojom pomocou zapínača/vypínača (obr. 2) a odpojte ho od napájania el. prúdom.
2. Uvoľnite obidve skrutky na strihacom bloku, odoberte strihací hrebeň a strihací nôž (obr. 8).

Pri montáži treba strihací hrebeň a strihací nôž vycentrovať nasledovne:

3. Nastavovač (B) pre dĺžku strihania (obr. 3Ⓞ) a prestavovaciu páku (obr. 4Ⓞ) umiestnite do polohy pre najkratšiu dĺžku strihania.
4. Strihací nôž s vodiacim žliabkom nasadte na klinovité plastové vedenie a vzuďte ho stlačte tak, aby hnací čap siahal do výrezu noža.
5. Nasadte strihací hrebeň a vložte obidve skrutky.
6. Pred dotiahnutím skrutiek narovnajzte strihací hrebeň (obr. 7).



Výstraha! Zranenie v dôsledku neodbornej manipulácie.

- ▶ Narovnajzte strihací hrebeň tak, aby medzi prednou hranou strihacieho hrebeňa a prednou hranou strihacieho noha bola vzdialenosť 0,5 až 1,0 mm (obr. 7).

7. Obidve skrutky pevne utiahnite (obr. 8).

Údržba

Čistenie a starostlivosť



Nebezpečenstvo! Zásah elektrickým prúdom v dôsledku vniknutej kvapaliny.

- ▶ Pred čistením a ošetrovaním vypnite prístroj a odpojte ho od napájania el. prúdom.
- ▶ Prístroj neponárajte do vody!
- ▶ Nenechajte do prístroja vniknúť žiadne kvapaliny.
- ▶ Prístroj pripojte do elektrickej siete až po úplnom vysušení prístroja.

**Pozor! Poškodenie v dôsledku agresívnych chemikálií.**

Agresívne chemikálie môžu poškodiť prístroj a príslušenstvo.

- ▶ Nepoužívajte žiadne rozpúšťadlá ani drhnuce prostriedky.
- ▶ Používajte výlučne výrobcom odporúčané čistiace prostriedky a olej na strihací blok.



Hygienický sprej, olej na strihací blok ako aj sprej „Blade Ice“ môžete zakúpiť cez vášho predajcu alebo cez naše servisné centrum.

Hygienický sprej:

obj. č. 4005-7051

Olej na strihací blok (200 ml):

obj. č. 1854-7935

Sprej „Blade Ice“:

obj. č. 2999-7900

- ▶ Po každom použití odoberte hrebeňový nadstavec (obr. 5©). Pomocou čistiacej kefky odstráňte zvyšky vlasov zo strihacieho bloku.
- ▶ Na dôkladné vyčistenie môžete odskrutkovať strihací blok. Pozri kapitolu **Výmena strihacieho bloku**.
- ▶ Po vyčistení strihacieho bloku odporúčame použiť hygienický sprej. Udržiava všetky strihacie bloky hygienicky čisté a pôsobí proti baktériám a vírusom.
- ▶ Naolejujte strihací blok olejom na strihací blok (obr. 6).
- ▶ Počas používania a po použití odporúčame strihací blok vyčistiť a ošetriť pomocou spreja Blade Ice. Sprej Blade Ice sa postará o okamžité vychladenie, naolejovanie a vyčistenie strihacieho bloku pri súčasnej ochrane proti korózii.
- ▶ Stroj krátko zapnite (cca 10 s), aby ste sa postarali o rovnomerné rozvedenie olejového filmu.
- ▶ Pre dobrý a dlho trvajúci strihací výkon je dôležité strihací blok často olejovať.
- ▶ Ak po dlhšej dobe používania napriek pravidelnému čisteniu a olejovaniu strihací výkon poľavuje, mal by sa strihací blok vymeniť.
- ▶ Prístroj utierajte iba mäkkou, prípadne mierne navlhčenou handrou.

Odstraňovanie porúch**Strihací blok strihá zle.****Strihací blok šklbe.**

Príčina: Strihací blok je znečistený.

- ▶ Vyčistite a naolejujte strihací blok (obr. 6).

Príčina: Strihací blok je opotrebovaný.

- ▶ Vymeňte strihací blok (obr. 7/8).

Poranenie pokožky

Príčina: Príliš silný tlak na pokožku.

- ▶ Slabší tlak na pokožku.

Príčina: Príliš strmý uhol strihania.

- ▶ Nasadíte prístroj viac naplocho.

Príčina: Vzdialenosť medzi prednou hranou strihacieho hrebeňa a prednou hranou strihacieho noža nie je správne nastavená.

- ▶ Narovnajzte strihací hrebeň (obr. 7).

Prístroj nebeží.

Príčina: Chybné napájanie.

- ▶ Skontrolujte bezchybný kontakt medzi prístrojovou zástrčkou a zásuvkou. Skontrolujte elektrický kábel na prípadné poškodenia.
- ▶ Skontrolujte napájanie.

Likvidácia**Pozor! Poškodenie životného prostredia pri nesprávnej likvidácii.**

- ▶ Riadna likvidácia slúži ochrane životného prostredia a zabraňuje možným škodlivým účinkom na človeka a životné prostredie.

V prípade likvidácie prístroja dodržiavajte príslušné zákonné predpisy.

Informácie o likvidácii elektrických a elektrotechnických prístrojov v Európskom hospodárskom spoločenstve:

V rámci Európskeho hospodárskeho spoločenstva je likvidácia elektricky poháňaných prístrojov predpísaná národnými ustanoveniami, ktoré sú založené na EÚ smernici 2002/96/ES o odpade z elektrických a elektronických zariadení (OEEZ). Prístroj sa nesmie zlikvidovať do komunálneho alebo domového odpadu.

Prístroj prevezmú bezplatne komunálne zberné miesta resp. zberne druhotných surovín.

Általános biztonsági útmutatások

Rendeltetésszerű használat

- A hajvágógépeket kizárólag emberi haj vágására szabad használni.
- Az állatnyírógépeket kizárólag állati szőr és irha nyírására szabad használni.

A felhasználóval szemben támasztott követelmények

- Az első üzembe helyezést megelőzően teljesen olvassa át a használati utasítást és ismerkedjen meg a készülékkel.
- Ezt a készüléket nem használhatják olyan személyek (beleértve gyermekeket is), akik korlátozott testi, érzékszervi vagy szellemi képességekkel rendelkeznek, illetve nincs megfelelő tapasztalatuk és tudásuk hacsak nem állnak az illető biztonságáért felelős személy felügyelete alatt, illetve nem kapnak attól utasításokat a készülék használatára vonatkozóan. Gyermekek csak felügyelet alatt használhatják a készüléket, hogy semmiképpen ne játszhassanak azzal.
- A készülék javítását kizárólag szakképzett villanyszerelő végezheti az elektrotechnikai szabályoknak megfelelően!

Veszélyeztetések

Be kell tartani a következő biztonsági utasításokat!

Veszély! Áramütés a készülék/az elektromos kábel sérülése következtében.

- ▶ A készüléket nem szabad használni, ha az nem működik szabályosan, sérült vagy vízbe esett. A veszélyeztetések elkerülése érdekében a javításokat kizárólag márkaszervizben szabad végezteni eredeti pótkatrészek felhasználásával.
- ▶ A készüléket semmi esetre sem szabad sérült villamos kábellel használni. A veszélyeztetés elkerülése érdekében a sérült hálózati kábelt csak márkaszervizben vagy hasonló képzettségű személlyel szabad eredeti pótkábelre cseréltetni.
- ▶ Elektromos készülékek javítását kizárólag elektrotechnikai végzettségű szakemberek végezhetik.

Veszély! Áramütés folyadék behatolása miatt.

- ▶ Ha egy elektromos készülék vízbe esik, akkor azt semmiképpen sem szabad megérinteni. Azonnal ki kell húzni a hálózati csatlakozódugót.
- ▶ Elektromos készülékeket semmiképpen sem szabad fürdőkádban vagy zuhany alatt használni.

- ▶ Az elektromos készülékeket minden esetben úgy kell lerakni, illetve tárolni, hogy azok ne eshessenek vízbe (pl. mosdókagylóba). Ügyelni kell arra, nehogy víz és más folyadék kerüljön elektromos készülékekre.
- ▶ A készüléket csak száraz helyiségben szabad használni és tárolni.
- ▶ Kiegészítő óvintézkedésként ajánlatos a fürdőszoba áramkörébe beépíteni egy max. 30 mA kioldási áramerősségre méretezett bevizsgált hibaáram-védőrelét (RCD).



Robbanásveszély!

- ▶ A készüléket semmiképpen sem szabad olyan környezetben használni, amelyben aeroszolos termékeket használnak, vagy ahol oxigén szabadulhat fel.



Figyelmeztetés! Sérülések szakszerűtlen kezelés miatt.

- ▶ A sérülések elkerülése érdekében semmiképpen ne használja a készüléket sérült vágófejjel.
- ▶ Mielőtt lerakná a készüléket, mindig kapcsolja ki azt, mivel a rezgés következtében az leeshet.



Vigyázat! Sérülések nem megfelelő áramellátás miatt.

- ▶ A készüléket kizárólag váltóárammal, az adattáblán megadott feszültséggel szabad üzemeltetni.



Vigyázat! Sérülések szakszerűtlen kezelés miatt.

- ▶ Kizárólag a gyártó által ajánlott tartozékokat szabad használni.
- ▶ Semmiképpen sem szabad különböző tárgyakat a készülék nyílásaiba dugni vagy oda beejteni.
- ▶ A készüléket nem szabad az elektromos kábelnél fogva vinni és a kábelt fogantyúként használni.
- ▶ A készüléket nem szabad a hálózati kábelnél vagy magánál a készüléknél húzva a hálózatról leválasztani.
- ▶ A hálózati kábelt nem szabad a készülék köré tekerni.
- ▶ A villamos kábel és a készülék forró felületektől távol tartandó.
- ▶ A készüléket nem szabad elcsavarodott vagy megtörött elektromos kábellel használni, illetve tárolni.
- ▶ A készüléket csak felrakott késvédővel szabad tárolni.
- ▶ A készüléket nem szabad hosszú időn keresztül 0°C alatti vagy +40°C feletti hőmérséklet hatásának kitenni. Nem szabad a berendezést napsugárzás közvetlen hatásának kitenni.

de
en
fr
it
es
pt
nl
sv
no
fi
tr
pl
cs
sk
hu
sl
ro
bg
ru
uk
el
ar

Általános felhasználói tudnivalók

A használati utasítás használatára vonatkozó információk

- ▶ Mielőtt először üzembe helyezné a készüléket, teljesen át kell olvasnia a használati utasítást és meg kell értenie annak tartalmát.
- ▶ Tekintse a használati utasítást a termék részének és őrizze azt biztos, könnyen hozzáférhető helyen.
- ▶ Mellékelje ezt a használati utasítást, ha továbbadja a készüléket.
- ▶ Amennyiben a használati utasítás ellentétben állna az országos biztonsági rendelkezésekkel vagy útmutatásokkal, úgy az országos normaelőírásoknak kell eleget tenni.

A szimbólumok és utalások magyarázata



VESZÉLY

Áramütés okozta veszély, amely esetleg súlyos vagy halálos testi sérülést okozhat.



VESZÉLY

Robbanásveszély, amely esetleg súlyos vagy halálos testi sérülést okozhat.



FIGYELMEZTETÉS

Figyelmeztetés esetleges testi sérülésre vagy egészségügyi kockázatra.



VIGYÁZAT

Utalás anyagi kár veszélyére.



Hasznos információkat és ötleteket tartalmazó tudnivaló.

- ▶ Felszólítás cselekvésre.

1. Hajtsa végre ezeket a lépéseket az ismertetett sorrendben.

A termék leírása

Az alkatrészek megnevezése (1. ábra)

- A Vágókészlet
 - B A vágási hossz áttállító szerkezetének rögzítője
 - C Kar a vágási hossz áttállítására
 - D Be-/kikapcsoló
 - E Akasztókarika
 - F Hálózati csatlakozóvezeték
 - G Késvédő
 - H Olaj a vágófejhez
 - I Tisztítókefe
- ábra nélkül:** fészűtoldatok (modelltől függően)

Műszaki adatok

Hajtás:	alacsony zajszintű rezgő forgórészes motor
Üzemi feszültség:	220 – 240 V / 50 Hz / 60 Hz
Fogyasztás:	15 W
Méreték (hossz x szélesség x magasság):	180 mm x 67 mm x 42 mm
Súly:	435 g elektromos kábel nélkül
Hangnyomásszint:	max. 60 dB(A) @ 25 cm
Vibráció:	< 2,5 m/s ²

A készülék védőszigeteléssel rendelkezik és gyújtószikra mentes kivitelű. A készülék kielégíti az EU elektromágneses zavarvédelemre vonatkozó 2004/108/EK és a gépekről szóló 2006/42/EC irányelv követelményeit.

Megfelelőségi nyilatkozat

Lásd a 115. oldalon.

Üzemelés

Előkészítés

-  Őrizze meg a csomagolóanyagot, hogy később biztonságosan tudja tárolni vagy szállítani a készüléket.

- ▶ Ellenőrizze a szállítmány komplett összetételét.
- ▶ Vizsgálja meg az összes alkatrészt az esetleges szállítási károk szempontjából.



Biztonság



Vigyázat! Sérülések nem megfelelő áramellátás miatt.

- ▶ A készüléket kizárólag váltóárammal, az adattáblán megadott feszültséggel szabad üzemeltetni.



Használat hálózatról

1. Olajozza be a vágófejet (6. ábra).
2. Csatlakoztassa a készülék dugaszát a hálózati csatlakozóaljzatba.
3. Kapcsolja be a készüléket a be-/kikapcsolóval (a 2. ábrán  betűvel jelölve), a használat után pedig kapcsolja ki azt (a 2. ábrán  betűvel jelölve).

Kezelés

Vágáshossz állítás

A feltűzhető fész nélkül a készülék normál vágási hossza kb. 0,1 mm. A vágáshossz – akár használat közben is – állítható 0,1 és 3 mm között.

1. Tolja a rögzítőt (B) lefelé (a 3. ábrán  betűvel jelölt irányba).
2. Az oldalsó állítókarral (a 4. ábrán  betűvel jelölve) a vágáshossz 6 bekattintható állásban (**MultiClick**) állítható.
3. A rögzítőt (B) felfelé tolva (a 3. ábrán  betűvel jelölt irányba) a beállított szerkezet kireteszelődik, és ismét beállításra kerül a kb. 0,1 mm normál vágáshossz.

Hajvágás fészűtoldatokkal



A készülék használható fészűtoldatokkal is. A fészűtoldatokkal bővítheti a vágási hossz tartományát.

A konkrét modelltől függően a készlet különböző fészűtoldatokat tartalmaz. Külön megrendelésre további tartozékként kapható a #1 (4,5 mm), #2 (6 mm), #3 (9 mm), #4 (14 mm) és #5 (19 mm) fészűtoldat, továbbá egy állítható fészűtoldat (4-18 mm) is.

-  A tartozékokat beszerezheti a márkakereskedőtől.

Fészűtoldat felhelyezése/levétele



- A vágáshossz-állító állítókarja nem lehet rezszeve (a 4. ábrán  betűvel jelölve).
 - ▶ Tolja a rögzítőelemet (B) felfelé (a 3. ábrán  betűvel jelölve).

1. Tolja ütközésig a fészűtoldatot a vágófejre a nyíl irányába (az 5. ábrán  betűvel jelölve).
2. Tolja a fészűtoldatot a nyíl irányába a vágófejtől lefelé (az 5. ábrán „b” betűvel jelölve).

A vágófej cseréje





Figyelmeztetés! Szakszerűtlen kezelés okozta sérülések és anyagi károk.

- ▶ A vágófej cseréjét megelőzően kapcsolja ki a készüléket és válassza le azt az elektromos hálózatról.

1. A be-/kikapcsolóval kapcsolja ki a készüléket (2. ábra) és válassza le azt az elektromos hálózatról.
2. Lazítsa meg a vágófejen lévő két csavart, majd vegye le a nyírófészűt és a nyírókést (8. ábra).

Felszereléskor a nyírófészűt és a nyírókést a következőképpen kell kiigazítani:

3. Állítsa a vágáshossz rögzítőt (B) (a 3. ábrán  betűvel jelölve) és az állítókart (a 4. ábrán  betűvel jelölve) a legrövidebb hajhossznak megfelelő állásba.
4. Tegye a nyírókést a vezetőhorronnyal az ék alakú műanyag vezetőelemre, majd nyomja lefelé és hátrafelé, úgy, hogy a működtetőcsap beakadjon a kés kivágásába.
5. Tegye fel a nyírófészűt, majd tegye vissza a két csavart.
6. A csavarok meg húzását megelőzően igazítsa ki a nyírófészűt (7. ábra).



Figyelmeztetés! Sérülések szakszerűtlen kezelés miatt.

- ▶ A nyírófészűt úgy kell kiigazítani, hogy annak elülső éle és a nyírókés elülső éle között 0,5-1,0 mm távolság legyen (7. ábra).

7. Húzza meg mindkét csavart (8. ábra).

Karbantartás

Tisztítás és ápolás



Veszély! Áramütés folyadék behatolása miatt.

- ▶ Mielőtt hozzákezdene a tisztításhoz és az ápoláshoz, kapcsolja ki a készüléket és válassza le azt az elektromos hálózatról.
- ▶ A készüléket nem szabad vízbe meríteni!
- ▶ Ügyeljen arra, nehogy folyadék kerüljön a készülék belsejébe.
- ▶ A készüléket csak teljesen megszártva szabad a hálózatra kapcsolni.



Vigyázat! Maró hatású vegyszerek okozta károsodás.

A maró hatású vegyszerek megrongálhatják a készüléket és a tartozékokat.

- ▶ Oldószeres vagy súroló hatású tisztítószeres használata tilos!
- ▶ Kizárólag a gyártó által ajánlott tisztítószereket és vágófej-olajat használjon.



A higiéniai aeroszol, a vágófejhez való kenőolaj, és a „Blade Ice” aeroszol, megrendelhető a márkakereskedőnél vagy szervizközpontunkban.

Higiéniai aeroszol:

Rendelési sz. Nr. 4005-7051

Vágófej-olaj (200 ml):

Rendelési sz. Nr. 1854-7935

Blade Ice aeroszol:

Rendelési sz. Nr. 2999-7900

- ▶ Minden egyes használatot követően vegye le a fésűtoldatot (az 5. ábrán „b” betűvel jelölve). A tisztítókefével távolítsa el a haj maradványait a vágófejről.



- ▶ Az alapos tisztításhoz a vágófejet le lehet csavarni, lásd a következő fejezetet: A vágófej cseréje

- ▶ A vágófej tisztítását követően higiéniai aeroszollal tisztítsa meg a vágófejet. Az higiénikusan tisztán tartja az összes vágófejet, továbbá antibakteriális és vírusölő hatású.
- ▶ Olajozza be a vágófejet vágófej-olajjal (6. ábra).
- ▶ Ajánlatos a vágófejet a használat alatt és azt követően Blade Ice aeroszollal megtisztítani, ill. ápolni. A Blade Ice aeroszol biztosítja a vágófej azonnali hűtését, olajozását és tisztítását, illetve egyidejűleg annak korrózióvédelmet is.
- ▶ Rövid időre (kb. 10 mp-re) kapcsolja be a gépet, gondoskodva az olajhártya egyenletes eloszlásáról.



- ▶ A hosszú és tartós vágási teljesítmény érdekében fontos a vágófejet gyakran olajozni.
- ▶ Amennyiben hosszú használati időt követően a vágási teljesítmény a rendszeres tisztítás és olajozás ellenére romlana, úgy a vágófejet ki kell cserélni.

- ▶ A készüléket csak puha, esetleg enyhén nedves törülközővel szabad letörölni.

Hibaelhárítás

A vágófej rosszul vág.

A vágófej tépi a haját.

Ok: A vágófej bepiszkolódott.

- ▶ Tisztítsa meg és olajozza be a vágófejet (6. ábra).

Ok: A vágófej elkopott.

- ▶ Cserélje ki a vágófejet (7/8. ábra).

Bőrsérülés

Ok: Túl erősen nyomja a készüléket a bőrre.

- ▶ Csökkentse a bőrre gyakorolt nyomást.

Ok: A készülék túl nagy vágási szögben van felhelyezve.

- ▶ Helyezze fel a készüléket kisebb szögben.

Ok: A nyírófésű elülső éle és a nyírókés elülső éle közti távolság nincs szabályosan kiigazítva.

- ▶ Igazítsa ki a nyírófésűt (7. ábra).

A készülék nem működik.

Ok: Áramellátási hiba.

- ▶ Ellenőrizze, hogy kifogástalan-e az érintkezés a készülék dugasa és a csatlakozóaljzat között. Vizsgálja meg a hálózati csatlakozóvezetékét az esetleges sérülések szempontjából.
- ▶ Vizsgálja meg az áramellátást.

Elszállítás hulladékként



Vigyázat! Környezeti károk szabálytalan hulladékkezelés esetén.

- ▶ A hulladékként való szabályos elszállítás a környezetvédelmet szolgálja és megakadályozza az emberre, illetve a környezetre gyakorolt esetleges káros hatásokat.

A készülék hulladékként való elszállításakor vegye figyelembe a mindenkori törvényes előírásokat.

Információk elektromos és elektronikus készülékek európai közösségen belüli hulladékként való elszállítására vonatkozóan:



Az európai közösségen belül az elektromos üzemi készülékek hulladékként való elszállítását a kiszolgált elektronikus készülékekről szóló 2002/96/EK sz. EU irányelv (WEEE) alapuló nemzeti rendelkezések szabályozzák. Ennek megfelelően a készüléket a továbbiakban nem szabad kommunális vagy háztartási hulladékként kezelni. A készüléket ingyenesen átveszik a települési gyűjtőhelyeken, ill. a hulladékgyűjtő udvarokban.

Splošni varnostni napotki

Namenska uporaba

- Vse aparate za striženje las uporabljajte izključno za striženje človeških las.
- Aparate za striženje živali uporabljajte izključno za striženje živalske dlake in živalskih kožuhov.

Zahteve za uporabnika

- Pred prvo uporabo v celoti preberite navodila za uporabo in se seznanite z aparatom.
- Ta aparat ni namenjen uporabi s strani oseb (vključno z otroki) z zmanjšanimi telesnimi, zaznavnimi ali duševnimi sposobnostmi ali s pomanjkanjem izkušenj in znanja, razen pod nadzorom osebe, ki je odgovorna za njihovo varnost, ali po njenih navodilih za uporabo aparata. Otroci naj bodo pod nadzorom, da se ne bi igrali z aparatom.
- Popravila aparata sme izvajati le usposobljen električar v skladu z elektrotehničnimi pravili!

Nevarnosti

Upoštevajte naslednje varnostne napotke.



Nevarnost! Električni udar zaradi poškodb aparata/priključnega kabla.

- ▶ Ne uporabljajte aparata, če ne deluje pravilno, če je poškodovan ali pa je padel v vodo. Popravila sme izvajati izključno pooblaščen servisni center ob uporabi originalnih delov, da se izognete poškodbam.
- ▶ Nikoli ne uporabljajte aparata s poškodovanim priključnim kablom. Da bi se izognili nevarnosti, sme poškodovan napajalni kabel zamenjati le pooblaščen servisni center ali podobno usposobljena oseba in sicer z originalnim nadomestnim kablom.
- ▶ Električne aparate smejo popravljati le usposobljeni strokovnjaki.



Nevarnost! Električni udar zaradi vdora tekočine.

- ▶ Nikakor se ne dotikajte aparata, ki je padel v vodo. Takoj izvlecite vtič iz omrežja.
- ▶ Nikoli ne uporabljajte električnih aparatov v kopalni kadi ali pod prho.
- ▶ Električne aparate vedno odlagajte oz. shranjujte tako, da ne morejo pasti v vodo (npr. v umivalnik). Izogibajte se stiku električnih aparatov z vodo in drugimi tekočinami.

- ▶ Aparat uporabljajte in shranjujte le v suhih prostorih.
- ▶ Kot dodaten previdnostni ukrep priporočamo vgradnjo preizkušene zaščitne naprave na okvarni tok (FID) z nazivnim sprožilnim tokom, ki ne presega 30 mA, v električni tokokrog kopalnice.



Nevarnost eksplozije!

- ▶ Nikoli ga ne uporabljajte v okoljih, v katerih se uporabljajo izdelki v aerosolih (razpršila), ali pa se v njih sprošča kisik.



Opozorilo! Poškodbe zaradi nestrokovne uporabe.

- ▶ Zaradi zaščite pred poškodbami nikoli ne uporabljajte aparata s poškodovanim strižnim nastavkom.
- ▶ Aparat vedno izklopite, preden ga odložite, saj lahko zaradi tresljajev pade na tla.



Pozor! Poškodbe zaradi napačne napajalne napetosti.

- ▶ Aparat sme delovati izključno na izmenični tok z napetostjo, navedeno na tipski ploščici.



Pozor! Poškodbe zaradi nestrokovne uporabe.

- ▶ Uporabljajte izključno pribor, ki ga priporoča proizvajalec.
- ▶ V odprtine aparata nikoli ne vtikajte oz. ne pustite pasti predmetov.
- ▶ Pri prenašanju aparata ne držite za priključni kabel in ne uporabljajte kabla kot ročaj.
- ▶ Pri izvlačenju vtiča iz vtičnice nikoli ne vlecite kabla ali samega aparata.
- ▶ Priključnega kabla ne navijajte okoli aparata.
- ▶ Ne postavljajte aparata in električnega kabla blizu vročih ploskev.
- ▶ Ne uporabljajte ali shranjujte aparata z zasukanim oziroma prepognjenim kablom.
- ▶ Aparat shranjujte le z nameščeno zaščito za nož.
- ▶ Aparat ne sme biti dalj časa izpostavljen temperaturam, nižjim od 0° C ali višjim od +40° C. Izogibajte se neposrednim sončnim žarkom.

Splošni napotki za uporabnika

Informacije o uporabi navodil za uporabo

- ▶ Pred prvo uporabo aparata morate v celoti prebrati in razumeti navodila za uporabo.
- ▶ Navodila za uporabo obravnavajte kot del izdelka in jih skrbno shranite na dostopnem mestu.
- ▶ Pri oddaji aparata tretji osebi priložite ta navodila za uporabo.
- ▶ V primeru konflikta z nacionalnimi varnostnimi določili ali navodili sledite nacionalnim predpisom.

Razlaga simbolov in napotkov



NEVARNOST

Nevarnost zaradi električnega udara z možnostjo hudih telesnih poškodb ali smrti.



NEVARNOST

Nevarnost eksplozije z možnostjo hudih telesnih poškodb ali smrti.



OPOZORILO

Opozorilo na možnost telesnih poškodb ali zdravstvenega tveganja.



POZOR

Napotek na nevarnost materialne škode.



Napotek s koristnimi informacijami in nasveti.

- ▶ Od vas se pričakuje dejanje.

1. Ta dejanja opravite v opisanem zaporedju.

Opis izdelka

Opis delov (Sl. 1)

- A Strižni nastavek
- B Ročica za blokado nastavitve dolžine striženja
- C Ročica za nastavitve dolžine striženja
- D Stikalo za vklop / izklop
- E Obroček za obešanje
- F Priključni kabel
- G Zaščita noža
- H Olje za strižni nastavek
- I Čistilna krtača

ni slike: Česalni nastavki (glede na model)

Tehnični podatki

Pogon: Nihajni motor s tihim delovanjem

Delovna napetost: 220 – 240 V / 50 Hz / 60 Hz

Moč: 15 W

Mere (DxŠxV): 180 mm x 67 mm x 42 mm

Teža: 435 g brez priključnega kabla

Raven oddanega

zvočnega tlaka: maks. 60 dB(A) na razdalji 25 cm

Treslajaji: < 2,5 m/s²

Aparat je opremljen z zaščitno izolacijo in zaščiten pred radijskimi motnjami. Izpolnjuje zahteve Direktive EU o elektromagnetni združljivosti 2004/108/ES in Direktive o strojih 2006/42/ES.

Izjava o skladnosti

Glejte stran 115.

de

en

fr

it

es

pt

nl

sv

no

fi

tr

pl

cs

sk

hu

sl

ro

bg

ru

uk

el

ar

Uporaba**Prilpa**

-  Shranite embalažo zaradi varnega skladiščenja ali transporta.

- ▶ Preverite popolnost obsega dobave.
- ▶ Preverite, ali so se deli poškodovali med transportom.

Varnost

Pozor! Poškodbe zaradi napačne napajalne napetosti.

- ▶ Aparat sme delovati izključno na izmenični tok z napetostjo, navedeno na tipski ploščici.

Omrežno napajanje

1. Naoljite strižni nastavek (sl. 6).
2. Omrežni vtič aparata vtaknite v vtičnico.
3. S stikalom za vklop / izklop aparata vklopite (sl. 2ⓐ) in ga po uporabi izklopite (sl. 2ⓐ).

Upravljanje**Nastavitev dolžine striženja**

Normalna dolžina striženja pri aparatu brez česalnega nastavka znaša ca. 0,1 mm. Dolžino striženja je mogoče nastaviti med 0,1 in 3 mm, tudi med delovanjem.

1. Ročico za blokado (B) potisnite navzdol (sl. 3ⓐ)
2. S stransko ročico za nastavek (sl. 4ⓐ) lahko nastavite dolžino striženja v enega izmed šestih položajev (MultiClick).
3. S pomikom ročice za blokado (B) navzgor (sl. 3ⓐ) deblokirate nastavek in spet nastavite normalno dolžino striženja, ki znaša ca. 0,1 mm.

Striženje s česalnimi nastavki

Aparat lahko uporabljate tudi s česalnimi nastavki. S česalnimi nastavki lahko razširite obseg dolžine striženja.

Glede na model so v obsegu dobave različni česalni nastavki. Kot dodatna oprema so opoijsko na voljo česalni nastavki #1 (4,5 mm), #2 (6 mm), #3 (9 mm), #4 (14 mm), #5 (19 mm) in nastavljeni nastavek (4 – 18 mm).

-  Pribor lahko nabavite pri svojem trgovcu.

Namestitvev / odstranitev česalnega nastavka

- Ročica za nastavek dolžine striženja ne sme biti blokirana (sl. 4ⓐ).
 - ▶ Ročico za blokado (B) potisnite navzgor (sl. 3ⓐ)

1. Česalni nastavek do konca potisnite na strižni nastavek v smeri puščice (sl. 5ⓐ).
2. Česalni nastavek potisnite z ohišja navzdol v smeri puščice (sl. 5ⓐ).

Zamenjava strižnega nastavka

Opozorilo! Telesne poškodbe in materialna škoda zaradi nestrokovne uporabe.

- ▶ Izklopite aparat in izvlecite vtič iz vtičnice, preden začnete z zamenjavo strižnega nastavka.

1. S stikalom za vklop / izklop izklopite aparat (sl. 2) in ga ločite od vira napetosti.
2. Popustite oba vijaka v strižnem nastavku, snemite strižni glavnik in strižni nož (sl. 8).

Pri montaži morate strižni glavnik in strižni nož namestiti takole:

3. Ročico za blokado (B) dolžine striženja (sl. 3ⓐ) in ročico za nastavek dolžine striženja (Abb. 4ⓐ) nastavite v položaj za najmanjšo dolžino striženja.
4. Namestite nov strižni nož z vodilnim žlebom na klinasto plastično vodilo in ga zadaj potisnite navzdol, tako da se pogonski čep prilega izrezu v nožu.
5. Namestite strižni glavnik in ponovno vstavite oba vijaka.
6. Pred privijanjem poravnajte strižni glavnik (sl. 7).



Opozorilo! Poškodbe zaradi nestrokovne uporabe.

- ▶ Strižni glavnik poravnajte tako, da znaša razdalja med vodilnim robom strižnega glavnika in strižnega noža 0,5 mm do 1,0 mm (sl. 7).

7. Trdno privijte oba vijaka (sl. 8).

Vzdrževanje

Čiščenje in nega



Nevarnost! Električni udar zaradi vdora tekočine.

- ▶ Izklopite aparat in izvlecite vtič iz vtičnice, preden začnete s čiščenjem in nego.
- ▶ Ne potaplajte aparata v vodo!
- ▶ Ne dovolite vdora tekočine v notranjost aparata.
- ▶ Aparat ponovno priključite na napajanje šele tedaj, ko je popolnoma suh.



Pozor! Poškodbe zaradi agresivnih kemikalij.

- ▶ Agresivne kemikalije lahko poškodujejo aparat in pribor.
- ▶ Ne uporabljajte topil in abrazivnih čistil!
- ▶ Uporabljajte izključno čistila in olje za strižni nastavek, ki jih priporoča proizvajalec.



Higiensko razpršilo, olje za strižni nastavek in razpršilo »Blade Ice« lahko nabavite pri svojem trgovcu ali v našem servisnem centru.

Higiensko razpršilo:

Št. nar. 4005-7051

Olje za strižni nastavek (200 ml):

Št. nar. 1854-7935

Razpršilo Blade Ice:

Št. nar. 2999-7900

- ▶ Po vsaki uporabi snemite strižni nastavek (sl. 5Ⓞ). Odstranite ostanke las iz strižnega nastavka s čistilno krtačo.



Pri temeljitem čiščenju lahko strižni nastavek odvijete, glejte poglavje **Zamenjava strižnega nastavka**.

- ▶ Po čiščenju strižnega nastavka priporočamo uporabo higienskega razpršila. Razpršilo higiensko očisti vse strižne nastavke in uničuje bakterije in viruse.
- ▶ Strižni nastavek naoljite z oljem za strižni nastavek (sl. 6).
- ▶ Priporočamo vam, da strižni nastavek med uporabo in po njej čistite in negujete z razpršilom Blade Ice. Razpršilo Blade Ice poskrbi za takojšnje hlajenje, mazanje in čiščenje strižnega nastavka ob hkratni protikorozijski zaščiti.
- ▶ Za kratek čas (ca. 10 sekund) vklopite aparat, da zagotovite enakomerno porazdelitev oljnega filma.



- ▶ Za dobro in dolgotrajno delovanje strižnega aparata je pomembno, da pogosto naoljite strižni nastavek.
- ▶ Če se po daljši uporabi zmogljivost strižnega aparata zmanjša, kljub rednemu čiščenju in mazanju, morate zamenjati strižni nastavek.

- ▶ Aparat obrišite le z mehko, morda nekoliko navlaženo krpo.

Odprava težav

**Strižni nastavek slabo striže.
Strižni nastavek cuka.**

Vzrok: Strižni nastavek je umazan.
▶ Očistite in naoljite strižni nastavek (sl. 6).

Vzrok: Strižni nastavek je obrabljen.
▶ Zamenjajte strižni nastavek (sl. 7/8).

Poškodbe kože

Vzrok: Prevelik pritisk na kožo.
▶ Zmanjšajte pritisk na kožo.

Vzrok: Strižni kot je nastavljen prestremo.
▶ Aparat postavite bolj položno.

Vzrok: Razdalja med vodilnim robom strižnega glavnika in strižnega noža ni pravilno nastavljena.

- ▶ Poravnajte strižni glavnik (sl. 7).

Aparat ne deluje

Vzrok: Napaka na viru napetosti.

- ▶ Preverite brezhibnost stikov med vtičem in vtičnico. Preverite napajalni kabel glede morebitnih poškodb.
- ▶ Preverite napajanje.

Odstranjevanje



Pozor! Okoljska škoda v primeru napačnega odstranjevanja.

- ▶ S praviim odstranjevanjem varujemo okolje in preprečujemo možne škodljive vplive na ljudi in okolje.

Pri odstranjevanju aparata upoštevajte veljavne zakonske predpise.

Informacije o odstranjevanju električnih in elektronskih naprav v Evropski skupnosti:



v Evropski skupnosti je odstranjevanje aparatov na električni pogon urejeno z nacionalnimi predpisi, ki temeljijo na evropski Direktivi 2002/96/ES o odpadnih elektronskih napravah (WEEE). Posle naprav ni več dovoljeno odlagati med komunalne ali gospodinjnske odpadke.

Aparat bodo brezplačno sprejeli na komunalnih zbirnih centrih oz. v zbiralnicah surovin.

Indicații generale de siguranță

Folosire conformă

- Folosiți mașinile de tuns părul exclusiv pentru tăierea părului uman.
- Folosiți mașinile de tuns păr la animale exclusiv pentru tăierea părului și blănii animalelor.

Instrucțiuni pentru utilizator

- Înainte de prima punere în funcțiune a aparatului, citiți bine instrucțiunile de folosire și familiarizați-vă cu aparatul.
- Nu este permisă utilizarea acestui aparat de către persoane (inclusiv copii) care au capacitate locomotorie, senzorială sau mentală redusă sau lipsite de experiență și pregătire, decât sub supraveghere sau dacă sunt instruite în privința utilizării aparatului de către o persoană răspunzătoare pentru siguranța lor. Copiii trebuie supravegheați pentru a fi siguri că nu se joacă cu aparatul.
- Reparaturile la aparat trebuie realizate numai de personal calificat conform normelor electrotehnice în vigoare!

Pericole

Respectați următoarele indicații de siguranță!



Pericol! Electrocutare din cauza daunelor la aparat/cablul de alimentare.

- ▶ Nu folosiți aparatul dacă nu funcționează corect, dacă este deteriorat sau dacă a căzut în apă. Solicitați efectuarea reparațiilor doar de către un centru de service autorizat care utilizează doar piese de schimb originale, pentru a evita pericolele.
- ▶ Nu folosiți niciodată aparatul cu un cablu de alimentare defect. Un cablu electric deteriorat poate fi înlocuit cu un cablu de schimb original doar într-un centru de service autorizat sau de către o persoană calificată, pentru a evita pericolele.
- ▶ Este permisă repararea aparatelor electrice numai de către tehnicieni calificați în electrotehnică.



Pericol! Electrocutare prin penetrare de lichide.

- ▶ Nu atingeți în nici un caz un aparat electric căzut în apă. Scoateți imediat ștecărul din priză.
- ▶ Nu folosiți niciodată aparatele electrice în cadă sau sub duș.
- ▶ Așezați și păstrați întotdeauna aparatele electrice astfel încât să nu poată cădea accidental în apă (de ex. în chiuvetă). Evitați contactul aparatelor electrice cu apa sau alte lichide.

- ▶ Folosiți și păstrați aparatul numai în camere uscate.
- ▶ Ca măsură suplimentară de siguranță, se recomandă protejarea circuitului electric din baie cu un întrerupător de siguranță sensibil la curent rezidual (RCD) omologat, cu declanșare la curent nominal maxim 30 mA.



Pericol de explozie!

- ▶ Nu folosiți niciodată aparatul în medii în care se folosesc aerosoli (spray-uri) sau în care se eliberează oxigen.



Avertisment! Răniri prin manipulare neadecvată

- ▶ Pentru a vă feri de răniri, nu folosiți niciodată aparatul dacă setul de lame este deteriorat.
- ▶ Opriti imediat aparatul înainte de a-l pune deoparte, deoarece aparatul poate cădea din cauza vibrațiilor.



Atenție! Daune din cauza alimentării de tensiune necorespunzătoare.

- ▶ Folosiți doar curent alternativ indicat pe plăcuța indicatoare a aparatului.



Atenție! Daune prin manipulare neadecvată

- ▶ Folosiți exclusiv accesoriile recomandate de către producător.
- ▶ Nu introduceți niciodată și nu lăsați să cadă obiecte în fantele aparatului.
- ▶ Nu ridicați aparatul prin cablul de alimentare, nici nu folosiți cablul ca mâner.
- ▶ Când scoateți ștecărul din priză, nu trageți niciodată de cablul de curent sau aparat.
- ▶ Nu înfășurați cablul în aparat.
- ▶ Țineți cablul de rețea și aparatul la distanță de suprafețele fierbinți.
- ▶ Nu folosiți, nici nu păstrați aparatul cu cablul de alimentare îndoit sau răsucit.
- ▶ Păstrați aparatul numai cu apărătoarea pentru cuțite montată.
- ▶ Nu expuneți prea mult aparatul la temperaturi sub 0°C sau peste +40°C. Evitați contactul direct cu razele de soare.

de
en
fr
it
es
pt
nl
sv
no
fi
tr
pl
cs
sk
hu
sl
ro
bg
ru
uk
el
ar

Indicații generale pentru utilizator

Informații referitoare la folosirea instrucțiunilor de folosire

- ▶ Înainte de a pune aparatul în funcțiune pentru prima oară, instrucțiunile de folosire trebuie citite și înțelese integral.
- ▶ Instrucțiunile de folosire aparțin de produs și trebuie să fie păstrate cu grijă și să fie la îndemână.
- ▶ Instrucțiunile trebuie să însoțească aparatul dacă acesta se transmite mai departe la terți.
- ▶ În caz de conflict cu normele sau indicațiile de siguranță naționale, măsurile naționale de siguranță au prioritate.

Clarificări simboluri și indicații



PERICOL

Pericol de electrocutare cu posibile răni corporale grave sau moarte ca consecință.



PERICOL

Pericol de explozie cu posibile urmări de răni grave sau moarte.



AVERTIZARE

Avertizare în cazul unei posibile răni sau al unui risc asupra sănătății.



ATENȚIE

Indicație asupra pericolului de daune materiale.



Indicație cu informații utile și sfaturi.

- ▶ Veți fi solicitați să efectuați o acțiune.
1. Efectuați aceste acțiuni în ordinea descrisă.

Descriere produs

Denumirea produselor (fig.1)

- A** Set de lame
- B** Buton de fixare pentru reglarea lungimii de tăiere
- C** Pârghie de reglare a lungimii de tăiere
- D** Întrerupător pornit/oprit
- E** Inel de suspendare
- F** Cablu de alimentare
- G** Apărătoare cuțit
- H** Ulei pentru setul de lame
- I** Periuță de curățat

fără figură: Blocuri de piepteni (în funcție de model)

Date tehnice

Mecanism:	motor electric oscilant silențios
Tensiune de funcționare:	220 – 240 V / 50 Hz / 60 Hz
Putere:	15 W
Măsurile (LxLxÎ):	180 mm x 67 mm x 42 mm
Greutate:	435 gr. fără cablu de alimentare
Nivelul de presiune acustică:	max. 60 dB(A) @ 25 cm
Vibrare:	< 2,5 m/s ²

Aparatul este prevăzut cu izolație de protecție și antipara-zitare. El îndeplinește cerințele Directivei UE de compati-bilitate electromagnetică 2004/108/CE și directiva mașini 2006/42/CE.

Declarație de conformitate

Vezi pagina 115.

Pregătire pentru funcționare

Pregătire

-  Păstrați pachetul original pentru o depozitare ulterioară sau pentru transport.

- ▶ Controlați ca livrarea să fie completă.
- ▶ Controlați fiecare piesă să nu aibă daune de transport.

Siguranță



Atenție! Daune din cauza alimentării de tensiune necorespunzătoare.

- ▶ Folosiți doar curent alternativ indicat pe plăcuța indicatoare a aparatului.

Funcționarea de la rețea

1. Ungeți setul de lame (fig. 6).
2. Introduceți ștecărul în priză.
3. Deconectați aparatul de la întrerupătorul pornit/oprit (fig. 2ⓐ) și după folosire (fig. 2ⓑ).

Folosire

Reglarea lungimii de tăiere

Lungimea normală de tăiere a aparatului este de 0,1 mm, fără set de piepteni atașabil. Lungimea de tăiere poate fi setată – chiar și în timpul funcționării – între 0,1 - 3 mm.

1. Glisați butonul de fixare (B) în jos (fig. 3ⓐ)
2. Prin acționarea pârghiei de fixare laterale (fig. 4ⓐ) se poate regla lungimea de tăiere în mai multe poziții de raster (**MultiClick**).
3. Prin glisarea butonului de fixare (B) în sus (fig. 3ⓐ) se blochează setarea și se revine la lungimea normală de tăiere de cca. 0,1 mm.

Tunderea cu blocurile de piepteni

Aparatul poate fi utilizat și cu blocurile de piepteni. Cu ajutorul blocurilor de piepteni se poate mări domeniul de lungimi de tăiere.

În funcție de model, în pachetul de livrare sunt incluse diferite blocuri de piepteni. Drept accesorii suplimentare sunt disponibile opțional și blocurile de piepteni #1 (4,5 mm), #2 (6 mm), #3 (9 mm), #4 (14 mm), #5 (19 mm), precum și un set de piepteni reglabili (4 – 18 mm).

-  Puteți procura accesorii prin intermediul dealerului dvs.

Atașarea / detașarea blocului de piepteni

-  Pârghia de reglarea lungimii de tăiere nu trebuie să fie blocată (fig. 4ⓑ).
- ▶ Glisați butonul de fixare (B) în sus (fig. 3ⓐ).

1. Aplicați blocul de piepteni prin glisare în sensul săgeții pe setul de cuțite până la refuz (fig. 5ⓐ).
2. Apăsați blocul de piepteni prin glisare în sensul săgeții pe setul de cuțite (fig. 5ⓑ).

Înlocuirea setului de cuțite



Avertisment! Răniri și daune prin manipulare neadecvată

- ▶ Opriti aparatul și scoateți-l de la rețea înainte de schimbarea setului de lame.

1. Deconectați aparatul de la întrerupătorul pornit/oprit (fig. 2) și înlăturați-l de la curent.
2. Desfaceți șuruburile de la setul de lame, înlăturați pieptenul și cuțitul foarfecelui (fig. 8).

La montare pieptenul și cuțitul trebuie aliniat după cum urmează:

3. Pentru lungimea cea mai scurtă de tăiere fixați poziția butonului de fixare (B) pentru lungimea de tăiere (fig. 3ⓐ) și pârghia de reglare a lungimii (fig. 4ⓐ).
4. Așezați cuțitul pentru foarfecă cu șanțul de ghidare pe ghidajul de plastic și apăsați-l în jos, astfel încât pivotei de antrenare să fie prinși în decupajul cuțitului.
5. Poziționați pieptenele foarfecelui și repuneți cele două șuruburi.
6. Fixați periuța cuțitului înainte de fixarea șuruburilor (fig. 7).



Avertisment! Răniri prin manipulare neadecvată

- ▶ Fixați peria în așa fel astfel încât distanța dintre marginea anterioară a cuțitului și cea a pieptenului trebuie să fie de 0,5 mm până la 1,0 mm (fig. 7).

7. Strângeți bine ambele șuruburi (fig. 8).

Întreținere

Curățare și îngrijire



Pericol! Electrocutare prin penetrare de lichide.

- ▶ Opriti aparatul și scoateți-l de la rețea înainte de a începe cu curățarea și întreținerea.
- ▶ Nu scufundați aparatul în apă!
- ▶ Nu lăsați lichide să penetreze în aparat.
- ▶ Conectați aparatul la rețea numai când este complet uscat.



Atenție! Daune prin folosirea de agenți chimici agresivi.

Agenții chimici agresivi pot dăuna aparatului și accesoriilor.

- ▶ Nu folosiți soluții sau agenți abrazivi!
- ▶ Folosiți exclusiv produse de curățare și ulei pentru lame recomandate de către producător.



Uleiul pentru set de cuțite, spray-urile "Hygiene" și „Blade Ice” pot fi procurate prin dealerii dumneavoastră sau centrul nostru de service.

Spray Hygiene: **Nr. cdă. 4005-7051**

Ulei set de lame (200 ml): **Nr. cdă. 1854-7935**

Spray Blade Ice: **Nr. cdă. 2999-7900**

- ▶ După fiecare folosire, înlăturați blocul de piepteni (fig. 5Ⓣ). Îndepărtați resturile de păr de la setul de lame cu ajutorul periuței.
- ▶ Pentru o curățare profundă setul de cuțite poate fi înlăturat; vezi capitolul **Schimbarea setului de cuțite**.
- ▶ După curățarea setului de cuțite, recomandăm spray-ul Hygiene. Acesta menține toate seturile de cuțite curate din punct de vedere igienic și protejează împotriva bacteriilor și a virusilor.
- ▶ Ungeți setul de lame doar cu ulei pentru setul de lame (fig. 6).
- ▶ Recomandăm curățarea și îngrijirea setului de cuțite cu spray-ul Blade Ice în timpul și după folosire. Spray-ul „Blade Ice” asigură răcirea, ungerea și curățarea imediată a setului de cuțite și în același timp protecția acestuia față de coroziune.
- ▶ Porniți scurt aparatul (cca. 10 sec.), pentru a asigura distribuția uniformă a stratului de ulei.
- ▶ Pentru o bună capacitate de tăiere și de durată este important ca setul de cuțite să fie uns frecvent.
- ▶ Dacă după o durată îndelungată de utilizare capacitatea de tăiere se reduce, chiar dacă aparatul a fost curățat și uns în mod regulat, setul de cuțite trebuie înlocuit.
- ▶ Ștergeți aparatul numai cu o lavetă moale, eventual ușor umezită.

Înlăturarea problemelor

Setul de lame taie rău.

Setul de lame rupe.

Cauză: Setul de lame este murdar.

- ▶ Curățați și ungeți cu ulei setul de lame (fig. 6).

Cauză: Setul de lame este uzat.

- ▶ Schimbați setul de lame (fig. 7/8).

Rănirea pielii

Cauză: Apăsare prea puternică pe piele.

- ▶ Apăsați mai ușor pe piele.

Cauză: Unghiul de tăiere este prea acut.

- ▶ Înclinați mai mult aparatul.

Cauză: Distanța dintre marginea anterioară a cuțitului și cea a pieptenului nu este corect setată.

- ▶ Poziționați peria cuțitului (fig. 7).

Aparatul nu merge.

Cauză: Alimentare cu curent defectă.

- ▶ Verificați contactul perfect dintre alimentatorul cu ște-căr și priză. Verificați cablul de alimentare să nu aibă defecte.
- ▶ Verificați alimentarea cu curent.

Eliminare



Atenție! În caz de eliminare necorespunzătoare mediul poate fi dăunat.

- ▶ Eliminarea corectă protejează mediul și previne posibile efecte dăunătoare asupra omului și mediului.

La eliminarea aparatului, respectați normele corespunzătoare.

Informație privind eliminarea aparatelor electrice și electronice în comunitatea europeană:



În cadrul Comunității europene, în cazul aparatele cu funcționare electrică, eliminarea este reglementată prin norme naționale, care se bazează pe directiva UE 2002/96/CE referitoare la aparatele electronice uzate (WEEE). Astfel nu este permisă eliminarea aparatului la gunoii menajer.

Aparatul este preluat de către punctele locale de colectare și reciclare.

Общи указания за безопасност

Употреба по предназначение

- Ползвайте машинката за подстригване само за подстригване на човешка коса на главата.
- Ползвайте машинката за подстригване на животни само за животински косъм и козина .

Изисквания към потребителя

- Преди първото пускане на уреда в експлоатация прочетете цялото упътване и се запознайте с уреда.
- Този уред не е подходящ за ползване от хора (включително и деца) с ограничени физически, органолептични или психически възможности без опит и знания, освен ако не са под надзор или не са инструктирани как да се ползва уреда от лице, което отговаря за тяхната безопасност. Децата трябва да се наблюдават, за да не си играят с уреда.
- Ремонти могат да се извършват само от образован електроспециалист съгласно електротехническите правила!

Заплахи

Спазвайте следните указания за безопасност!



Опасност! Токов удар от щета по уреда / захранващ кабел.

- ▶ Уредът да не се ползва, ако не работи както трябва, ако е повреден или ако е паднал във водата. Ремонтът да се извършва от оторизиран сервизен център при употреба на оригинални резервни части.
- ▶ Уредът никога да не се ползва с повреден кабел. Повреден захранващ кабел може да се подмени с оригинален само от оторизиран сервиз или от лице с подобна квалификация, за да се избегнат опасности.
- ▶ Електроуреди могат да се ремонтират само от специалисти с електротехническо образование.



Опасност! Токов удар поради влязла течност.

- ▶ Паднал във вода уред в никакъв случай да не се пипа. Веднага да се издърпа кабела.
- ▶ Никога да не се ползват електроуреди във ваната или под душа.

- ▶ Електроуредите да се поставят и съхраняват така, че да не могат да паднат във водата (напр. в умивалника). Да се избягва контактуване на уреда с вода и с други течности.
- ▶ Уредът да се ползва и съхранява само в сухи помещения.
- ▶ Като допълнителна мярка за безопасност се препоръчва в токовия кръг на банята да се постави защита срещу утечен ток (RCD) със ток на действие не повече от 30 mA.



Опасност от експлозия!

- ▶ Уредът да не се ползва в среди, в които се ползват аерозолни продукти (спрей) или се отделя кислород.



Предупреждение! Наранявания в следствие на неправилно ползване.

- ▶ За да се избегнат наранявания, уредът никога да не се ползва с повредени ножчета
- ▶ Преди да поставите някъде уреда винаги го изключвайте, тъй като може да падне поради вибрациите.



Внимание! Щети от неправилно захранващо напрежение.

- ▶ Захранвайте уреда само с променливо напрежение, посочено на типовата табелка на уреда.



Внимание! Щети в следствие на неправилно ползване.

- ▶ Използвайте само аксесоарите, препоръчани от производителя.
- ▶ Да не се вкарват предмети или да се допуска те да паднат в отворите на уреда.
- ▶ Уредът да не се носи за кабела и кабелът да не се ползва за дръжка.
- ▶ При изключване никога да не се дърпа за кабела или от самия уред.
- ▶ Да не се увива кабела около уреда.
- ▶ Захранващият кабел и уреда да стоят настрана от горещи повърхности.
- ▶ Уредът да не се зарежда или съхранява с усукан или прегънат захранващ кабел.
- ▶ Уредът да се съхранява само с поставен предпазител на ножчетата.
- ▶ Уредът да не се излага продължително време на температура под 0°C или над +40°C. Да се избягва директно слънчево облъчване .

Общи указания за ползване

Информация за ползване на упътването

- ▶ Преди да ползвате уреда за първи път трябва да прочетете и да разберете цялото упътване.
- ▶ Гледайте на упътването като на част от уреда и го съхранявайте добре на достъпно място.
- ▶ При предаване на уреда на други прилагайте упътването.
- ▶ При конфликти с националните разпоредби или указания за безопасност трябва да се следват националните.

Обяснения на символите и указанията



ОПАСНОСТ

Опасност от токов удар с вероятност за тежки телесни повреди или смърт.



ОПАСНОСТ

Опасност от експлозия с вероятност за тежки телесни повреди или смърт.



ПРЕДУПРЕЖДЕНИЕ

Предупреждение за евентуално телесно нараняване или за опасност за здравето.



ВНИМАНИЕ

Указание за опасност от материални щети.



Указание за полезна информация и съвети.

- ▶ Вие се призовават за дадено действие.

1. Извършете тези действия в посочената последователност.

Описание на продукта

Описание на частите (фиг. 1)

- A Ножчета
- B Задържане на зададената дължината на подстригване
- C Лостче за задаване на дължината на подстригване
- D Бутон за включване/изключване
- E Халка за окачване
- F Захранващ кабел
- G Защита на ножа
- H Масло за ножчетата
- I Четка за почистване

без фигура: Приставки гребен (според модела)

Технически данни

Задвижване:	тих вибрационен двигател
Работно напрежение:	220 – 240 V / 50 Hz / 60 Hz
Консумирана мощност:	15 W
Размери (ДхВхШ):	180 mm x 67 mm x 42 mm
Тегло:	435 g без кабел
Ниво на звуковата емисия:	max. 60 dB(A) @ 25 cm
Вибрация:	< 2,5 m/s ²

Уредът е със защитна изолация и не смущава радиообхвата. Той отговаря на директивите на ЕС за електромагнитна поносимост 2004/108/EG и на директивата за машини 2006/42/EC.

Декларация за съответствие

Виж стр. 115.

de

en

fr

it

es

pt

nl

sv

no

fi

tr

pl

cs

sk

hu

sl

ro

bg

ru

uk

el

ar

Начин на ползване

Подготвяне

-  Запазете опаковката за по-късно съхраняване или транспорт.

- ▶ Проверете съдържанието на доставката.
- ▶ Проверете частите за евентуални повреди от транспорт.

Безопасност



Внимание! Щети от неправилно захранващо напрежение.

- ▶ Захранвайте уреда само с променливо напрежение, посочено на типовата табелка на уреда.

Работа със захранване от мрежата

1. Смазване на ножчетата (фиг. 5).
2. Включете захранващия кабел на уреда в контакта към мрежата.
3. С бутона за включване/изключване включете уреда (фиг. 2ⓐ) и след употреба го изключете (фиг. 2ⓑ).

Обслужване

Промяна на дължината на подстригване

Нормалната дължина на подстригване без приставка гребен е около 0,1мм. Дължина на подстригване може да се зададе и по време на работа от 0,1 до 0,3мм.

1. Да се натисне надолу фиксаторът (B) (фиг. 3ⓐ)
2. Чрез натискане на лостчето за настройка, намиращо се в страни (фиг. 4ⓐ) може да се зададат 6 различни дължини за подстригване (**MultiClick**).
3. При натискане на ограничителя (B) нагоре (фиг. 3ⓑ) се освобождава зададената позиция и се връща в нормално положение за рязане на 0,1мм.

Подстригване с приставки гребен

Уредът може да се ползва и с приставки гребен. С приставките гребен можете да разширите спектъра на дължината на рязане.

Според модела в доставката са включени различни приставки гребен. Като допълнителни аксесоари могат да се купят допълнително приставките гребен #1 (4,5 мм), #2 (6 мм), #3 (9 мм), #4 (14 мм), #5 (19 мм) и една настройваща се приставка гребен (4 – 18 мм).

-  Допълнителни аксесоари можете да купите от Вашия търговец.

Поставяне и смъкване на приставката гребен.

-  Лостчето за настройка на дължината на подстригване не бива да е фиксирано (фиг. 4ⓑ).
 - ▶ Да се натисне на горе фиксаторът (B) (фиг. 3ⓐ)

1. Плъзнете приставката гребен по посока на стрелката до достигане на ножчетата (фиг. 5ⓐ).
2. Плъзнете приставката гребен по посока на стрелката надолу от ножчетата (фиг. 5ⓑ).

Подмяна на ножчетата



Предупреждение! Наранявания и материални щети в следствие на неправилно ползване.

- ▶ Изключете уреда и прекъснете захранването преди да смените ножчетата.

1. Изключете с бутона за включване/изключване уреда (фиг. 2) и прекъснете електрозахранването.
2. Да се освободят двете винчетата на ножчетата и да се смъкне гребена и ножа (фиг.8).

При монтиране трябва ножа и гребените да се поставят както следва:

3. Ограничителят (B) за дължина на рязане (фиг. 3ⓐ) и лостчето за смяна на позицията (фиг. 4ⓑ) да се поставят в позиция за най-късо подстригване.
4. Подстригващ нож да се постави на водещия жлеб на пластмасовия канал и да се притисне от зад надолу, така че палецът на задвижването да захване отвора на ножа (фиг.9).
5. Да се постави гребена и двете винчета.
6. Преди да се затегнат винчетата да се постави добре гребена (фиг.7).



Предупреждение! Наранявания в следствие на неправилно ползване.

- ▶ Така поставете гребена, че разстоянието между предният ръб на гребена и предния ръб на ножа да е между 0,5 mm и 1,0 mm (фиг. 7).

7. Да се затегнат двете винчета (фиг. 8).

Поддръжка

Почистване и поддръжка



Опасност! Токът удар поради влязла течност.

- ▶ Изключете уреда и прекъснете захранването преди да започнете с почистване и профилактика.
- ▶ Уредът да не се потапя във вода!
- ▶ Не допускате да влязат течности в уреда.

- ▶ Включете уреда към захранването само когато е напълно изсушен.



Внимание! Щети от агресивни химикали.

Агресивни химикали могат да повредят уреда и аксесоарите.

- ▶ Не употребявайте разтворители и абразивни средства.
- ▶ Използвайте само препоръчаните от производителя почистващи средства и смазочно масло за ножчетата.



Хигиеничният спрей, смазочното масло за ножче и спрейт Blade Ice можете да закупите от Вашия търговец или от нашия център за обслужване.

Хигиеничен спрей:

Номер за поръчка 4005-7051

Смазочно масло за ножчета (200 ml):

Номер за поръчка 1854-7935

Blade Ice спрей:

Номер за поръчка 2999-7900

- ▶ Смаквайте след всяка употреба гребена приставка (фиг. 5Ⓞ). Почистете косъмчетата от ножчетата с четка.



- ▶ За основно почистване може ножчетата да се демонтират, вж. глава **Подмяна на ножчетата**.

- ▶ След почистване на ножчетата препоръчваме хигиенизиращия спрей. Той поддържа ножчетата хигиенично чисти и действа срещу бактерии и вируси.
- ▶ Смазвайте ножчетата със смазочно масло за ножчета (фиг. 6).
- ▶ Ние препоръчваме по време на работа и след това да почиствате и поддържате с Blade Ice спрей. Спрейт Blade Ice, охлажда веднага, смазва и почиства ножчетата като едновременно с това ги предпазва и от корозия.
- ▶ Включете за малко машинката (за около 10 сек.), за да се разпредели маслото равномерно.



- ▶ За добра и дълготрайна работа на режещите елементи е важно те редовно да се смазват.
- ▶ Ако след продължителна употреба, въпреки редовното почистване и смазване, спадне режещата способност на ножчетата, те трябва да се подменят.

- ▶ Почиствайте уреда само с мека, евентуално леко влажна кърпа.

Отстраняване на проблеми

Ножчетата режат лошо.

Ножчетата сукват.

Причина: Ножчетата са замърсени.

- ▶ Почистете и смажете ножчетата (фиг. 6).

Причина: Ножчетата са изхабени.

- ▶ Сменете ножчетата (фиг. 7/8).

Наранявания на кожата

Причина: Силно натискане на кожата.

- ▶ По-леко да се натиска кожата.

Причина: Зададен е стръмен ъгъл на подстригване.

- ▶ Поставете уреда по-полегато.

Причина: Разстоянието между предният ръб на гребена и предния ръб на ножа не е правилно зададено.

- ▶ Ориентирайте правилно гребена (фиг. 7).

Уредът не работи.

Причина: Дефектно електрозахранване.

- ▶ Убедете се в безпогрешния контакт между щекера на уреда и контакта. Проверете захранващия кабел за евентуални повреди.
- ▶ Проверете електрозахранването.

Отстраняване на отпадъци



Внимание! Погрешното отстраняване причинява щети на околната среда.

- ▶ Правилното отстраняване служи на опазването на околната среда и предотвратява възможни вредни влияния върху човек и природа.

При изхвърляне на уреда спазвайте съответните законни разпоредби.

Информация за изхвърляне на електрически и електронни уреди в Европейския съюз:



В Европейския съюз за електроуреди важат националните разпоредби за изхвърляне на отпадъци, които базират на Директива на ЕС 2002/96/ЕС за стара електронна техника (WEEE). Съгласно това те вече не могат да се изхвърлят в домашния смет.

Уредът се приема безплатно от комуналните събирателни пунктове респ. от пунктове за рециклиция.

Общие указания по безопасности

Использование по назначению

- Используйте машинку для стрижки волос только для стрижки головы людей.
- Используйте машинку для стрижки животных только для стрижки волосяного покрова и шерсти животных.

Требования к пользователю

- Перед эксплуатацией необходимо полностью прочесть данное руководство по эксплуатации и подробно ознакомиться с прибором.
- Данный прибор не рассчитан на использование лицами (включая детей) с недостаточными физическими, сенсорными или умственными способностями или недостаточным опытом или знаниями. Использование этой группой лиц допустимо лишь под наблюдением или под руководством лица, отвечающего за безопасность. Не оставляйте детей без присмотра; нельзя допускать, чтобы они играли с прибором.
- Ремонт прибора должен проводиться только квалифицированным электриком при соблюдении правил электротехники!

Опасности

Важные указания по безопасности!



Опасно! Опасность удара электрическим током в случае повреждений прибора/ сетевого блока.

- ▶ Не используйте прибор, если он не работает надлежащим образом, был поврежден или же побывал в воде. Ремонт должен производиться исключительно в авторизованном сервисном центре и только с использованием запасных частей производителя во избежание повреждения прибора.
- ▶ Никогда не используйте прибор с поврежденным сетевым кабелем. Замену поврежденного сетевого кабеля на оригинальный новый кабель разрешено производить только в авторизованном сервисном центре или квалифицированным специалистам во избежание нанесения ущерба.
- ▶ Починку электроприбора разрешается проводить только специалистам в области ремонта электротехники.

**Опасно! Опасность удара электрическим током в случае проникновения жидкости.**

- ▶ Ни в коем случае не прикасайтесь к электрическому прибору, упавшему в воду. Немедленно вытащите вилку из розетки.
- ▶ Никогда не пользуйтесь электроприборами в ванной или в душе.
- ▶ Всегда кладите и храните электроприборы так, чтобы они не могли упасть в воду (например, в раковину). Не допускайте попадания на электроприборы воды или других жидкостей.
- ▶ Используйте и храните прибор только в сухих помещениях.
- ▶ В качестве дополнительных мер безопасности в силовой контур ванной комнаты рекомендуется встроить устройство защитного отключения (УЗО), настроенного на утечку тока не более чем на 30 мА.

**Опасность взрыва!**

- ▶ Никогда не используйте прибор, если вблизи применяются аэрозольные распылители (спреи), или происходит выделение кислорода.

**Предупреждение! Опасность ранений при неверном использовании.**

- ▶ Во избежание травм никогда не пользуйтесь прибором с поврежденным блоком ножей.
- ▶ Всегда выключайте прибор перед тем, как его отложить, так как вследствие вибраций прибор может упасть.

**Осторожно! Опасность вследствие не соответствующего питающего напряжения.**

- ▶ Подключайте прибор только к сети переменного тока с напряжением, указанным на табличке прибора.

**Осторожно! Повреждение вследствие неверного использования.**

- ▶ Используйте только принадлежности, рекомендованные производителем.
- ▶ Не вставляйте и не допускайте попадания каких-либо предметов в отверстия прибора.
- ▶ Не держите прибор за сетевой кабель при переноске или при пользовании.
- ▶ При выключении прибора никогда не тяните за сетевой кабель или за сам прибор.

de

en

fr

it

es

pt

nl

sv

no

fi

tr

pl

cs

sk

hu

sl

ro

bg

ru

uk

el

ar

- ▶ Не обматывайте сетевой кабель вокруг прибора.
- ▶ Не допускайте соприкосновения прибора и сетевого кабеля с горячими поверхностями.
- ▶ Не храните и не пользуйтесь прибором с перекрученным или надломленным сетевым кабелем.
- ▶ Храните прибор только с защитным колпачком для ножей.
- ▶ Не допускайте воздействия на прибор в течение продолжительного времени температур ниже 0 °С или выше +40 °С. Защищайте прибор от прямых солнечных лучей.

Общие рекомендации по пользованию

Информация по пользованию руководством по эксплуатации

- ▶ Перед эксплуатацией прибора необходимо полностью прочесть и понять данное руководство по эксплуатации!
- ▶ Руководство по эксплуатации является неотъемлемой частью продукции, тщательно сохраняйте его и держите в легкодоступном месте.
- ▶ При передаче прибора третьим лицам передавайте также и руководство по эксплуатации.
- ▶ В случае противоречий между руководством по эксплуатации и национальными правилами техники безопасности или техническими требованиями по безопасности приоритет имеют национальные нормы.

Объяснение символов и указаний



ОПАСНО!

Опасность удара электрическим током, который может повлечь за собой тяжкие телесные повреждения или смерть



ОПАСНО!

Опасность взрыва, который может повлечь за собой тяжкие телесные повреждения или смерть.



ПРЕДУПРЕЖДЕНИЕ

Предупреждение о возможности телесных повреждений или рисках для здоровья.



ПРЕДУПРЕЖДЕНИЕ

Предупреждение об опасности нанесения материального ущерба.



Полезная информация и советы.

- ▶ Указание выполнить соответствующее действие.

1. Произведите указанные действия в данном порядке.

Описание прибора

Наименование деталей (рис. 1)

- A** Блок ножей
- B** Фиксатор рычажка регулировки длины стрижки
- C** Рычажок для регулировки длины стрижки
- D** Выключатель
- E** Петля для подвешивания
- F** Сетевой кабель
- G** Защитный колпачок для ножей
- H** Масло для блока ножей
- I** Щеточка для чистки

рис. отсутствует: Насадки (в зависимости от модели)

Технические данные

Мотор:	Бесшумный двигатель с качательным движением ротора
Рабочее напряжение:	220 – 240 В / 50 Гц / 60 Гц
Потребляемая мощность:	15 W
Габариты (Д/Ш/В):	180 мм x 67 мм x 42 мм
Вес:	435 г без сетевого кабеля
Уровень звукового давления:	макс. 60 дБ(А) @ 25 см
Вибрация:	< 2,5 м/с ²

Прибор имеет защитную изоляцию и подавление помех. Прибор соответствует требованиям директивы ЕС в отношении электромагнитной совместимости 2004/108/ЕС и директивы ЕС для машинного оборудования 2006/42/ЕС.



КоДекларация о соответствии

см. стр. 115.

Эксплуатация

Подготовка

-  Сохраняйте упаковку прибора для последующего безопасного хранения или транспортировки.

- ▶ Проверьте комплектность поставки.
- ▶ Проверьте все части поставки на возможные повреждения при транспортировке.

Указание по безопасности:



Осторожно! Опасность вследствие не соответствующего питающего напряжения.

- ▶ Подключайте прибор только к сети переменного тока с напряжением, указанным на табличке прибора.

Работа от сети

1. Смажьте блок ножей (рис. 6).
2. Вставьте вилку кабеля прибора в розетку сети.
3. Включите прибор с помощью выключателя (рис. 2ⓐ), после использования выключите прибор (рис. 2ⓑ).

Использование

Регулировка длины стрижки

Обычная длина стрижки без насадки составляет без насадки около 0,1 мм. Длину стрижки можно регулировать (в том числе во время работы машинки) в диапазоне от 0,1 до 3 мм.

1. Сдвиньте фиксатор (B) вниз (рис. 3ⓑ).
2. С помощью бокового регулировочного рычажка (рис. 4ⓐ) можно задать 6 фиксированных значений длины стрижки (**MultiClick**).
3. При сдвиге фиксатора (B) вверх (рис. 3ⓐ) установленная длина стрижки больше не фиксируется и снова устанавливается обычная длина стрижки около 0,1 мм.

Стрижка с использованием насадок

Прибор может также использоваться с насадками. С помощью насадок можно расширить диапазон длины стрижки.

В зависимости от модели машинка комплектуется различными насадками. В качестве дополнительных принадлежностей можно в качестве опции приобрести насадки № 1 (4,5 мм), № 2 (6 мм), № 3 (9 мм), № 4 (14 мм), № 5 (19 мм) и регулируемую насадку (4 – 18 мм).

-  Принадлежности можно приобрести в специализированных магазинах.

Установка и отсоединение насадок

-  Регулировочный рычаг регулятора длины стрижки не должен быть зафиксирован (рис. 4ⓑ).
 - ▶ Сдвиньте фиксатор (B) вверх (рис. 3ⓑ)

1. Надвиньте насадку в направлении стрелки до упора в блок ножей (рис. 5ⓐ).
2. Сдвиньте насадку в направлении стрелки с блока ножей вниз (рис. 5ⓑ).

Замена блока ножей



Предупреждение! Опасность ранения и материального ущерба при неверном использовании.

- ▶ Перед тем как заменить блок ножей, прибор необходимо выключить и отсоединить от сети электроснабжения.

1. Выключите прибор с помощью выключателя (рис. 2) и отсоедините его от электросети.
2. Отпустите на блоке ножей оба винта. Снимите стригальную гребенку и стригальный нож (рис. 8).

При монтаже стригальную гребенку и стригальный нож необходимо выставить следующим образом:

3. Установите фиксатор (B) длины стрижки (рис. 3ⓐ) и регулировочный рычаг (рис. 4ⓑ) в положение, соответствующее самой короткой длине стрижки.
4. Установите стригальный нож направляющей канавкой на клиновидную пластмассовую направляющую и надавите сзади вниз таким образом, чтобы шейка приводного вала вошла в выемку ножа.
5. Устраните стригальный нож и снова закрутите два винта.
6. Перед затяжкой винтов выставите в нужное положение стригальную гребенку (рис. 7).



Предупреждение! Опасность ранений при неверном использовании.

- ▶ Выставьте стригальную гребенку так, чтобы расстояние между ее передней кромкой и передней кромкой стригального ножа составляло 0,5 - 1,0 мм (рис. 7).

7. Затяните оба винта (рис. 8).

Техническое обслуживание

Очистка и уход



Опасно! Опасность удара электрическим током в случае проникновения жидкости.

- ▶ Прежде, чем начинать очистку и уход, выключите прибор и отсоедините его от сети.
- ▶ Не опускайте прибор в воду!
- ▶ Не допускайте проникновения внутрь прибора жидкостей.

- ▶ Только после полной сушки прибор можно опять подключить к электрической сети.



Осторожно! Повреждения вследствие агрессивных химикатов.

Агрессивные химикаты могут повредить прибор и принадлежности.

- ▶ Не используйте растворители и абразивные чистящие средства.
- ▶ Применяйте только чистящие средства и масло для блока ножей, рекомендованные изготовителем.



Гигиенический спрей, масло для ножей и спрей «четыре в одном» Blade Ice можно заказать в специализированном магазине или в нашем авторизованном сервисном центре.

Гигиенический спрей:

№ для заказа 4005-7051

Масло для блока ножей (200 мл):

№ для заказа 1854-7935

Спрей «четыре в одном» Blade Ice:

№ для заказа 2999-7900

- ▶ После каждого использования снимайте насадку (рис. 5Ⓞ). Очистите блок ножей от волос с помощью щетки.



- ▶ Для тщательной очистки можно отвинтить блок ножей, см. раздел **Замена блока ножей**.

- ▶ После чистки блока ножей мы рекомендуем использование гигиенического спрея. Он поддерживает чистоту и гигиену блоков ножей и защищает их от бактерий и вирусов.

- ▶ Смазывайте блок ножей маслом для блока ножей (рис. 6).

- ▶ Во время и после использования машинки мы рекомендуем проводить очистку блока ножей и уход за ними при помощи спрея Blade Ice. Спрей Blade Ice мгновенно охлаждает прибор, одновременно является смазкой, средством для очистки и защищает прибор от коррозии.

- ▶ Включите прибор на короткое время (прим. на 10 сек.) для равномерного распределения масляной пленки.



- ▶ Чтобы добиться длительной и бесперебойной работы прибора, важно часто смазывать блок ножей маслом.

- ▶ Если после длительного использования, несмотря на регулярную очистку и смазку, производительность стрижки снижается, блок ножей необходимо заменить.

- ▶ Протирайте прибор только мягкой, при необходимости слегка влажной тряпкой.

Поиск и устранение неисправностей

Блок ножей плохо режет.

Блок ножей дергает волосы.

Причина: Блок ножей загрязнен.

- ▶ Очистите и смажьте блок ножей (рис. 6).

Причина: Блок ножей изношен.

- ▶ Замените блок ножей (рис. 7/8).

Повреждения кожи

Причина: Слишком сильное давление на кожу.

- ▶ Уменьшите давление на кожу.

Причина: Угол резания слишком близкий к вертикали.

- ▶ Используйте прибор под меньшим углом.

Причина: Неправильно отрегулировано расстояние между передними кромками стригальной гребенки и стригального ножа.

- ▶ Выставьте стригальную гребенку (рис. 7).

Прибор не работает.

Причина: Неисправность электроснабжения

- ▶ Проверьте контакт между вилкой кабеля и штепсельной розеткой. Проверьте отсутствие повреждения сетевого кабеля.

- ▶ Проверьте наличие напряжения в розетке сети.

Утилизация



Осторожно! Вредное воздействие на окружающую среду при неправильной утилизации.

- ▶ Надлежащая утилизация способствует защите природы и предотвращает возможные вредные воздействия на человека и окружающую среду.

В случае утилизации прибора соблюдайте соответствующие законодательные предписаниями.

Информация по утилизации электрических и электронных приборов в странах Европейского сообщества:



В странах-членах Европейского сообщества утилизация электрических приборов регулируется национальными предписаниями, базирующимися на директиве ЕС 2002/96/ЕС для отработанных электронных приборов (WEEE). Согласно этим директивам прибор запрещено утилизировать вместе с коммунальными и бытовыми отходами.

Прибор бесплатно принимается в местных сборных пунктах и пунктах приема отходов для вторичной переработки.

Загальні вказівки з безпеки

Використання за призначенням

- Машинка для стриження волосся призначена виключно для стриження людського волосся на голові.
- Машинка для стриження тварин призначена виключно для стриження тваринної вовни й хутра.

Вимоги до користувача

- Перед першим використанням уважно прочитайте посібник з експлуатації та ознайомтеся із пристроєм.
- Цей пристрій не призначений для використання людьми (у тому числі дітьми), що мають обмежені фізичні, сенсорні чи розумові здібності або володіють недостатніми знаннями чи досвідом, за винятком випадків, коли такі люди знаходяться під наглядом чи отримують вказівки щодо користування пристроєм від особи, яка несе відповідальність за їх безпеку. Наглядайте за дітьми, щоб вони не бавилися із пристроєм.
- Ремонтувати пристрій мають право тільки кваліфіковані електрики з дотриманням норм електротехнічної безпеки!

Ризики й небезпеки

Дотримуйтеся наступних правил техніки безпеки.



Небезпека! Ураження струмом через пошкодження пристрою/кабелю живлення.

- ▶ Забороняється користуватися пристроєм, якщо він функціонує неналежним чином, отримав пошкодження чи потрапив у воду. Ремонт слід виконувати тільки в уповноваженому сервісному центрі з використанням оригінальних запчастин, щоб уникнути пошкодження приладу.
- ▶ Не користуйтеся пристроєм із пошкодженим електричним кабелем. Для безпечної заміни пошкодженого електричного кабелю на оригінальний запасний кабель звертайтеся до фірмового сервісного центру чи спеціаліста аналогічної кваліфікації.
- ▶ Ремонтувати електричні пристрої дозволяється тільки спеціалістам, які мають електротехнічну освіту.



Небезпека! Ураження струмом через потрапляння рідини.

- ▶ У жодному разі не торкайтеся електричного пристрою, якщо той упав у воду. Одразу витягніть штекер із розетки.

- ▶ Не користуйтеся електричними пристроями у ванній або під душем.
- ▶ Залишайте й зберігайте електричні пристрої таким чином, щоб вони не могли впасти у воду (наприклад, в умивальник). Уникайте контакту електричних пристроїв з водою та іншими рідинами.
- ▶ Користуйтеся пристроєм і зберігайте його тільки у сухих приміщеннях.
- ▶ У якості додаткового заходу безпеки рекомендується передбачити в електричному контурі ванної кімнати автомат захисту від струму пошкодження з номінальним струмом відключення не більше 30 мА.



Небезпека вибуху!

- ▶ Не користуйтеся пристроєм у середовищі, де застосовуються аерозолі (спреї) чи відбувається виділення кисню.



Увага! Травмування в разі неправильного поводження.

- ▶ Щоб уникнути травми, не користуйтеся пристроєм у разі пошкодження ножового блока.
- ▶ Перед тим як класти пристрій, обов'язково його вимикайте — вібрація може спричинити падіння пристрою.



Обережно! Пошкодження через використання неправильного струму.

- ▶ Пристрій призначений для використання тільки від джерела змінного струму з напругою, що вказана на інформаційній табличці.



Обережно! Пошкодження в разі неправильного поводження.

- ▶ Використовуйте тільки приладдя, рекомендоване виробником.
- ▶ Не вставляйте й не допускайте потрапляння сторонніх предметів у наявні на пристрої отвори.
- ▶ Не носіть пристрій, тримаючи його за кабель живлення; не використовуйте кабель як ручку.
- ▶ При відключенні пристрою від розетки не тягніть за мережевий кабель або за сам пристрій.
- ▶ Не намотуйте електричний кабель навколо пристрою.
- ▶ Тримайте електричний кабель і пристрій якнайдалі від гарячих поверхонь.

- ▶ Не зберігайте і не використовуйте пристрій із перекрученим або перегнутим кабелем живлення.
- ▶ Зберігайте пристрій тільки з надітим захисним футляром.
- ▶ Не піддавати пристрій тривалій впливу температур нижче 0°C чи вище +40°C. Уникайте прямих сонячних променів.

Загальні інструкції з використання

Інформація щодо користування посібником з експлуатації

- ▶ Перед першим використанням пристрою уважно прочитайте весь посібник з експлуатації.
- ▶ Посібник з експлуатації є частиною виробу і мусить надійно зберігатися в легко доступному місці.
- ▶ У разі передачі пристрою третій особі слід також додати цей посібник з експлуатації.
- ▶ У разі невідповідності місцевим правилам техніки безпеки дотримуйтесь вимог, що діють у вашій країні.

Роз'яснення символів і сигнальних слів



НЕБЕЗПЕКА

Небезпека ураження електричним струмом, що може спричинити тяжкі тілесні ушкодження чи навіть смерть.



НЕБЕЗПЕКА

Небезпека вибуху, що може спричинити тяжкі тілесні ушкодження чи навіть смерть.



ПОПЕРЕДЖЕННЯ

Попередження про можливість отримання тілесних ушкоджень чи існуючий ризик для здоров'я.



ОБЕРЕЖНО

Небезпека пошкодження майна.



Корисна інформація й поради.

- ▶ Вказівка на необхідність виконання певної дії.

1. Виконайте ці інструкції в наведеній послідовності.

Опис виробу

Позначення деталей (рис. 1)

- A** Ножовий блок
 - B** Фіксатор довжини стриження
 - C** Регулятор довжини стриження
 - D** Вимикач
 - E** Кільце для підвішування
 - F** Електричний кабель
 - G** Захисний футляр для ножа
 - H** Мастило для ножового блока
 - I** Щіточка для чищення
- без зображення:** Гребінкова насадка (залежно від моделі)

Технічні характеристики

Привод:	малошумний двигун із зворотно-поступальним рухом
Робоча напруга:	220 – 240 В / 50 Гц / 60 Гц
Споживання потужності:	15 Вт
Розміри (Д x Ш x В):	180 мм x 67 мм x 42 мм
Вага:	435 г без кабелю живлення
Рівень звукового тиску:	Макс. 60 дБ(A) @ 25 см
Вібрація:	< 2,5 м/с ²

Пристрій має електроізоляцію і захищений від радіо-перешкод. Він відповідає вимогам Директив ЄС щодо електромагнітної сумісності 2004/108/EG і машинобудування 2006/42/EC.

Заява про відповідність

Див. стор. 115.

Використання

Підготовка

-  Не викидайте пакувальні матеріали — їх можна використовувати для надійного зберігання і транспортування пристрою в майбутньому.

- ▶ Перевірте комплектність поставки.
- ▶ Перевірте всі деталі на наявність пошкоджень, отриманих у процесі транспортування.

Безпека



Обережно! Пошкодження через використання неправильного струму.

- ▶ Пристрій призначений для використання тільки від джерела змінного струму з напругою, що вказана на інформаційній табличці.

Використання в режимі живлення від мережі

1. Змастіть ножовий блок (рис. 6).
2. Вставте штекер у розетку.
3. За допомогою вимикача увімкніть пристрій (рис. 2ⓐ) а після використання вимкніть його (рис. 2ⓑ).

Експлуатація

Довжина стриження

Звичайна довжина стриження без знімної гребінки складає приблизно 0,1 мм. Можна навіть під час експлуатації налаштувати довжину стриження від 0,1 до 3 мм.

1. Посуньте фіксатор (B) донизу (рис. 3ⓐ).
2. За допомогою регулювального важеля збоку (рис. 4ⓐ) довжину стриження може бути налаштовано у 6 покрокових положеннях (**MultiClick**).
3. Якщо посунути фіксатор (B) угору (рис 3ⓑ) то налаштування скасовується, і відновлюється звичайна довжина стриження приблизно 0,1 мм.

Стриження з використанням гребінкових насадок

Пристрій можна використовувати разом із гребінковими насадками. За допомогою гребінкових насадок можна регулювати довжину стриження.

В залежності від моделі до комплекту поставки можуть входити різні гребінкові насадки. Додатково можна замовити гребінкові насадки № 1 (4,5 мм), № 2 (6 мм), № 3 (9 мм), № 4 (14 мм), № 5 (19 мм) і регульовану гребінкову насадку (4-18 мм).

-  Придбати приладдя можна у торговельній мережі.

Встановлення і знімання гребінкової насадки

-  Регулювальний важіль довжини стриження волосся не повинен бути заблокованим (рис. 4ⓑ).
 - ▶ Посуньте фіксатор (B) угору (рис. 3ⓑ).

1. До упору насуньте гребінкову насадку на ножовий блок у напрямку стрілки (рис. 5ⓐ).
2. Посуньте гребінкову насадку від ножового блоку вниз у напрямку стрілки (рис. 5ⓑ).

Заміна ножового блока



Увага! Травмування і пошкодження майна в разі неправильного поводження.

- ▶ Перед тим як замінювати ножовий блок, вимкніть прилад і від'єднайте його від електричної мережі.

1. Вимкніть пристрій за допомогою вимикача (рис. 2) і від'єднайте його від електричної мережі.
2. Відкрутіть два гвинти на ножовому блоці. Зніміть стригальну гребінку і стригальний ніж (рис. 8).

При встановленні розташуйте стригальну гребінку і стригальний ніж наступним чином:

3. Фіксатор (B) довжини стриження (рис. 3ⓐ) і регулювальний важіль (рис. 4ⓐ) переставте в положення найменшої довжини стриження.
4. Встановіть стригальний ніж з направляючою канавкою на клиноподібну пластикову направляючу і натисніть назад так, щоб цапфа приводу увійшла в отвір на ножі.
5. Прикладіть стригальну гребінку і вставте обидва гвинти.
6. Перед затягуванням гвинтів вирівняйте стригальний ніж (рис. 7).



Увага! Травмування в разі неправильного поводження.

- ▶ Стригальний ніж треба встановити так, щоб між переднім краєм стригального гребеня та переднім краєм стригального ножа була збережена відстань від 0,5 мм до 1,0 мм (рис. 7).

7. Закрутіть обидва гвинти (рис. 8).

Технічне обслуговування

Щищення та догляд



Небезпека! Ураження струмом через потрапляння рідини.

- ▶ Перед тим як чистити пристрій чи виконувати якісь роботи з догляду, вимкніть його і від'єднайте від електричної мережі.
- ▶ Не занурюйте пристрій у воду!

- ▶ Пильнуйте, щоб усередину пристрою не потрапляла рідина.
- ▶ Дозволяється підключати до мережі тільки абсолютні сухі пристрій.



Обережно! Пошкодження агресивними хімікатами.

Агресивні хімікати можуть пошкодити пристрій і приладдя.

- ▶ Не використовуйте розчинники та абразивні засоби для чищення.
- ▶ Використовуйте тільки рекомендовані виробником миючі засоби і мастило для ножового блока.



Придбати гігієнічний спрей, мастило для ножового блока та спрей Blade Ice можна в торговельній мережі або в нашому сервісному центрі.

Гігієнічний спрей:

Номер замовлення 4005-7051

Мастило для ножового блока (200 мл):

Номер замовлення 1854-7935

Спрей Blade Ice:

Номер замовлення 2999-7900

- ▶ Після кожного використання знімайте гребінкову насадку (рис. 5Ⓜ). За допомогою щіточки для чищення видаляйте залишки волосся з ножового блоку.



- ▶ Для більш ретельного очищення ножовий блок можна відгвинтити, див. главу «Заміна ножового блоку».

- ▶ Після чищення ножового блока скористайтеся гігієнічним спреєм. Він забезпечить гігієнічну чистоту ножового блока і знищить бактерії та віруси.
- ▶ Змащуйте ножовий блок спеціальним мастилом (рис. 6).
- ▶ Для чищення ножового блока і догляду за ним ми рекомендуємо застосовувати спрей Blade Ice (під час і після використання). Спрей Blade Ice забезпечує швидке охолодження, змащування і чищення ножового блока, а також захист від корозії.
- ▶ Увімкніть пристрій на короткий час (приблизно 10 секунд), щоб рівномірно розподілити мастило.



- ▶ Щоб досягти високої і тривалої якості стрижіння, слід часто чистити та змащувати ножовий блок.
- ▶ Якщо якість стрижіння, незважаючи на регулярне чищення і змащування, після тривалого терміну експлуатації погіршується, то ножовий блок слід замінити.

- ▶ Протирайте пристрій м'якою, за необхідності злегка зволоженою ганчіркою.

Усунення несправностей

Ножовий блок погано стриже. Ножовий блок смикає волосся.

Причина: ножовий блок забруднився.

- ▶ Почистіть і змастіть ножовий блок (рис. 6).

Причина: ножовий блок зносився.

- ▶ Замініть ножовий блок (рис. 7/8).

Пошкодження шкіри.

Причина: ви надто сильно тиснете на шкіру.

- ▶ Зменште тиск на шкіру.

Причина: Кут різання встановлений занадто крутий.

- ▶ Застосовувати пристрій під більш плоским кутом.

Причина: Відстань між переднім краєм стригальної гребінки та переднім краєм стригального ножа встановлено невірно.

- ▶ Відрегулюйте положення стригальної гребінки (рис. 7).

Пристрій не працює.

Причина: відсутнє живлення.

- ▶ Переконайтеся, що штепсель пристрою надійно підключений до електричної розетки. Перевірте електричний кабель на наявність пошкоджень.
- ▶ Перевірте наявність струму в мережі.

Утилізація



Обережно! Неправильна утилізація завдає шкоди навколишньому середовищу.

- ▶ Належна утилізація сприяє захисту природи й допомагає запобігати можливому шкідливому впливу на людину та навколишнє середовище.

Дотримуйтеся вимог діючого законодавства при утилізації пристрою.

Інформація щодо утилізації електричного та електронного обладнання у країнах ЄС:



Питання утилізації електричних приладів на території Європейського Союзу регулюються національними нормами, які ґрунтуються на Директиві ЄС 2002/96/ЄС щодо утилізації електричних приборів та обладнання. Згідно з цією Директивою не можна викидати пристрій разом із домашнім чи комунальним сміттям. Ви можете безкоштовно здати його до комунальних пунктів збору та вторинної переробки.

Γενικές υποδείξεις ασφαλείας

Προβλεπόμενη χρήση

- Χρησιμοποιήστε την κουρευτική μηχανή αποκλειστικά για το κόψιμο μαλλιών ανθρώπων.
- Χρησιμοποιείτε τις κουρευτικές μηχανές για ζώα αποκλειστικά για το κόψιμο μαλλιού και τριχώματος ζώων.

Απαιτήσεις από το χρήστη

- Διαβάστε πριν από την πρώτη θέση σε λειτουργία όλες τις οδηγίες λειτουργίας και εξοικειωθείτε με τη συσκευή.
- Η συσκευή αυτή δεν προορίζεται για χρήση από άτομα (συμπεριλαμβανομένων των παιδιών) με μειωμένες σωματικές, αισθητηριακές ή πνευματικές ικανότητες ή έλλειψη πείρας και γνώσης, εκτός κι αν βρίσκονται υπό επίβλεψη ή έχουν λάβει οδηγίες για τη χρήση της συσκευής από άτομο υπεύθυνο για την ασφάλειά τους. Τα παιδιά θα πρέπει να βρίσκονται υπό συνεχή επίβλεψη, προκειμένου να διασφαλιστεί ότι δεν παίζουν με τη συσκευή.
- Οι επισκευές στη συσκευή επιτρέπονται μόνο από καταρτισμένο ηλεκτρολόγο και σύμφωνα με τους ισχύοντες κανόνες ηλεκτροτεχνίας!

Κίνδυνοι

Λάβετε υπόψη τις παρακάτω υποδείξεις ασφαλείας!



Κίνδυνος! Ηλεκτροπληξία λόγω βλάβης στη συσκευή/στο καλώδιο δικτύου.

- ▶ Μην χρησιμοποιείτε τη συσκευή, εάν δεν λειτουργεί σύμφωνα με τον προβλεπόμενο τρόπο, έχει υποστεί βλάβη ή έχει πέσει στο νερό. Οι επισκευές πρέπει να διεξάγονται αποκλειστικά από εξουσιοδοτημένο κέντρο σέρβις και με χρήση γνήσιων ανταλλακτικών, προκειμένου να αποφεύγεται το ενδεχόμενο κινδύνου.
- ▶ Μην χρησιμοποιείτε ποτέ τη συσκευή με φθαρμένο καλώδιο δικτύου. Αν το καλώδιο δικτύου υποστεί ζημιά, θα πρέπει να γίνει αντικατάστασή του με γνήσιο ανταλλακτικό καλώδιο, μόνο από εξουσιοδοτημένο κέντρο σέρβις ή από άτομο με αντίστοιχη εκπαίδευση, για την αποφυγή κινδύνων.
- ▶ Οι ηλεκτρικές συσκευές πρέπει να επισκευάζονται αποκλειστικά από καταρτισμένους ηλεκτροτεχνίτες.

**Κίνδυνος! Ηλεκτροπληξία λόγω εισόδου νερού στη συσκευή.**

- ▶ Σε καμία περίπτωση μην αγγίζετε μια ηλεκτρική συσκευή που έχει πέσει μέσα σε νερό. Βγάλτε αμέσως το φιλς.
- ▶ Μη χρησιμοποιείτε ποτέ ηλεκτρικές συσκευές στη μπανιέρα ή το ντους.
- ▶ Τοποθετείτε ή αποθηκεύετε τις ηλεκτρικές συσκευές πάντα με τέτοιο τρόπο, ώστε να διασφαλίζεται ότι δεν μπορούν να πέσουν στο νερό (π.χ. στο νιπτήρα). Αποφύγετε τυχόν επαφή τους με νερό και άλλα υγρά.
- ▶ Χρησιμοποιείτε και φυλάσσετε τη συσκευή μόνο σε ξηρό χώρο.
- ▶ Ως πρόσθετο μέτρο ασφάλειας συνιστάται η εγκατάσταση μιας εγκεκριμένης διάταξης προστασίας κατά του ρεύματος διαρροής (RCD) με μέγιστη τιμή ρεύματος απελευθέρωσης 30mA στο ηλεκτρικό κύκλωμα του μπάνιου.

**Κίνδυνος έκρηξης!**

- ▶ Μη χρησιμοποιείτε τη συσκευή σε περιβάλλον όπου γίνεται χρήση αερολυμάτων (σπρέι) ή απελευθερώνεται οξυγόνο.

**Προειδοποίηση! Τραυματισμοί λόγω μη ενδεδειγμένου χειρισμού.**

- ▶ Για να προφυλαχτείτε από τραυματισμούς, ποτέ μη χρησιμοποιείτε τη συσκευή με φθαρμένη μονάδα κοπής.
- ▶ Απενεργοποιείτε πάντα τη συσκευή πριν την ακουμπήσετε σε κάποια επιφάνεια, γιατί υπάρχει κίνδυνος να πέσει κάτω λόγω των δονήσεων.

**Προσοχή! Βλάβες λόγω εσφαλμένης τροφοδοσίας τάσης.**

- ▶ Χρησιμοποιείτε τη συσκευή μόνο εφόσον είναι συνδεδεμένη σε εναλλασσόμενο ρεύμα με την τάση που αναγράφεται στην πινακίδα τύπου.

**Προσοχή! Ζημιές λόγω μη ενδεδειγμένου χειρισμού.**

- ▶ Χρησιμοποιείτε αποκλειστικά τα εξαρτήματα που συνιστώνται από τον κατασκευαστή.
- ▶ Ποτέ μην εισάγετε ή αφήνετε να πέσουν αντικείμενα στα ανοίγματα της συσκευής.
- ▶ Μη μεταφέρετε τη συσκευή κρατώντας την από το καλώδιο δικτύου και μη χρησιμοποιείτε το καλώδιο ως λαβή.
- ▶ Για να αποσυνδέσετε τη συσκευή, μην τραβάτε ποτέ το καλώδιο δικτύου ή την ίδια τη συσκευή.

de
en
fr
it
es
pt
nl
sv
no
fi
tr
pl
cs
sk
hu
sl
ro
bg
ru
uk
el
ar

- ▶ Μην τυλίγετε το καλώδιο δικτύου γύρω από τη συσκευή.
- ▶ Κρατάτε το καλώδιο δικτύου και τη συσκευή μακριά από θερμές επιφάνειες.
- ▶ Μη χρησιμοποιείτε ή αποθηκεύετε τη συσκευή με το καλώδιο δικτύου στριμμένο ή τσακισμένο.
- ▶ Αποθηκεύετε τη συσκευή μόνο με τοποθετημένο το προστατευτικό κάλυμμα.
- ▶ Μην εκθέτετε τη συσκευή για μεγάλο χρονικό διάστημα σε θερμοκρασίες κάτω από 0°C και πάνω από +40°C. Αποφεύγετε την άμεση ηλιακή ακτινοβολία.

Γενικές οδηγίες χρήσης

Πώς να χρησιμοποιήσετε αυτές τις οδηγίες λειτουργίας

- ▶ Πριν θέσετε τη συσκευή σε λειτουργία για πρώτη φορά, πρέπει να έχετε διαβάσει και κατανοήσει όλες τις οδηγίες λειτουργίας.
- ▶ Θεωρήστε τις οδηγίες λειτουργίας ως αναπόσπαστο μέρος του προϊόντος και φυλάξτε τις καλά σε σημείο με εύκολη πρόσβαση.
- ▶ Σε περίπτωση παραχώρησης της συσκευής σε τρίτους, μην παραλείψετε να παραδώσετε μαζί και τις παρούσες οδηγίες λειτουργίας.
- ▶ Σε περίπτωση σύγκρουσης με τη νομοθεσία ή τις οδηγίες περί ασφάλειας που ισχύουν στη χώρα σας, θα πρέπει να τηρούνται οι σχετικές εθνικές προδιαγραφές.

Επεξήγηση συμβόλων και υποδείξεων



ΚΙΝΔΥΝΟΣ

Κίνδυνος ηλεκτροπληξίας με πιθανή συνέπεια βαρύ τραυματισμό ή και θάνατο



ΚΙΝΔΥΝΟΣ

Κίνδυνος έκρηξης με πιθανή συνέπεια βαρύ τραυματισμό ή και θάνατο.



ΠΡΟΕΙΔΟΠΟΙΗΣΗ

Προειδοποίηση για πιθανό τραυματισμό ή κίνδυνο για την υγεία.



ΠΡΟΣΟΧΗ

Υπόδειξη σχετικά με τον κίνδυνο πρόκλησης υλικών ζημιών.



Υπόδειξη που αφορά χρήσιμες πληροφορίες και συμβουλές.

- ▶ Σας υποδεικνύεται η εκτέλεση μιας ενέργειας.
1. Εκτελέστε τις ενέργειες αυτές με τη σειρά που περιγράφεται.

Περιγραφή προϊόντος

Περιγραφή των εξαρτημάτων (εικ. 1)

- A** Μονάδα κοπής
 - B** Εξάρτημα ασφάλισης για τη ρύθμιση του μήκους κοπής
 - C** Μοχλός ρύθμισης για τη ρύθμιση του μήκους κοπής
 - D** Διακόπτης ON/OFF
 - E** Κρίκος ανάρτησης
 - F** Καλώδιο δικτύου
 - G** Προστατευτικό κάλυμμα λεπίδας
 - H** Λάδι για τη μονάδα κοπής
 - I** Βουρτσάκι καθαρισμού
- χωρίς απεικόνιση:** Προσαρτώμενες χτένες (ανάλογα το μοντέλο)

Τεχνικά χαρακτηριστικά

Μηχανισμός κίνησης:	αθόρυβο περιστρεφόμενο μοτέρ
Τάση λειτουργίας:	220 – 240 V / 50 Hz / 60 Hz
Απορροφούμενη ισχύς:	15 W
Διαστάσεις (ΜxΠxΥ):	180 mm x 67 mm x 42 mm
Βάρος:	435 g χωρίς το καλώδιο δικτύου
Στάθμη ηχητικής πίεσης: έως 60 dB(A) @ 25 cm Δόνηση:	< 2,5 m/s ²

Η συσκευή διαθέτει μόνωση ασφαλείας και καταστολή ραδιοεμβολών. Η συσκευή πληροί τις απαιτήσεις της ευρωπαϊκής Οδηγίας περί Ηλεκτρομαγνητικής Συμβατότητας 2004/108/EK και την Οδηγία περί μηχανών 2006/42/EK.

Δήλωση συμμόρφωσης

βλ. σελίδα 115.

Λειτουργία

Προετοιμασία

 Φυλάξτε τα υλικά συσκευασίας για την περίπτωση που χρειαστεί να αποθηκεύσετε τη συσκευή ή να τη μεταφέρετε με ασφάλεια.

- ▶ Ελέγξτε την πληρότητα του περιεχομένου της συσκευασίας.
- ▶ Ελέγξτε όλα τα εξαρτήματα για να εντοπίσετε τυχόν φθορές που προκλήθηκαν κατά τη μεταφορά.

Ασφάλεια



Προσοχή! Βλάβες λόγω εσφαλμένης τροφοδοσίας τάσης.

- ▶ Χρησιμοποιείτε τη συσκευή μόνο εφόσον είναι συνδεδεμένη σε εναλλασσόμενο ρεύμα με την τάση που αναγράφεται στην πινακίδα τύπου.

Λειτουργία με ηλεκτρικό ρεύμα

1. Λιπάνετε τη μονάδα κοπής (εικ. 6).
2. Βάλτε το φιλς της συσκευής στην πρίζα.
3. Με το διακόπτη λειτουργίας ON/OFF ενεργοποιήστε τη συσκευή (εικ. 2ⓐ) και μετά τη χρήση απενεργοποιήστε την (εικ. 2ⓑ).

Χειρισμός

Ρύθμιση του μήκους κοπής

Το κανονικό μήκος κοπής της συσκευής χωρίς προσαρτώμενη χτένα ανέρχεται σε περίπου 0,1 mm. Το μήκος κοπής μπορεί να ρυθμιστεί – ακόμα και κατά διάρκεια της λειτουργίας – από 0,1 έως 3 mm.

1. Σπρώξτε το εξάρτημα ασφάλισης προς τα κάτω (εικ. 3ⓐ)
2. Με τον πλαϊνό μοχλό ρύθμισης (εικ. 4ⓐ) μπορεί να ρυθμιστεί το μήκος κοπής σε έξι θέσεις ασφάλισης (MultiClick).
3. Σπρώχνοντας το εξάρτημα ασφάλισης (B) προς τα πάνω (εικ. 3ⓑ) απασφαλίζεται η ρύθμιση και επανέρχεται το κανονικό μήκος κοπής περ. 0,1 mm.

Κοπή με προσαρτώμενες χτένες

Η συσκευή μπορεί να λειτουργήσει και με προσαρτώμενες χτένες. Με τις προσαρτώμενες χτένες μπορείτε να αυξήσετε το εύρος του μήκους κοπής.

Ανάλογα με το μοντέλο, στο παραδοτέο περιλαμβάνονται προσαρτώμενες χτένες σε διάφορα μεγέθη. Ως πρόσθετος εξοπλισμός διατίθενται προαιρετικά οι προσαρτώμενες χτένες #1 (4,5 mm), #2 (6 mm), #3 (9 mm), #4 (14 mm), #5 (19 mm) και μια ρυθμιζόμενη προσαρτώμενη χτένα (4 - 18 mm).



Πρόσθετο εξοπλισμό μπορείτε να προμηθευτείτε από το εμπόριο.

Τοποθέτηση / αφαίρεση της προσαρτώμενης χτένας



Ο μοχλός ρύθμισης μήκους κοπής πρέπει να είναι απασφαλισμένος (εικ. 4ⓐ).

- ▶ Σπρώξτε το εξάρτημα ασφάλισης (B) προς τα πάνω (εικ. 3ⓑ)

1. Σπρώξτε την προσαρτώμενη χτένα προς την κατεύθυνση του βέλους μέχρι τέρμα πάνω στη μονάδα κοπής (εικ. 5ⓐ).
2. Απομακρύνετε την προσαρτώμενη χτένα από τη μονάδα κοπής τραβώντας την προς τα κάτω προς την κατεύθυνση του βέλους (εικ. 5ⓑ).

Αντικατάσταση της μονάδας κοπής



Προειδοποίηση! Τραυματισμοί και υλικές ζημιές λόγω μη ενδεδειγμένου χειρισμού.

▶ Απενεργοποιήστε τη συσκευή και αποσυνδέστε την από την τροφοδοσία τάσης πριν προβείτε σε αντικατάσταση της μονάδας κοπής.

1. Απενεργοποιήστε τη συσκευή με το διακόπτη λειτουργίας ON/OFF (εικ. 2) και αποσυνδέστε την από την τροφοδοσία τάσης.
2. Λασκάρτε τις δυο βίδες στη μονάδα κοπής, αφαιρέστε τη χτένα και τη λεπίδα κοπής (εικ. 8).

Κατά την τοποθέτηση, η χτένα και η λεπίδα κοπής πρέπει να ευθυγραμμιστούν όπως περιγράφεται παρακάτω:

3. Φέρτε το εξάρτημα ασφάλισης (B) για το μήκος κοπής (εικ. 3ⓐ) και το μοχλό ρύθμισης (εικ. 4ⓐ) στη θέση για το μικρότερο μήκος κοπής.
4. Τοποθετήστε τη λεπίδα κοπής με την αυλάκωση στο σφηνοειδή πλαστικό οδηγό και πιέστε πίσω προς τα κάτω, έτσι ώστε ο στροφέας μετάδοσης κίνησης να εμπλακεί στην εγκοπή της λεπίδας.
5. Τοποθετήστε τη χτένα κοπής και επανατοποθετήστε τις δυο βίδες.
6. Πριν σφίξετε τις βίδες ευθυγραμμίστε τη χτένα κοπής (εικ. 7).



Προειδοποίηση! Τραυματισμοί λόγω μη ενδεδειγμένου χειρισμού.

▶ Ευθυγραμμίστε τη χτένα κοπής με τέτοιο τρόπο, ώστε μεταξù της μπροστινής ακμής της χτένας και της μπροστινής ακμής της λεπίδας κοπής να υπάρχει μια απόσταση 0,5 ως 1,00 mm (εικ. 7).

7. Σφίξτε τις δυο βίδες (εικ. 8).

Συντήρηση**Καθαρισμός και φροντίδα****Κίνδυνος! Ηλεκτροπληξία λόγω εισόδου νερού στη συσκευή.**

- ▶ Απενεργοποιήστε τη συσκευή και αποσυνδέστε την από την τροφοδοσία τάσης πριν ξεκινήσετε τον καθαρισμό και τη φροντίδα της.
- ▶ Μη βυθίζετε τη συσκευή στο νερό!
- ▶ Μην αφήνετε υγρασία να εισέλθει στο εσωτερικό της συσκευής.
- ▶ Μη συνδέετε τη συσκευή στην τροφοδοσία τάσης προτού βεβαιωθείτε ότι έχει στεγνώσει καλά.

**Προσοχή! Βλάβες λόγω χρήσης διαβρωτικών χημικών καθαριστικών.**

- Η χρήση διαβρωτικών χημικών καθαριστικών ενδέχεται να προκαλέσει ζημιές στη συσκευή και τον πρόσθετο εξοπλισμό της.
- ▶ Ως εκ τούτου, μη χρησιμοποιείτε διαλυτικά και απορρυπαντικά σε σκόνη.
 - ▶ Χρησιμοποιείτε αποκλειστικά το καθαριστικό και το λάδι μονάδας κοπής που συνιστώνται από τον κατασκευαστή.



Σπρέι καθαρισμού, λάδι μονάδας κοπής, καθώς και σπρέι „Blade Ice” μπορείτε να προμηθευτείτε από το εμπόριο ή από το κέντρο σέρβις της εταιρείας μας.

Σπρέι καθαρισμού:

Αρ. παραγγελίας 4005-7051

Λάδι μονάδας κοπής (200 ml):

Αρ. παραγγελίας 1854-7935

Σπρέι «Blade Ice»:

Αρ. παραγγελίας 2999-7900

- ▶ Μετά από κάθε χρήση αφαιρείτε την προσαρτώμενη χτένα (εικ. 5©). Αφαιρέστε τις τρίχες από τη μονάδα κοπής με το βουρτσάκι καθαρισμού.
- ▶  Για σχολαστικό καθαρισμό μπορείτε να ξεβιδώσετε τη μονάδα κοπής, βλ. κεφάλαιο **Αντικατάσταση μονάδας κοπής**.
- ▶ Μετά τον καθαρισμό της μονάδας κοπής, συνιστάται η χρήση του σπρέι καθαρισμού. Διατηρεί όλες τις μονάδες κοπής καθαρές και καταπολεμά τα βακτήρια και τους ιούς.
- ▶ Λιπαίνετε τη μονάδα κοπής με το ειδικό λάδι (εικ. 6).
- ▶ Συνιστάται ο καθαρισμός και η φροντίδα της μονάδας κοπής με το σπρέι «Blade Ice» κατά τη διάρκεια και μετά τη χρήση. Το σπρέι «Blade Ice» φροντίζει για την άμεση ψύξη, τη λίπανση και τον καθαρισμό της μονάδας κοπής παρέχοντας ταυτόχρονα αντιδιαβρωτική προστασία.

- ▶ Στη συνέχεια, ενεργοποιήστε για λίγο τη μηχανή (περίπου 10 δευτ.) προκειμένου να κατανεμηθεί ομοιόμορφα το φιλμ λαδιού.



- ▶ Για καλή και μακρόχρονη απόδοση κοπής είναι σημαντικό να λιπαίνετε συχνά τη μονάδα κοπής.
- ▶ Εάν μετά από μεγάλο διάστημα χρήσης η απόδοση κοπής μειωθεί παρά τον τακτικό καθαρισμό και τη λίπανση, τότε θα πρέπει να αντικατασταθεί η μονάδα κοπής.

- ▶ Καθαρίστε τη συσκευή μόνο με μαλακό και ενδεχομένως ελαφρά υγρό πανί.

Επίλυση προβλημάτων

Η μονάδα κοπής δεν κόβει καλά.

Η μονάδα κοπής μαδάει.

Αιτία: Η μονάδα κοπής είναι βρώμικη.

- ▶ Καθαρίστε και λιπάνετε τη μονάδα κοπής (εικ. 6).

Αιτία: Η μονάδα κοπής έχει υποστεί φθορά.

- ▶ Αντικαταστήστε τη μονάδα κοπής (εικ. 7/8).

Δερματικός τραυματισμός

Αιτία: Υπερβολική άσκηση πίεσης στο δέρμα.

- ▶ Ασκήστε λιγότερη πίεση στο δέρμα.

Αιτία: Η γωνία κοπής έχει τοποθετηθεί με πολύ μεγάλη κλίση.

- ▶ Δώστε μικρότερη κλίση στη συσκευή.

Αιτία: Η απόσταση μεταξύ μπροστινής ακμής χτένας κοπής και μπροστινής ακμής λεπίδας κοπής δεν έχει ευθυγραμμιστεί σωστά.

- ▶ Ευθυγραμμίστε τη χτένα κοπής (εικ. 7).

Η συσκευή δεν λειτουργεί.

Αιτία: Προβληματική τροφοδοσία τάσης.

- ▶ Βεβαιωθείτε για τη σωστή επαφή μεταξύ φής συσκευής και πρίζας. Ελέγξτε μήπως το καλώδιο δικτύου παρουσιάζει φθορές.
- ▶ Ελέγξτε την τροφοδοσία τάσης.

Απόρριψη

Προσοχή! Ζημιές στο περιβάλλον σε περίπτωση ακατάλληλης απόρριψης.

- ▶ Η προσήκουσα απόρριψη συμβάλλει στην προστασία του περιβάλλοντος και αποτρέπει την εμφάνιση πιθανών βλαβερών επιδράσεων στον άνθρωπο και το περιβάλλον.

Σε περίπτωση απόρριψης της συσκευής θα πρέπει να λαμβάνετε υπόψη τις σχετικές νομικές προδιαγραφές.

Πληροφορίες για την απόρριψη ηλεκτρικών και ηλεκτρονικών συσκευών εντός των ορίων της Ευρωπαϊκής Ένωσης:



Εντός της Ευρωπαϊκής Ένωσης, η απόρριψη συσκευών που λειτουργούν με ρεύμα προδιαγράφεται από εθνικούς κανονισμούς, οι οποίοι βασίζονται στην Ευρωπαϊκή Οδηγία 2002/96/EK σχετικά με τα απόβλητα ηλεκτρικού και ηλεκτρονικού εξοπλισμού (ΑΗΗΕ). Σύμφωνα με την παραπάνω οδηγία, δεν επιτρέπεται η απόρριψη της συσκευής από τις τοπικές υπηρεσίες αποκομιδής ή με τα οικιακά απορρίμματα. Η συσκευή παραλαμβάνεται χωρίς επιπλέον επιβάρυνση από τις κοινοτικές υπηρεσίες συλλογής απορριμμάτων ή ανακύκλωσης.

de

en

fr

it

es

pt

nl

sv

no

fi

tr

pl

cs

sk

hu

sl

ro

bg

ru

uk

el

ar

تعليمات أمان عامة

استخدام الجهاز وفق الغرض الذي خصص له

- لا تستعمل هذا الجهاز إلا لحلاقة شعر الإنسان.
- الآلات المخصصة لحلاقة شعر الحيوانات صُممت خصيصاً لحلاقة شعر وفرو الحيوانات ولا يجب أن تستعمل لأي غرض آخر.

الشروط التي يجب مراعاتها من طرف المستخدم

- احرص على قراءة دليل الاستخدام بشكل كلي وعلى معرفة مختلف وظائف الجهاز قبل استخدامه لأول مرة.
- لا ينبغي استعمال هذا الجهاز من طرف الأشخاص (بما في ذلك الأطفال) الذين يعانون من اضطرابات بدنية، حسية أو عقلية أو من طرف الأشخاص الذين يفتقرون إلى المعارف والخبرة اللازمة إلا إذا كانوا تحت المراقبة الضرورية أو تحت إشراف شخص مؤهل لضمان الحماية اللازمة. في حالة استعمال الأطفال للجهاز، احرص على مراقبتهم للتأكد من أنهم لن يلعبوا به.
- لا يجب القيام بصيانة الجهاز إلا من طرف التقنيين الكهربائيين ذوي التكوين المناسب وفق القواعد التقنية الكهربائية!

الأخطار

يجب أخذ التعليمات الحمائية التالية بعين الاعتبار

خطر! صعقات كهربائية ناجمة عن حدوث أضرار في الجهاز/كبل الطاقة.



- ◀ لا تستعمل الجهاز إذا كان لا يعمل بشكل جيد أو إذا لحقت به أية أضرار أو في حال وقوعه في الماء. لتفادي أي أخطار محتملة، لا توكل صيانة الجهاز إلا لمركز الخدمات المرخص، مع الحرص على استخدام قطع الغيار الأصلية.
- ◀ لا تستعمل الجهاز أبداً إذا كان كبل الطاقة تالفاً. لتفادي أي أخطار محتملة، لا يجوز إصلاح كبل الطاقة التالف إلا من طرف مركز الخدمات أو من طرف تقني مؤهل، مع الحرص على استخدام كبل طاقة أصلي.
- ◀ لا ينبغي إصلاح الأجهزة الكهربائية إلا من طرف تقنيين ذوي تكوين ملائم بمجال الكهرباء والإلكترونيك.

خطر! صعقات كهربائية ناجمة عن تسرب السوائل.



- ◀ احرص على عدم لمس الأجهزة الكهربائية في حال وقوعها بالماء. افصل القابس فوراً عن مصدر التيار الكهربائي في حال وقوع ذلك.
- ◀ احرص على عدم استعمال الأجهزة الكهربائية في حوض الاستحمام أو الدش.
- ◀ احرص دائماً على وضع الأجهزة الكهربائية والاحتفاظ بها في مكان آمن حتى لا تقع بالماء (مثلاً بحوض غسل اليدين). تجنب ملامسة الأجهزة الكهربائية للماء وغيره من السوائل.
- ◀ يرجى استعمال الجهاز والاحتفاظ به في مكان جاف.

- ◀ احرص دائماً على وضع الأجهزة الكهربائية والاحتفاظ بها في مكان آمن حتى لا تقع بالماء (مثلاً بحوض غسل اليدين). تجنب ملامسة الأجهزة الكهربائية للماء وغيره من السوائل.
- ◀ يرجى استعمال الجهاز والاحتفاظ به في مكان جاف.
- ◀ لضمان المزيد من الحماية والأمان، ينصح بتركيب جهاز للوقاية من التيار المتخلف (RCD) في الدائرة الكهربائية للحمام مع تيار إعتاق مُقدر لا تفوق قيمته القصوى 30 ملي أمبير.

خطر الانفجار!



- ◀ لا تستعمل الجهاز في أماكن استخدام الرشاشات (بخاخات) أو إطلاق الأوكسجين.

تنبيه! خطر الإصابة نتيجة الاستخدام الغير اللائق.



- ◀ لتفادي الإصابات، لا تستخدم الجهاز أبداً إذا كانت شفرة القص تالفة أو معرضة لأي أضرار.
- ◀ أطفئ الجهاز دائماً قبل وضعه، ذلك أن الاهتزازات قد تؤدي إلى سقوطه.

تنبيه! أضرار ناجمة عن فلتية خاطئة.



- ◀ احرص على ربط الجهاز بمصدر تيار متردد (AC) وانتبه إلى قيمة الجهد المذكورة على لوحة الهوية.

تنبيه! أضرار ناجمة عن الاستخدام الغير اللائق.



- ◀ لا تستخدم أي لوازم أو ملحقات أخرى غير تلك التي ينصح الصانع باستعمالها.
- ◀ تجنب تسرب أي أجسام خارجية إلى الجهاز من خلال الفتحات التي تتواجد به.
- ◀ لا تحمل الجهاز من كابل التوصيل الكهربائي ولا تستعمل الكابل كمقبض للجهاز.
- ◀ عند فصل الجهاز عن مصدر التيار الكهربائي، احرص على عدم سحب كبل الطاقة أو الجهاز بنفسه.
- ◀ لا تقم بليّ كبل التيار الكهربائي حول الجهاز.
- ◀ احرص على إبقاء كبل الطاقة بعيداً عن الأماكن الساخنة.
- ◀ تأكد من أن كبل الطاقة غير مُلتو أو مَطوَّي عند استعمال الجهاز أو الاحتفاظ به.
- ◀ لا تضع الجهاز في مكان ما للاحتفاظ به إلا بعد وضع الغطاء الواقي.
- ◀ لا تستخدم الجهاز لمدة طويلة في الأماكن التي تقل فيها درجة الحرارة عن 0 درجة سلسيوس أو تفوق 40 درجة سلسيوس. تجنب تعرض الجهاز بشكل مباشر لأشعة الشمس.

ترجمة دليل الاستخدام الأصلي
جهاز حللقة الشعر طراز 1230

وصف المنتج

أسماء الأجزاء المكونة (الرسم التوضيحي رقم 1)

- A** شفرة قص الشعر
B زر ضبط مستوى القص
C ذراع ضبط التعديل مستوى طول الشعر
D زر تشغيل/إيقاف
E حلقة تعليق
F كبل طاقة
G غطاء واقى للشفرة
H زيت مخصص لشفرة القص
I فرشاة تنظيف
بدون رسم توضيحي: رؤوس مخصصة لضبط مستوى طول الشعر (حسب الطراز المستعمل)

البيانات التقنية

- آلية التشغيل: محرك هزاز منخفض الضجيج
فولتية التشغيل: 220 - 240 فولت / 50 / 60 هرتز
استهلاك القدرة: 15 واط
الأبعاد
(الطول×العرض×الارتفاع): 180 مم x 67 مم x 42 مم
الوزن: 435 غرام دون كبل الطاقة
مستوى الضجيج: على الأقصى على مسافة 25 سم
(A) ديسيبل 60
الامتزاز: <2,5 م²

هذا الجهاز يتوفر على حماية عازلة ولا يصدر أي ضوء لاسلكية. تتطابق مواصفات هذا الجهاز مع معايير وتعليمات الاتحاد الأوروبي المتعلقة بالتوافق الكهرومغناطيسي EG/2004/108 والآلات EC/2006/42.

إعلان المطابقة

انظر الصفحة رقم 115.

تعليمات عامة للاستخدام

معلومات متعلقة باستخدام دليل الاستعمال

- يجب قراءة دليل الاستعمال بشكل كلي واستيعاب كافة مضامينه قبل الشروع في استخدام الجهاز لأول مرة.
- اعتبر دليل الاستعمال هذا كجزء من المنتج واحتفظ به بشكل جيد في مكان يسهل الوصول إليه.
- في حالة تسليم الجهاز لجهات ثالثة، يرجى تسليم دليل الاستخدام مع الجهاز.
- في حالة وجود أي تعارض مع تعليمات وإرشادات الأمان المحلية، يجب اتباع التوجيهات المحلية.

شرح الرموز والإرشادات

خطر



خطر ناجم عن الصعقات الكهربائية مع احتمال الموت أو التعرض لإصابات خطيرة.

خطر



خطر الانفجار مع احتمال الموت أو التعرض لإصابات خطيرة.

تحذير



تحذير من احتمال وقوع إصابات جسيمة أو وجود أخطار صحية.

تنبيه



تنبيه إمكانية حصول أضرار مادية.



تنبيه مرفق بمعلومات ونصائح هامة.

يتطلب الأمر هنا اتخاذ إجراء معين.

1. قم بتنفيذ الإجراءات وفق التسلسل المقترح.

استعمال الجهاز التحضير

- تركيب / إزالة الرأس المخصص لضبط طول الشعر**
- تأكد من أن ذراع تعديل مستوى طول الشعر غير ممنوع من الحركة (الصورة التوضيحية ④).
- أدفع زر الضغط (B) إلى الأعلى (الصورة التوضيحية ③).

1. قم بدفع الرأس المخصص لضبط طول الشعر فوق شفرة القص باتجاه السهم إلى أن يستقر في مكانه (الصورة التوضيحية ⑤).
2. ادفع الرأس المخصص لضبط طول الشعر من على شفرة القص باتجاه السهم (الصورة التوضيحية ⑤).

استبدال شفرة القص

تنبيه! خطر الإصابة وحوادث أضرار مادية نتيجة الاستخدام الغير اللائق.



- أطفئ الجهاز بواسطة زر التشغيل/إيقاف (الرسم التوضيحي رقم 2) ثم انفصله عن التيار الكهربائي.
- قم بإفقاء الجهاز وفصله عن التيار الكهربائي قبل تغيير شفرة قص الشعر.
1. أطفئ الجهاز بواسطة زر التشغيل/إيقاف (الرسم التوضيحي رقم 2) ثم انفصله عن التيار الكهربائي.
 2. قم بفك المسامير المولدين لإزالة مشط وشفرة القص (الصورة التوضيحية رقم 8).

اتبع الخطوات التالية لتثبيت مشط وشفرة القص:

3. عدل زر ضبط (B) مستوى طول الشعر (الصورة التوضيحية ③).
- وذراع التعديل (الصورة التوضيحية ④) على وضع طول القص الأدنى.
5. ضع حز شفرة القص على الجزء الإسفنجي الانزلاقي البلاستيكي واضغط للأسفل بالجزء الخلفي حتى يثبت طرف المحرك في فتحة الشفرة.
6. ضع مشط القص بمكانه وثبت المسامير المولدين من جديد.
7. عدل وضع مشط القص قبل تثبيت المسامير بإحكام (الصورة التوضيحية رقم 7).

تنبيه! خطر الإصابة نتيجة الاستخدام الغير اللائق.



- عدل وضع مشط القص حتى تتراوح المسافة الفاصلة بين الحافة الأمامية لمشط القص و الحافة الأمامية لشفرة القص بين 0.5 مم و 1.0 مم (الرسم التوضيحي رقم 7).

8. قم بعد ذلك بتثبيت المسامير المولدة بإحكام (الصورة التوضيحية رقم 8).

احفظ بمواد تغليف الجهاز لنقل الجهاز أو الاحتفاظ به بشكل آمن في وقت لاحق.

- تأكد من عدم نقصان أي شيء في محتويات التسليم.
- افحص كافة الأجزاء للتأكد من عدم وجود أي أضرار ناجمة عن النقل.

الأمان



تنبيه! أضرار ناجمة عن فلتية خاطئة.

أحرص على ربط الجهاز بمصدر تيار متردد (AC) وانتهبه إلى قيمة الجهد المذكورة على لوحة الهوية.

التشغيل بالكهرباء

1. استخدم زيت شفرات القص لتزيت الشفرة (الصورة رقم 6).
2. أدخل قابس الجهاز في مصدر الكهرباء الحائطي.
3. قم بتشغيل الجهاز (الصورة ②) من خلال الضغط على زر التشغيل/ إيقاف ثم قم بإيقافه بعد الانتهاء من الاستخدام (الصورة ②).

الاستخدام

تعديل طول القص

يبلغ طول القص العادي بالجهاز عند استخدامه بدون الرأس المخصص لضبط طول الشعر حوالي 0,1 مم. كما يمكنك تعديل طول القص خلال اشتغال الجهاز أيضاً وفق مجال يتراوح بين 0,1 مم و 3 مم.

1. ادفع زر الضغط (B) إلى الأسفل (الصورة التوضيحية ③).
2. يمكنك ضبط مستوى القص على 6 وضعيات متدرجة (Multi-Click) بواسطة ذراع التعديل الجانبي (الصورة التوضيحية ④).
3. تحرير هذا الأخير والحصول من جديد على مستوى القص الاعتيادي الذي يبلغ 0,1 مم. كل ما عليك القيام به هو تحريك زر الضغط (B) نحو الأعلى (الصورة التوضيحية ③).

الحلاقة باستعمال الرؤوس المخصصة لضبط مستوى طول الشعر

يمكنك أيضاً استعمال جهاز الحلاقة مع الرؤوس المخصصة لضبط مستوى طول الشعر. هذه الرؤوس تمتلك من تمديد نطاق طول القص.

سوف تجد مع الجهاز رؤوساً ذات أبعاد مختلفة مصممة وفقاً للطراز المستعمل. بالإضافة إلى ذلك، يمكنك أيضاً الحصول على رؤوس ملحقة من نوع 1# (4,5 مم)، 2# (6 مم)، 3# (9 مم)، 4# (14 مم)، 5# (19 مم) وعلى رأس ملحقة قابل للتعديل (4 إلى 18 مم).

الحصول على اللوازم والملحقات الإضافية للجهاز، يمكنك التوجه إلى البائع المحلي.



العناية بالجهاز

تنظيف وصيانة الجهاز



- خطراً! صعقات كهربائية ناجمة عن تسرب السوائل.
- ◀ قم بإطفاء الجهاز وفصله عن التيار الكهربائي قبل الشروع في تنظيفه وصيانته.
- ◀ لا تغطس الجهاز في الماء.
- ◀ احرص على عدم تسرب أي سوائل إلى داخل الجهاز.
- ◀ لا تقم بوصل الجهاز بالتيار الكهربائي إلا بعد التأكد من جفافه بشكل تام.



- تنبيه! أضرار ناجمة عن مواد كيميائية قوية.
- استخدام المواد الكيماوية القوية قد يؤدي إلى إلحاق أضرار بالجهاز وملحقاته.
- ◀ لا تستعمل أي مواد مذيبة أو مصنفة.
- ◀ لا تستخدم سوى مواد التنظيف وزيوت شفرات القص التي ينصح الصانع باستعمالها.



يمكنك الحصول على باخات التنظيف وزيت الشفرات و
بخاخة Blade Ice من بائع المحلي أو عن طريق الاتصال
بمركزنا لخدمة الزبائن.

رقم الطلب 7051-4005

زيت شفرات القص (200 مل): رقم الطلب 7935-1854

رقم الطلب 7900-2999

بخاخة Blade Ice:

- ◀ بعد الاستعمال، قم بإزالة الرأس المخصص لضبط مستوى طول الشعر (الصورة التوضيحية ⑤). قم بإزالة بقايا الشعر من شفرة القص بواسطة فرشاة التنظيف.



لضمان تنظيف مثالي، يمكنك إزالة مسامير تثبيت شفرة القص. انظر فقرة استبدال شفرة القص.

- ◀ ينصح باستخدام بخاخة التنظيف بعد تطهير شفرة القص. هذه البخاخة تضمن تطهير كافة الشفرات بشكل جيد وتوفير الحماية اللازمة ضد البكتيريا والفيروسات.
- ◀ استخدم زيت شفرات القص لتزيت الشفرة (الرسم التوضيحي رقم 6).

- ◀ ينصح باستخدام بخاخة Blade Ice خلال وبعد استعمال شفرة القص لتنظيفها وصيانتها بشكل مثالي. بخاخة Blade Ice تبرد شفرة القص وتنظفها وتزيتها بشكل فوري مع حمايتها في نفس الوقت من الصدأ.
- ◀ شغل الجهاز لفترة وجيزة (حوالي 10 ثوان) لضمان توزيع متوازن لطبقة الزيت على المساحات التي ينبغي تزييتها.



- ◀ قم بتزيت شفرة قص الشعر بشكل منتظم لضمان جودة قص عالية لمدة طويلة.
- ◀ قم بتغيير شفرة القص إذا لاحظت أن أداءها قد تراجع بعد مدة استعمال طويلة رغم تنظيفها وتزيتها بشكل منتظم.

- ◀ استعمل قطعة قماش ناعمة ومبللة قليلاً لتنظيف الجهاز.

معالجة المشاكل

شفرة القص لا تقص بشكل جيد.

شفرة القص تجر الشعر.

السبب: شفرة القص متسخة.

- ◀ قم بتنظيف وتزيت الشفرة (الصورة التوضيحية رقم 6).

السبب: شفرة القص متراكمة.

- ◀ قم بتغيير شفرة القص (الصورة التوضيحية رقم 7/8).

إصابة البشرة

السبب: الضغط الممارس على البشرة كبير جداً.

- ◀ يجب تخفيف الضغط الممارس على البشرة.

السبب: زاوية القص شديدة الانحدار.

- ◀ احرص على استخدام الجهاز بمستوى أكثر تسطحاً.

السبب: المسافة الفاصلة بين الحافة الأمامية لمشط القص و الحافة الأمامية لشفرة القص غير معدلة بشكل صحيح.

- ◀ قم بتعديل وضع مشط القص (الصورة التوضيحية رقم 7).

الجهاز لا يعمل

السبب: خلل بالتغذية الكهربائية.

- ◀ تأكد من سلامة الربط بين قابس الجهاز ومصدر الكهرباء

الحائطي. افحص كبل التيار الكهربائي للتأكد من سلامته.

- ◀ افحص التغذية الكهربائية.

التخلص من الجهاز

تنبيه! إمكانية حدوث أضرار بيئية في حالة عدم

التخلص من الجهاز بشكل سليم.

- ◀ التخلص من الجهاز بشكل مناسب يحافظ على البيئة ويحول دون تعرض الإنسان والبيئة لأي أضرار محتملة.

عند التخلص من الأجهزة الكهربائية غير المستعملة، احرص على احترام المقننات القانونية الجاري بها العمل.

معلومات خاصة بالتخلص من الأجهزة الكهربائية

والإلكترونية في الاتحاد الأوروبي:

يخضع التخلص من الأجهزة الكهربائية داخل الاتحاد الأوروبي لمجموعة من القوانين المحلية التي تركز على التوجيه الأوروبي EC/2002/96 الخاص بالأجهزة الكهربائية والإلكترونية العتيقة. ويحظر هذا التوجيه رمي الجهاز مع النفايات البلدية أو المنزلية.

يمكنك التخلص مجانياً من الجهاز بوحدة من نقاط جمع الأجهزة التابعة للبلدية أو بمركز من مراكز إعادة تدوير النفايات.





WAHL® MOSER® ermila.

WAHL GmbH • Roggenbachweg 9 • D-78089 Unterkirnach • Germany

**EG-KONFORMITÄTSERKLÄRUNG
EC-DECLARATION OF CONFORMITY
CE-DÉCLARATION DE CONFORMITÉ**

Wir/We/Nous

WAHL GmbH
Roggenbachweg 9
D-78089 Unterkirnach
Germany

erklären in alleiniger Verantwortung, dass das Produkt
declare under our sole responsibility that the product
déclarons sous notre seule responsabilité que le produit

**Haarschneidemaschine / Tierhaarschneidemaschine Typ 1230
Hair clipper / Animal Hair Clipper type 1230
Tondeuse à cheveux / Tondeuse pour animaux de type 1230**

übereinstimmt mit den Bestimmungen der Richtlinien
corresponds to the regulations of
satisfait aux dispositions des directives

2006/42/EC Machinery Directive including amendments
2004/108/EC Electromagnetic Compatibility Directive including amendments
2009/125/EC Ecodesign Directive

und übereinstimmt mit den einzelstaatlichen Normen, durch die die folgenden harmonisierten Normen umgesetzt werden.
and corresponds to the national standards transposing the following harmonised standards.
et satisfait aux normes nationales dans lesquelles sont implémentées les normes harmonisées suivantes.

EN 60335-1:02 + A1:04 + A2:06 + A11:04 + A12:06 + A13:08 + A14:10 + A15:11
EN 60335-2-8:03 + A1:05 + A2:08

EN 61000-3-2:06 + A1:09 + A2:09
EN 61000-3-3:08
EN 55014-1:06 + A1:09
EN 55014-2:97 + A1:01 + A2:08
EN 62233:08

Die Konformitätsbewertung erfolgt nach Modul A.
The conformity assessment follows Modul A.
L'évaluation de la conformité est réalisée selon le module A.

Jahr indem das CE Zeichen angebracht wurde: 1997
Year in which CE mark was affixed: 1997
Année dans laquelle le sigle CE a été apposé : 1997

Verantwortlich für die technische Dokumentation ist:
Responsible for the technical documentation is:
Responsable pour le documentation technique est:

Unterkirnach, den 08.05.2013

Unterkirnach, den 08.05.2013

Ewald Grimmeisen
Managing Director

Heinrich Schwer
Manager R&D

Wahl GmbH
Roggenbachweg 9
D-78089 Unterkirnach, Germany
Telefon +49 7721 806-0
Telefax +49 7721 806-102
www.wahlglobal.com
info@wahlgmbh.com

Geschäftsführer:
Ewald Grimmeisen
Stephan Gunson
Sitz der Gesellschaft: Unterkirnach
Handelsregister HRB 600111
Amtsgericht Freiburg
ILM 40 15110 00000 6

Volkbank eG, Villingen
BLZ 694 900 00 Kto. 7501
Swift GENO DE 61 V51
IBAN DE 78 6949 0000 0000 0075 01
BIC GENO DE 61 V51
USH-IdNr./AAT-No.: DE 142995934

Deutsche Bank AG, Villingen
BLZ 694 703 39 Kto. 0130898
Swift DEUT DE 6F 694
IBAN DE 69 6947 0039 0013 0898 00
BIC DEUT DE 6F 694
WEEE Reg.-Nr. DE 75677421

de
en
fr
it
es
pt
nl
sv
no
fi
tr
pl
cs
sk
hu
sl
ro
bg
ru
uk
el
ar

McGrp.Ru



Сайт техники и электроники

Наш сайт McGrp.Ru при этом не является просто хранилищем [инструкций по эксплуатации](#), это живое сообщество людей. Они общаются на форуме, задают вопросы о способах и особенностях использования техники. На все вопросы очень быстро находят ответы от таких же посетителей сайта, экспертов или администраторов. Вопрос можно задать как на форуме, так и в специальной форме на странице, где описывается интересующая вас техника.