

5KMT2115



*McGrp.Ru*

**KitchenAid**

## Содержание

<b>ТЕХНИКА БЕЗОПАСНОСТИ ПРИ ИСПОЛЬЗОВАНИИ ТОСТЕРА</b>	
Меры предосторожности.....	136
Электрические требования.....	138
Утилизация отходов электрического оборудования.....	138
<b>ЧАСТИ И ИХ ХАРАКТЕРИСТИКИ.....</b>	<b>139</b>
<b>ЭКСПЛУАТАЦИЯ ТОСТЕРА</b>	
Перед первым использованием.....	140
Приготовление тостов.....	141
<b>СПЕЦИАЛЬНЫЕ ФУНКЦИИ ТОСТЕРА</b>	
Приготовление бейглов.....	142
<b>УХОД ЗА ТОСТЕРОМ.....</b>	<b>142</b>
<b>ВЫЯВЛЕНИЕ И УСТРАНЕНИЕ НЕИСПРАВНОСТЕЙ.....</b>	<b>143</b>
<b>ГАРАНТИЯ И ТЕХНИЧЕСКОЕ ОБСЛУЖИВАНИЕ.....</b>	<b>144</b>

*McGrp.Ru*

Русский

### Ваша безопасность и безопасность других стоит на первом месте.

В данной инструкции и на вашем устройстве мы разместили множество важных сообщений о безопасности. Обязательно прочтите все сообщения о безопасности и следуйте их указаниям.



Это символ предупреждения об опасности.

Этот символ предупреждает вас о возможных опасностях, способных нанести травму или даже убить вас и других людей.

Все сообщения о безопасности следуют за этим символом и словами «ОПАСНОСТЬ» или «ВНИМАНИЕ». Эти слова означают:

 **ОПАСНОСТЬ**

Мы можете погибнуть или получить тяжелые травмы, если немедленно не последуете инструкциям.

 **ВНИМАНИЕ**

Мы можете погибнуть или получить тяжелые травмы, если не последуете инструкциям.

Предупреждения об опасности укажут вам на потенциальную опасность, дадут рекомендации относительно того, как уменьшить вероятность травмы, а также на то, что может произойти, если вы не будете следовать инструкциям.

## МЕРЫ ПРЕДОСТОРОЖНОСТИ

При использовании бытовых электроприборов необходимо соблюдать **основные меры предосторожности, в частности:**

1. Прочтите все инструкции.
2. Не прикасайтесь к горячим поверхностям. Используйте ручки или регуляторы.
3. Во избежание поражения электрическим током ни в коем случае не погружайте шнур, штепсель или тостер в воду или другую жидкость.
4. Не позволяйте детям использовать миксер или играть с ним.
5. Всегда отключайте тостер от сети, если вы его не используете или перед очисткой прибора. Перед тем как устанавливать или вынимать части из прибора, дайте ему остыть.
6. Не используйте устройство, если у него поврежден шнур электропитания или вилка, в случае нарушения его нормальной работы, а также после падения или иного повреждения. Отнесите устройство в ближайший Авторизованный центр обслуживания для осмотра, ремонта или настройки.

7. Использование не рекомендованных производителем вспомогательных принадлежностей может привести к травмам.
8. Не используйте прибор на открытом воздухе.
9. Не допускайте свисания шнура питания с края стола или другой рабочей поверхности и контакта с горячими поверхностями.
10. Не ставьте прибор вблизи газовой или электрической печи, а также в нагретую духовку.
11. Для отключения прибора от сети поверните любую ручку управления в положение "ВЫКЛ.", после чего выньте вилку из розетки.
12. Используйте тостер только по назначению.
13. Во избежание риска возгорания или поражения электрическим током, не помещайте в тостер продукты очень большого размера, продукты, завернутые в фольгу или кухонную посуду.
14. Если во время работы тостер покрыт или прикасается к легковоспламеняющимся материалам, например шторам, драпировкам, стенам и т.д., то это может привести к пожару.
15. Ни в коем случае не пытайтесь вынимать застрявшие в тостере продукты, когда он включен в сеть.

## СОХРАНИТЕ ДАННОЕ РУКОВОДСТВО

**Этот прибор предназначен для  
бытового использования.**

## ЭЛЕКТРИЧЕСКИЕ ТРЕБОВАНИЯ

**⚠ ВНИМАНИЕ**



**Опасность поражения электрическим током**

**Вставьте вилку сетевого шнура в заземленную электрическую розетку.**

**Не снимайте контакт заземления.**

**Не используйте адаптер.**

**Не используйте удлинитель.**

**Несоблюдение этих инструкций может привести к смерти, пожару или поражению электрическим током.**

Напряжение: 220-240 Вольт  
переменного тока

Частота: 50-60 Герц

**ПРИМЕЧАНИЕ:** Тостер снабжен заземленной вилкой. Чтобы свести к минимуму возможность поражения электрическим током, штепсель можно вставлять в розетку только одной стороной. Если штепсель не вставляется в розетку, обратитесь за помощью к профессиональному электрику. Не пытайтесь подогнать штепсель к размеру розетки самостоятельно.

Не используйте удлинители. Если шнур питания слишком короткий, обратитесь к квалифицированному электрику или специалисту по обслуживанию для переноса розетки.

Шнур должен располагаться так, чтобы он не свисал через край стола, где за него можно зацепиться или его могут выдернуть дети.

## УТИЛИЗАЦИЯ ОТХОДОВ ЭЛЕКТРИЧЕСКОГО ОБОРУДОВАНИЯ

### Утилизация упаковочных материалов

Упаковочные материалы подлежат вторичной переработке и содержат соответствующий знак . Тем не менее, отдельные части упаковки должны быть утилизированы согласно правилам местной администрации, касающимся ликвидации отходов.

### Утилизация изделия

- Это оборудование маркировано согласно Европейской директиве 2012/19/EU по использованию электрического и электронного оборудования (WEEE).

- Соблюдение правил утилизации изделия помогает предотвратить потенциальные негативные последствия для окружающей среды и здоровья человека, которые могли бы быть вызваны неправильной утилизацией этого продукта.



- Знак  на изделии или на сопроводительных документах обозначает, что устройство подпадает под определение бытовых отходов и должно быть доставлено в соответствующий центр по переработке электрического и электронного оборудования.

Для получения более подробной информации об уходе, утилизации и переработке данного прибора, пожалуйста, обращайтесь в местные органы власти, службу сбора бытовых отходов или магазин, где вы купили продукт.

## Части и их характеристики

**Широкие отделения с автоматическими самоцентрирующимися решетками**

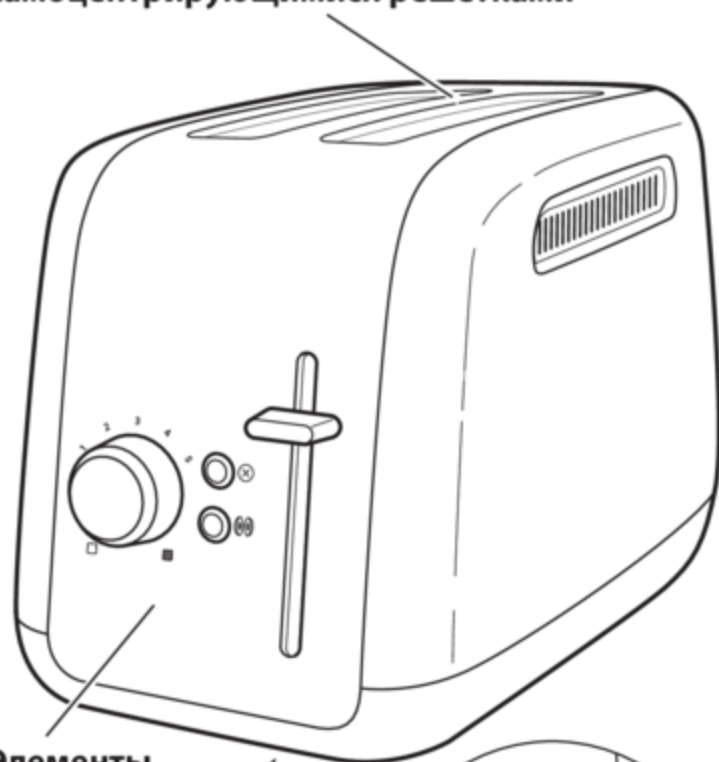

**Элементы управления**

**Приспособление для намотки шнура (не показано)**

**Выдвижной поддон для крошек**

**Задняя часть тостера**

**Широкие отделения с самоцентрирующимися решетками**

Широкие отверстия тостера позволяют вам легко приготовить тосты, бейглы и английские маффины толщиной до 2,8 см. Самоцентрирующиеся решетки тостера обеспечивают равномерное поджаривание как тонких, так и толстых ломтиков хлеба.

**Элементы управления**

С помощью удобной системы управления можно быстро задать необходимые настройки.

**Приспособление для намотки шнура**

Приспособление для намотки шнура позволяет удобно хранить шнур, когда прибор не используется.

**Выдвижной поддон для крошек**

Выдвижной поддон для крошек позволяет легко удалять крошки после использования тостера. Мойте его только вручную.

*McGrp.Ru*

## Части и их характеристики

### Шкала степени поджаривания

С помощью этой функции вы можете отрегулировать степень поджаривания тостов.

### Бейгл

Ваш тостер может поджаривать бейглы при оптимальной температуре в течение нужного времени для получения наилучшего результата. Нагревательные элементы тостера поджарят внутренность разрезанного пополам бейгла, и в то же время внешняя поверхность продукта не пригорит.

### Отмена

Чтобы остановить уже начавшийся процесс поджаривания, нажмите кнопку отмены.

### Подъемный рычаг

Нажмите на рычаг, чтобы опустить ломтики хлеба и начать поджаривание. Когда поджаривание будет завершено, система рычага автоматически поднимет тосты, чтобы их можно было легко вынуть.

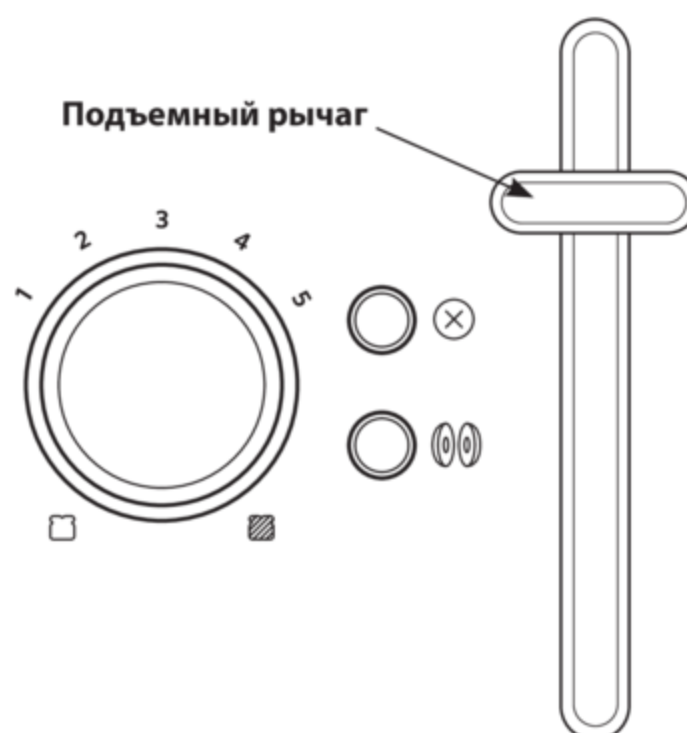

*McGrp.Ru*

## Эксплуатация тостера

### Перед первым использованием

Перед тем как использовать тостер, проверьте широкие отделения прибора и выньте из них упаковочные материалы или бумагу, которые могут попасть внутрь во время отправки и транспортировки прибора. Ни в коем случае не используйте металлические предметы при проверке отделений тостера.

При первом использовании тостера из него может пойти легкий дым. Это нормально. Этот дым безопасен и скоро исчезнет.

# Эксплуатация тостера

## Приготовление тостов

1. В случае необходимости сократите длину шнура, намотав его с помощью приспособления, находящегося под основанием тостера. Ножки тостера достаточно высокие, поэтому шнур питания может выходить с любой стороны прибора.

**⚠ ВНИМАНИЕ**



**Опасность поражения электрическим током**

Вставьте вилку сетевого шнура в заземленную электрическую розетку.

Не снимайте контакт заземления.

Не используйте адаптер.

Не используйте удлинитель.

Несоблюдение этих инструкций может привести к смерти, пожару или поражению электрическим током.

2. Включите шнур питания в заземленную розетку.
3. Установите желаемую степень поджаривания на шкале степени поджаривания. Для увеличения степени поджаривания поверните регулятор вправо, а для снижения степени поджаривания - влево.  
**ПРИМЕЧАНИЕ:** Для различных видов хлебных изделий с различными уровнями влажности могут быть необходимы различные настройки степени поджаривания.

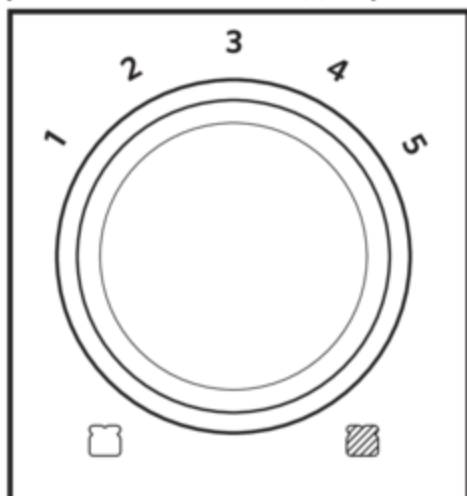

Например, сухое хлебное изделие поджарится быстрее, чем влажное. Таким образом, вам необходимо использовать более низкую степень поджаривания.

4. Поместите ломтики хлеба или другие продукты для приготовления в отделения тостера.

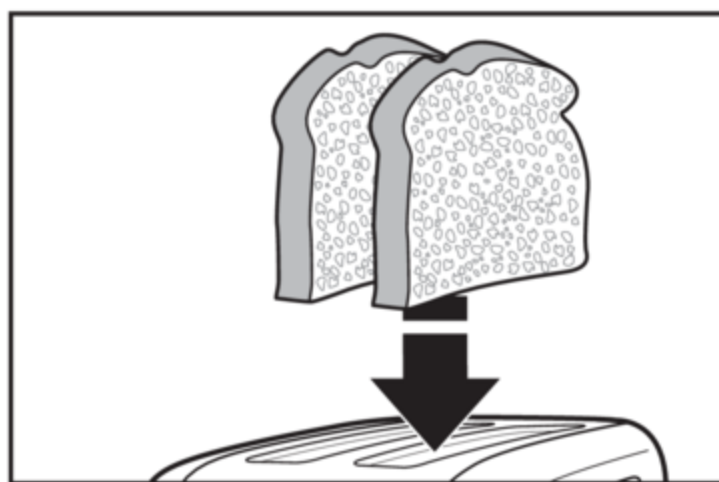

**ПРИМЕЧАНИЕ:** Для равномерного поджаривания тостов следует одновременно готовить только один вид хлебного изделия одной и той же толщины.

При поджаривании бейглов нажмите кнопку Бейгл. См. раздел Приготовление бейглов.

5. Нажмите на рычаг, чтобы начать поджаривание. Тосты автоматически поднимутся по окончании цикла, и тостер отключится.

**ПРИМЕЧАНИЕ:** При использовании ломтиков меньшего размера поднимите рычаг, чтобы поднять тост над поверхностью тостера.

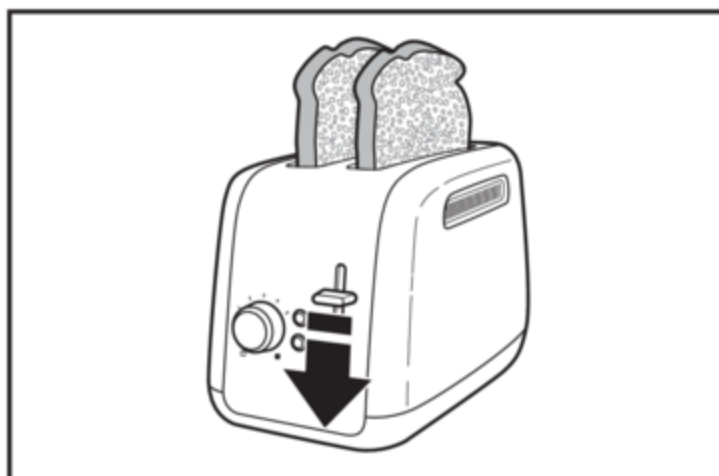

6. Вы можете остановить процесс приготовления тостов в любое время, нажав кнопку отмены. Тостер поднимет тосты и выключится.

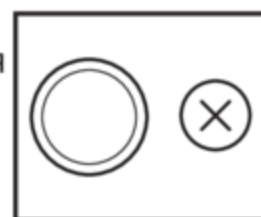



## СПЕЦИАЛЬНЫЕ ФУНКЦИИ ТОСТЕРА

### Приготовление бейглов

Ваш тостер может поджаривать бейглы при оптимальной температуре в течение нужного времени для получения наилучшего результата. Нагревательные элементы тостера поджарят внутренность разрезанного пополам бейгла, и в то же время внешняя поверхность продукта не пригорит.

1. Вставьте половинки бейгла разрезанными сторонами внутрь, как показано на изображении.

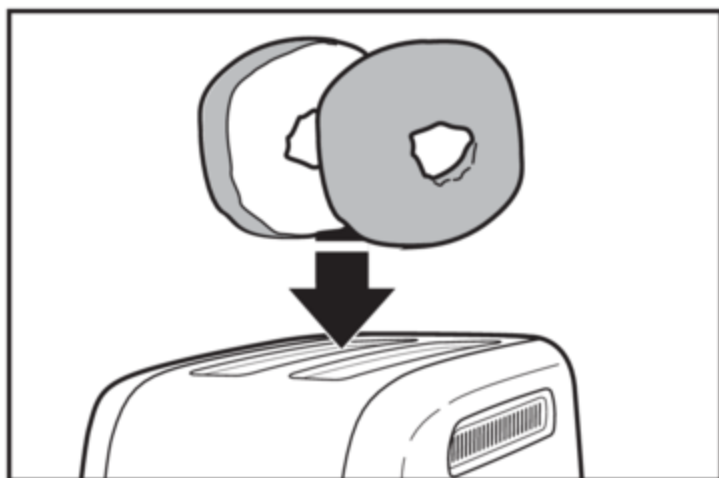

2. Выберите желаемую степень поджаривания при помощи регулятора и нажмите на рычаг, чтобы начать приготовление тостов.
3. Нажмите кнопку для приготовления бейглов. Бейглы автоматически поднимутся по окончании цикла поджарки, и тостер отключится.

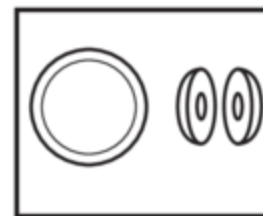

### Уход за тостером

*McGrp.Ru*

1. Перед очисткой отключите тостер от сети и дайте ему остыть. Возьмитесь за центральную часть поддона для крошек и выньте его. Выбросьте крошки в мусорное ведро. Мы рекомендуем очищать поддон для крошек после каждого использования тостера. Поддон для крошек можно мыть только вручную.

**ВНИМАНИЕ:** Сразу после окончания процесса приготовления тостов поддон будет горячим.

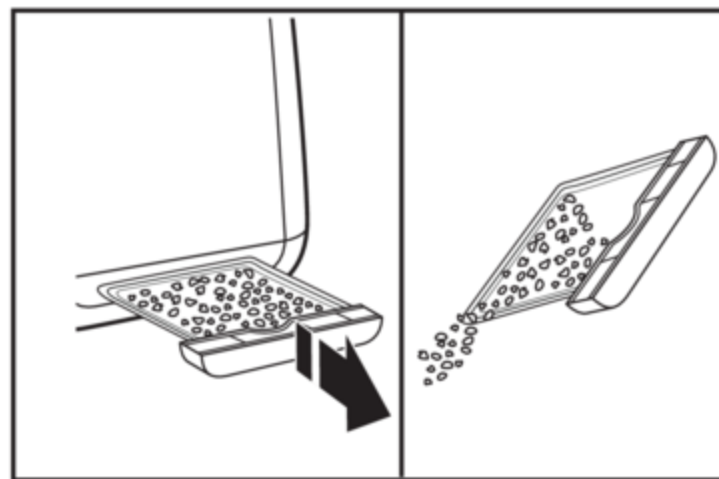

2. Протрите тостер мягкой влажной хлопчатобумажной тканью. Не используйте бумажные салфетки, абразивные или жидкие чистящие средства. Не погружайте тостер в воду.

**ПРИМЕЧАНИЕ:** В случае попадания жира или масла на корпус тостера, сразу же протрите его чистой влажной хлопчатобумажной тканью.

3. Установите поддон для крошек в тостер. Нажмите, пока он не защелкнется. Не используйте тостер без установленного поддона для крошек.

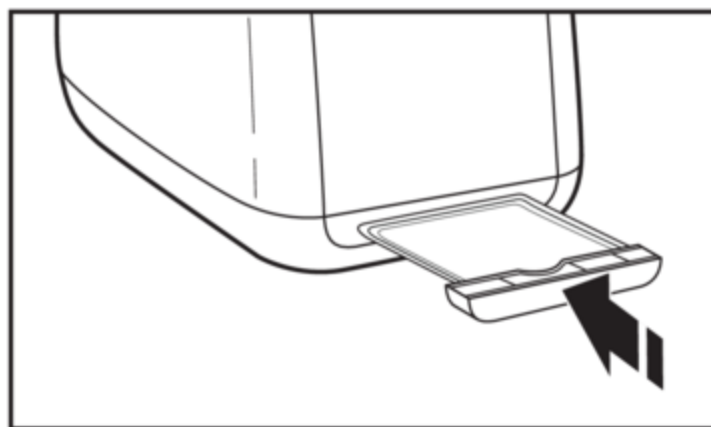

**ПРИМЕЧАНИЕ:** KitchenAid не рекомендует использовать чехол для тостера.

## Выявление и устранение неисправностей

**⚠ ВНИМАНИЕ**



**Опасность поражения электрическим током**

**Вставьте вилку сетевого шнура в заземленную электрическую розетку.**

**Не снимайте контакт заземления.**

**Не используйте адаптер.**

**Не используйте удлинитель.**

**Несоблюдение этих инструкций может привести к смерти, пожару или поражению электрическим током.**

3. Если тостер все же не работает, проверьте пробки в распределительном щитке.

**Если проблема не может быть решена:**

См. раздел "Гарантия и техническое обслуживание". Не возвращайте тостер продавцу — он не занимается сервисным обслуживанием.

**Если ваш тостер не работает, проверьте следующее:**

1. Убедитесь в том, что тостер подключен к заземленной розетке. Если это так, отсоедините тостер от сети.
2. Подключите тостер к сети.

*McGrp.Ru*

# ГАРАНТИЯ И ТЕХНИЧЕСКОЕ ОБСЛУЖИВАНИЕ

## Гарантия на тостер KitchenAid

Срок гарантии:	KitchenAid оплачивает:	KitchenAid не оплачивает:
<b>Европа, Ближний Восток и Африка:</b>  <b>Для модели 5KMT2115:</b> Полная гарантия сроком на два года, начиная со дня покупки.	<b>Замену частей и стоимость ремонтных работ в связи с устранением дефектов материалов и изготовления.</b> <b>Техническое обслуживание должно осуществляться авторизованным центром обслуживания KitchenAid.</b>	<b>А. Ремонт в тех случаях, когда тостер используется для операций, отличающихся от обычного приготовления домашней пищи.</b> <b>В. Повреждения, возникшие в результате несчастного случая, внесения изменений, неправильного или плохого обращения, а также вызванные установкой/эксплуатацией, не соответствующими местным электротехническим правилам.</b>

**KITCHENAID НЕ НЕСЕТ НИКАКОЙ ОТВЕТСТВЕННОСТИ ЗА КОСВЕННЫЕ УБЫТКИ.**

## Центры обслуживания

Любое обслуживание должно осуществляться местным авторизованным центром обслуживания KitchenAid. Свяжитесь с продавцом, у которого вы приобрели прибор и узнайте название ближайшего авторизованного центра обслуживания KitchenAid.

**McGrp.Ru** **В России**

Сервисный Центр  
125167, Москва  
Красноармейская, дом 11,  
корпус 2

Телефон: (495) 956-36-63

## Обслуживание клиентов

**В России:** 8-800-200-40-00 (бесплатно из любой точки России)

Телефон: (495) 956-40-00

Факс: (495) 956-37-76

Адрес: 125319, г. Москва, ул. Черняховского 5/1.

**Более подробную информацию можно узнать на нашем сайте:  
[www.kitchenaid.eu](http://www.kitchenaid.eu)**

**Данное руководство также доступно на нашем веб-сайте: [www.kitchenaid.eu](http://www.kitchenaid.eu)**

©2017 Все права защищены.

Спецификация может быть изменена без предварительного уведомления.

**KitchenAid** *McGrp.Ru*

©2017 All rights reserved.  
Specifications subject to change without notice.

W11048749A

03/17